



## Electronic Service Manuals

This electronic document is provided as a service to our customers. We do not create the contents of the information contained in this document. Should you have detailed questions pertaining to the information contained in this document, you may contact Michco, or the manufacturer which provided the original information in this electronic deliverable. Michco's only part in this electronic deliverable was the electronic assembly process. By providing this manual on line we are not guaranteeing parts availability.

You may contact Michco through the following methods:

Phone (517) 484-9312 or (800) 331-3339

2011 N. High St. -- Lansing, Michigan -- 48906

Fax: (517) 484-9836

Email: [CustServe@Michco.com](mailto:CustServe@Michco.com)

Web site: [www.Michco.Com](http://www.Michco.Com)

Parts Web site: [www.FloorMachineParts.Com](http://www.FloorMachineParts.Com)

Order Parts on Line at:

**[www.FloorMachineParts.Com](http://www.FloorMachineParts.Com)**

Directly to Parts & Service:

By Email: **[Shop@Michco.com](mailto:Shop@Michco.com)**

By Fax: (517) 702-2041

By Voice: Use numbers above.

**Serving the Cleaning Industry Since 1922**

Notice: All copyrighted material remains property of original owners, all trademarks are property of respective owners. Manuals are subject to Manufacturer's reproduction limitations. Originals or reproductions were provided by manufacturers through a request. We make no warranty as to the correctness of information provided in this document and you assume all risk. By placing these manuals on line we are not declaring our corporation to be an manufacturer authorized dealer or provider, please check our web site for authorized manufacturers we represent.

EN	Operator and Spare Parts Manual .....	3
FR	Mode d'emploi et manuel des pièces de rechange .....	9
ES	Manual del Operador y Manual de Repuestos .....	15

**DRY VACUUM CLEANERS**  
INDOOR USE ONLY  
**READ ALL INSTRUCTIONS BEFORE USING**

---

**ASPIRATEURS POUSSIÈRE**  
À EMPLOYER UNIQUEMENT À L'INTÉRIEUR  
**LIRE TOUTES LES INSTRUCTIONS**  
**AVANT D'UTILISER L'APPAREIL**

---

**ASPIRADORAS PARA POLVO**  
PARA UTILIZAR SOLO EN EL INTERIOR  
**LEER LAS INSTRUCCIONES ANTES DE**  
**UTILIZAR LA ASPIRADORA**

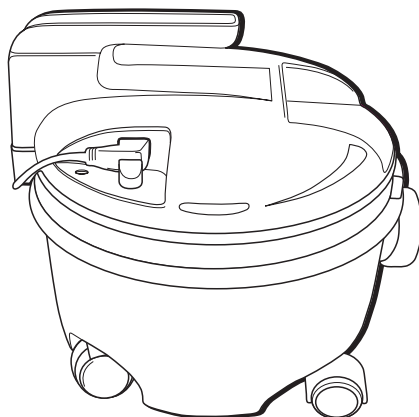

Model No.  
Modèle Num.  
Modelo No.

9002756  
9002757

1028091  
Rev. 00 (01-07)

---

**Tennant Company**  
P.O. Box 1452  
Minneapolis, MN 55440  
Phone: (800) 553-8033 or (763) 513-2850  
[www.tennantco.com](http://www.tennantco.com)

---

## IMPORTANT SAFETY INSTRUCTIONS

**WHEN USING AN ELECTRICAL APPLIANCE, BASIC PRECAUTIONS SHOULD ALWAYS BE FOLLOWED INCLUDING THE FOLLOWING:**

**READ ALL INSTRUCTIONS BEFORE USING THIS VACUUM CLEANER.**

**WARNING: TO REDUCE THE RISK OF FIRE, EXPLOSION, ELECTRIC SHOCK, OR INJURY:**

- 1 . Do not use appliance with flammable or combustible liquids/fumes such as gasoline or use in areas where they may be present.
- 2 . Do not leave appliance when plugged in. Unplug from outlet when not in use and before servicing.
- 3 . Do not use outdoors or on wet surfaces. Do not expose to rain. Store indoors.
- 4 . Do not handle plug or appliance with wet hands, electric shock or personal injury may occur.
- 5 . Do not use with damaged cord or plug, electric shock or personal injury may occur. If appliance is not working as it should, has been dropped, damaged, left outdoors, or dropped into water, return it to a service center.
- 6 . Do not pick up anything that is burning or smoking, such as cigarettes, matches or hot ashes.
- 7 . Do not allow to be used as a toy. Close attention is necessary when used by or near children.
- 8 . Use only as described in this manual. Use only manufacturer's recommended attachments.
- 9 . Do not pull or carry by cord, use cord as a handle, close a door on cord, or pull cord around sharp edges or corners. Do not run appliance over cord. Keep cord away from heated surfaces.
- 10 . Do not unplug by pulling on cord. To unplug, grasp the plug, not the cord.
- 11 . Do not put any object into openings. Do not use with any opening blocked; keep free of dust, lint, hair, and anything that may reduce air flow.
- 12 . Keep hair, loose clothing, fingers, and all parts of body away from openings and moving parts.
- 13 . Turn off all controls before unplugging.
- 14 . Use extra care when cleaning on stairs.
- 15 . Connect to a properly grounded outlet only. See Grounding instructions.
- 16 . Do not use without dust bag and/or filters in place.
- 17 . Do not use for vacuuming of toxic material.
- 18 . Use and keep the machine in a dry environment and at a temperature between 5°C/35°C (41°F/95°F).
- 19 . Do not expose to the sun and UV rays.

**SAVE THESE INSTRUCTIONS**

## EN.1 Introduction

Your new Vacuum Cleaning Machine is designed for the professional daily maintenance of carpets. If the safety precautions and maintenance instructions are strictly adhered to, you will enjoy many years of trouble free operation. A provision is that this manual is carefully studied and that all operators read the manual. In the unlikely event of technical defects or faults then please contact your nearest dealer.

The appliance may only be used by persons who have read the instructions and have been authorized to operate the appliance. The appliance may not be used by unauthorized persons.



This symbol will be used to remind the operator to pay attention to operations that may cause injury, including death, to the operator or to other people or animals nearby.

Furthermore, the operations indicated by this symbol may cause damages, even irreparable ones, to the suction device.

## EN.2 Intended use

The Vacuum Cleaning machine is designed for the vacuuming of non-explosive dusts. This equipment is suitable for collective use, as for example in hotels, schools, hospitals, industries, shops, offices and houses.



**Attention! INSTRUCTIONS TO BE STRICTLY FOLLOWED**



**WARNING: these machines are not designed for picking up health endangering dusts (i.e. fireplace ash) or inflammable/explosive substances.**



**WARNING: Fire or Explosion Hazard. Never use this machine with flammable liquids or near flammable liquids, vapors or combustible dusts.**



**ATTENTION:** this machine can only be used to suction dry substances and cannot be utilized outdoor with rainy weather.



This machine can not work without cartridge filter and paper bag.

## EN.2.1 Unauthorized Modifications

We would like to point out that only original parts and accessories are to be used. Failure to adhere to these recommendations could result in

machine failure and damage that will not be covered by the guarantee. Damaged equipment could also result in injury to persons.

The manufacturer, its distributors and agents cannot be held responsible at all for any damage or injury whatsoever, caused by the improper use of the appliance, unauthorized use, unauthorized modifications or non-original spares.

## EN.3 Safety Precautions

The following measures have been included in the design and construction of the Vacuum Cleaning Machine for the safety of the operator.

### EN.3.1 Safety Precautions - Mechanical

All moving parts (fan and motor) are well protected and can only be removed with the correct tools.



#### Risk

In order to avoid injury to persons do not remove any covers while the motor is running!

### EN.3.2 Safety Precautions - Electric

All electric parts are thoroughly secured and protected and can only be removed with the correct tools. They conform to UL 1017- DOUBLE-INSULATED APPLIANCE.



**The vacuum cleaner is equipped with a thermic protection system:**

The thermal protection fitted on the motor works in case of dangerous overheating of the motor and of the equipment itself. The motor stops automatically at any time when the temperature exceeds the power set by the manufacturer.

PAY ATTENTION:

If the thermal protector starts to operate, these actions have to be strictly followed:

- turn off the vacuum cleaner by the relevant switch
- **remove the plug from the power socket**
- replace the paper bag (if necessary)
- gently clean the cartridge filter or provide to replace it (if this item is fitted in the machine)
- check that the flex hose / accessories are not obstructed.

After 20 / 30 minutes the machine is usually ready to start to work again. During this dead time (which is necessary for the motor to be cooled down), **the plug must not be inserted into the power socket.**

## EN.4 Assembly of the Appliance

### EN.4.1 Delivery

The Vacuum Cleaning machine is supplied ready to use. It consists of a tank mounted on wheels, cover with handle, filter cartridge and an exhaust filter. In the pack, you will have the following: hand pipe (two pieces), elbow, flexible suction hose, floor tool and paper filter bag.



### EN.4.2 Assembly of the suction hose, hand pipes and floor tool



**Disconnect the plug from the main power supply!**

**Holding the rubber cuff of the suction hose coupling, insert it into the tank socket and rotate it clockwise.**



Assemble the two straight pipes and elbow by simply pushing them together. Now fit the floor tool to the lower end of the straight pipe and connect the end of the suction hose to the elbow section.

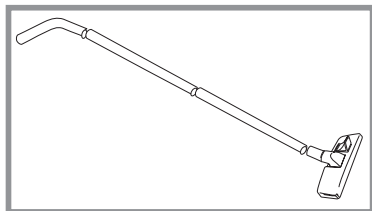

## EN.5 Operation of the Machine

Ensure that the paper filter bag and filter cartridge are in the tank of the machine and correctly positioned. Always ensure that filters are clean and serviceable and that the suction hose, wand and floor tool are not blocked. Connect the plug to the main power supply and switch the machine on by pressing the on/off switch.

## EN.6 Switching of the Machine

Switch the machine off by pressing the on/off switch. Disconnect the plug from the main power supply wall socket. Do not pull on the cable as it may be damaged. Always wind up the cable and hang it on the handle/cable hanger on the top cover of the machine.

## EN.7 Maintenance Advice

### EN.7.1 Normal Maintenance



**Always disconnect the plug from the main power supply before commencing any cleaning or maintenance of the machine. Always refer to the manufacturers technical data and instructions when replacing any parts.**

Regular maintenance has three stages:

#### Daily inspection:

- \* Visually inspect machine for any damaged parts,
- \* damaged cables or electrical connections and
- \* check that the paper filter bag is neither full nor damaged.

#### Monthly Maintenance:

- \* Check the brush strips on the floor tool – if brushstrips are worn out, floortool should be exchanged.
- \* Check the cartridge filter - should it be cleaned or replaced.

#### Annual Check Up:

- \* Clean the cable and inspect for damaged insulation.
- \* Clean and lubricate the wheels and castors.
- \* Check all machine functions.

### EN.7.2 Replacement of Filters

Please use only original filters and take note of the instructions on the filter or filter pack! Spare filters can be purchased from your distributor. Please note that only genuine filters are guaranteed to give a constant high filter performance.

### EN.7.2.1 Paper Filter Bag

Please take note of the information printed on each genuine paper filter bag - it will assist you when changing the bag.

Firstly, hold the rubber cuff of the suction pipe coupling, rotate this anti-clockwise and remove the coupling from the tank connector.

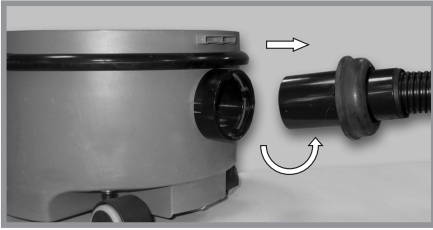

Hold onto the tab of the filter bag trap door and gently pull upwards. This will automatically close the trap door (preventing any dust from escaping) and the bag will slide upwards and out of the tank.



The new paper filter bag may now be installed. Simply locate the cardboard edges of the paper bag mounting plate into the locating grooves in the tank and slide the bag down into position.



The suction hose coupling may now be reinserted into the tank socket - hold the rubber cuff, insert the coupling and lock into position by rotating clockwise

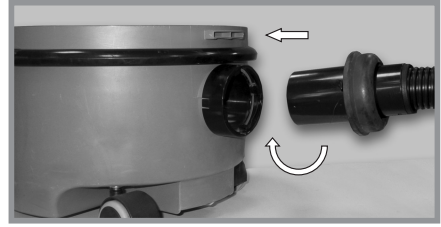

### EN.7.2.2 Micro Filter

The micro filter is secured in position below the motor by means of a simple press fitting. Two recesses, in the mounting column, above the cartridge filter, on the left and right sides, allow you to insert the middle fingers of both the left and right hands and gently pull upwards on the underside of the cartridge filter. To replace the new or cleaned cartridge simply push it gently downwards onto the mounting column.



### EN.7.2.3 Exhaust Filter

The exhaust filter is designed to primarily filter the carbon dust from the carbon brushes of the motor.



It is situated on the top of the machine, in the front of the cover below the handle. Pull the filter outwards by firmly holding onto the black plastic tab/handle. Open the filter gate/frame which now exposes the filter fleece. Replace the fleece, close the frame and reinsert it into the machine. The exhaust filter should be changed at least every six months.

### EN.7.3 Changing the power cable

The high quality power cable (SJT - 2x18AWG-UL approved) has conductor cross sectional areas of 0,823 sq. mm and these conductors are made up of many single strands. A damaged cable can be easily replaced. To remove the power cable, simply push the spring-loaded plug-retaining pin downward and pull out the cable plug. Insert the new power cable plug and release the pin to secure the plug in position.



**For safety reasons only, genuine spare parts should be used! Any unauthorized opening of the appliance, technical modifications or non-original parts will annul the guarantee!**

### EN.7.4 Spares and accessories

Should you require spares, accessories or consumables for your vacuum cleaner please contact your distributor.

### Please dispose of packaging in an environmentally friendly manner



The packaging materials can be recycled. Please do not dispose of the packaging with domestic refuse but have it recycled.

### Please dispose of old units in an environmentally friendly manner



Old units contain valuable recyclable materials which should be reclaimed. Batteries, oil and similar substances must not pollute the environment. Please therefore dispose of old units via suitable collection systems.

### Technical data

Description		
Voltage	V	120
Frequency	Hz	60
Max. Power	W	975
Current	A	8,1
Sealed Water Lift	cm	89"/226 cm
Air Flow	plm	103 cfm/49 plm
Height	cm	14,2"/36 cm
Length	cm	15"/40 cm
Width	cm	14,2"/36 cm
Weight	kg	12,5 lbs/5,5 kg
Bag Capacity	l	8,4 Quarts/8L
Sound level	dB(A) <sup>1)</sup>	65

<sup>1)</sup> EN 60704-1 (1996)  
EN 60704-2-1 (2000)  
ISO 3744 (1994)

---

## **SERVICING OF DOUBLE-INSULATED APPLIANCES**

A double-insulated appliance is marked with one or more of the following: The words "DOUBLE INSULATION" or "DOUBLE INSULATED" or the double insulation symbol (square within a square)



In a double-insulated appliance, two systems of insulation are provided instead of grounding. No grounding means is provided on a double-insulated appliance, nor should a means for grounding be added to the appliance. Servicing a double-insulated appliance requires extreme care and knowledge of the system, and should be done only by qualified service personnel. Replacement parts for a double-insulated appliance must be identical to the parts they replace.

**This appliance is in conformity with the UL 1017 normative**



commercial vacuum cleaner

**listed  
14HA  
E 173311**

---

# **IMPORTANTES MESURES DE SÉCURITÉ**

## **L'UTILISATION D'UN APPAREIL ÉLECTRIQUE DEMANDE CERTAINES PRECAUTIONS: LIRE TOUTES LES INSTRUCTIONS AVANT DE FAIRE FONCTIONNER CET APPAREIL.**

### **AVERTISSEMENT: POUR RÉDUIRE LES RISQUES D'INCENDIE, D'EXPLOSION, DE CHOC ÉLECTRIQUE OU DE BLESSURE:**

- 1 . Ne pas aspirer des liquides/vapeurs inflammables ou combustibles, comme de l'essence, et ne pas faire fonctionner dans des endroits où peuvent se trouver tels liquides.
- 2 . Ne pas laisser l'appareil sans surveillance lorsqu'il est branché. Débrancher lorsque l'appareil n'est pas utilisé et avant d'effectuer des opérations d'entretien.
- 3 . Utiliser à l'intérieur seulement. N'entrez pas la machine à l'extérieur et évitez qu'elle soit mouillée. Ne pas exposer à la pluie et ranger l'aspirateur à l'intérieur.
- 4 . Ne pas toucher la fiche ou l'appareil lorsque vos mains sont humides, puisque la décharge électrique ou des blessures peuvent se produire.
- 5 . Ne pas utiliser si le cordon ou la fiche sont endommagés, la décharge électrique ou blessures peuvent se produire. Retourner l'appareil à un atelier de réparation s'il ne fonctionne pas bien, s'il est tombé ou s'il a été endommagé, oublié à l'extérieur ou tombé dans l'eau.
- 6 . Ne pas aspirer de matières en combustion ou qui dégagent de la fumée, comme des cigarettes, des allumettes, des cendres chaudes.
- 7 . Ne pas permettre aux enfants de jouer avec l'appareil. Une attention particulière est nécessaire lorsque l'appareil est utilisé par des enfants ou à proximité de ces derniers.
- 8 . Utiliser l'appareil exclusivement suivant les indications de cette notice et avec les accessoires recommandés par le fabricant.
- 9 . Ne pas tirer, soulever ou traîner l'appareil par le cordon d'alimentation. Ne pas utiliser le cordon comme une poignée, ne pas le coincer dans l'embrasure d'une porte ou l'appuyer contre des arêtes vives ou des coins. Ne pas faire rouler l'appareil sur le cordon. Garder le cordon à l'écart des surfaces chaudes.
- 10 . Ne pas débrancher en tirant sur le cordon. Tirer plutôt la fiche.
- 11 . N'insérer aucun objet dans les ouvertures. Ne pas utiliser l'appareil lorsqu'une ouverture est bloquée. S'assurer que de la poussière, de la peluche, des cheveux ou d'autres matières ne réduisent pas le flux d'air.
- 12 . Maintenir les cheveux, les vêtements amples, les doigts et toutes les parties du corps à l'écart des ouvertures et des pièces mobiles.
- 13 . Mettre toutes les commandes à la position ARRÊT avant de débrancher l'appareil.
- 14 . User de prudence en nettoyant les escaliers.
- 15 . Ne brancher qu'à une prise de courant avec mise à la terre. Voir les instructions visant la mise à la terre.
- 16 . Ne pas utiliser l'appareil si le sac à poussière ou le filtre ne sont pas en place.
- 17 . Ne pas utiliser pour l'aspiration de substances toxiques.
- 18 . Utiliser et garder l'appareil dans un endroit sec et à une température de 5°C 135°C (41° F/95°F).
- 19 . Ne pas exposer aux rayons du soleil et UV.

## **CONSERVER CES INSTRUCTIONS**

## FR.1 Introduction

Votre nouvel aspirateur a été créé pour le dépoussiérage professionnel quotidien des tapis. Vous pourrez l'utiliser sans problèmes pendant beaucoup d'années, si Vous observez les instructions et les précautions de sécurité. Il est nécessaire que tous les utilisateurs lisent attentivement ce mode d'emploi. Au cas improbable où l'aspirateur présente de défauts de fabrication ou de fonctionnement, veuillez contacter votre distributeur.

L'appareil ne peut qu'être utilisé par du personnel qui ait lu attentivement le mode d'emploi et qui ait été autorisé à l'utiliser. L'appareil ne peut être utilisé par des personnes non-autorisées.



Ce symbole indique à l'utilisateur de faire surtout attention aux opérations qui peuvent provoquer des dommages, y comprise la mort, aux opérateurs ou aux autres personnes ou animaux présents.

En plus, les opérations indiquées par ce symbole peuvent causer des dégâts, même irréparables, à la centrale d'aspiration.

## FR. 2 Utilisation prévue

L'aspirateur a été créé pour le dépoussiérage de poussière non-explosive. L'appareil est destiné pour un usage collectif, il peut être utilisé par exemple dans des hôtels, des écoles, des hopitaux, des industries, des magasins, des bureaux et des maisons.



### Attention! INSTRUCTIONS À SUIVRE SCRUPULEUSEMENT



**ATTENTION: ces appareils n'ont pas été créés pour aspirer de la poussière qui pourrait être dangereuse pour la santé (par ex. des cendres de la cheminée) ou des substances pouvant s'enflammer ou des substances explosives.**



**ATTENTION: Danger d'explosion ou d'incendie. Ne pas utiliser l'appareil avec des liquides pouvant s'enflammer ou prêt de liquides, avec des vapeurs pouvant s'enflammer ou de la poussière combustible.**



**ATTENTION: cet appareil ne peut qu'être utilisé pour aspirer des substances sèches; il ne peut pas être utilisé à l'extérieur par temps pourri.**



**Cet appareil ne peut pas marcher sans le filtre de la cartouche et le sac de papier.**

### FR.2.1 Modifications non-autorisées

Nous voudrions souligner que seulement les pièces et les accessoires originaux peuvent être utilisés. Si Vous n'observez pas ces instructions, l'appareil pourra être

endommagé et la garantie ne pourra pas être appliquée. Un appareil endommagé pourrait aussi blesser des personnes.

Le fabricant, les revendeurs et les agents ne peuvent pas être considérés responsables lorsque l'appareil a été endommagé par du non respect des instructions du mode d'emploi, par une utilisation non autorisée, par des modifications non autorisées ou par des pièces non originales.

## FR.3 Précautions de sécurité

Les précautions suivantes ont été respectées pendant la fabrication de l'aspirateur pour la sécurité de l'utilisateur:

### FR.3.1 Précautions de sécurité-Mécaniques

Toutes les pièces mobiles (ventilateur et moteur) sont bien protégées et ne peuvent qu'être enlevées avec des outils aptes.



#### Risque

Afin d'éviter des blessures aux personnes, ne pas enlever le couvercle lorsque le moteur marche!

Toutes les pièces électriques sont protégées et ne peuvent qu'être enlevées par des outils aptes. Elles sont conformes à UL 1017- APPAREIL DOUBLE ISOLÉ



#### L'appareil est équipé avec un dispositif de protection thermique:

La protection thermique du moteur intervient en cas de surchauffage dangereux du moteur ou de l'appareil. Lorsque la température dépasse le niveau établi par le constructeur le moteur s'arrête automatiquement.

ATTENTION:

Dans le cas d'intervention du thermo-protecteur, suivre scrupuleusement ces instructions:

- éteindre l'aspirateur avec l'interrupteur correspondant
- **enlever la fiche de la prise d'alimentation**
- remplacer le sac papier (si nécessaire)
- nettoyer délicatement ou remplacer la cartouche filtrante (où elle est présente)
- vérifier que le tuyau flexible d'aspiration/ accessoires ne soient pas engorgés.

Généralement après 20/30 minutes l'appareil est prêt pour recommencer le travail. Pendant ce temps d'attente (nécessaire pour que le moteur se refroidit) **la fiche ne doit pas être introduite dans la prise de courant.**

## FR.4 Montage de l'appareil

### FR.4.1 Livraison

L'aspirateur est prêt à être utilisé. Il comprend un réservoir monté sur des roues, couvercle avec poignée, cartouche-filtre et filtre de décharge. Vous trouverez dans l'emballage: deux tubes manuels, raccord coudé, tuyau d'aspiration flexible, aspirateur pour le sol et sac-filtre de papier.



### FR.4.2 Montage du tuyau d'aspiration, tubes manuels et aspirateur pour le sol



**Retirer la fiche de la prise de courant principal!**

**Tener la poignée de caoutchouc du raccord du tuyau d'aspiration, introduisez-la dans la prise du réservoir et tournez-la dans le sens des aiguilles d'une montre.**



Monter les deux tubes et le raccord simplement en les pressant. Monter maintenant l'aspirateur pour le sol sur la partie inférieure du tube et joindre l'extrémité du tuyau d'aspiration avec le raccord.

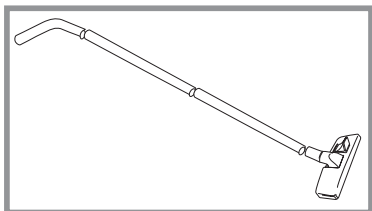

## FR.5 Opérations de l'appareil

Vérifier que le sac à poussière de papier et la cartouche-filtre se trouvent dans la position correcte dans le réservoir. Vérifier que les filtres soient propres et prêts à être utilisés et que le tuyau d'aspiration et l'aspirateur pour le plafond et pour le sol ne soient pas bloqués. Brancher la fiche et allumer l'appareil en utilisant la touche ON/OFF.

### FR.6 Éteindre l'appareil

Éteindre l'appareil en utilisant la touche on/off. Débrancher la fiche de la prise de courant principal. Ne pas tirer le câble: il pourrait être endommagé. Enrouler toujours le câble et le poser sur le crochet à poignée/ câble sur le couvercle supérieur de l'appareil.

## FR.7 Notice pour l'entretien

### FR.7.1 Entretien normal



**Debrancher toujours la fiche de la prise de courant principal avant de nettoyer l'appareil ou d'effectuer des opérations d'entretien. Référez-Vous toujours aux spécifications techniques et aux instructions du fabricant lorsque Vous devez changer des pièces.**

L'entretien régulier comprend trois phases:

#### Inspection quotidien:

- \* Contrôler s'il y a des pièces, des câbles ou des branchements endommagés dans l'appareil, et vérifier que le sac-filtre de papier ne soit pas plein ou endommagé.

#### Entretien mensuel:

- \* Vérifier que les brosses de l'aspirateur pour le sol ne soient pas usées; en pareil cas il faut remplacer l'aspirateur pour le sol.
- \* Vérifier si la cartouche-filtre doit être nettoyée ou remplacée

#### Entretien annuel:

- \* Nettoyer le câble et vérifier si l'isolation est endommagée.
- \* Nettoyer et graisser les roues et les molettes.
- \* Contrôler toutes les fonctions de l'appareil

### FR. 7.2 Remplacement des filtres

Veillez utiliser seulement des filtres originaux et observer les instructions des filtres ou dans l'emballage des filtres! Votre revendeur Vous fournira les filtres de rechange. Veuillez noter que seulement les filtres originaux garantissent d'excellentes performances.

### FR. 7.2.1 Sac-filtre de papier

Veillez lire les renseignements imprimés dans l'emballage du sac-filtre de papier original - ils peuvent Vous aider lorsque Vous devez remplacer le sac.

Avant tout, tenez la poignée de caoutchouc du raccord du tuyau d'aspiration, tournez-la contre le sens des aiguilles d'une montre et enlevez le raccord du connecteur du réservoir.

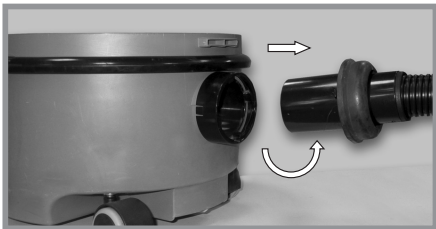

Hold onto the tab of the filter bag trap door and gently pull upwards. This will automatically close the trap door (preventing any dust from escaping) and the bag will slide upwards and out of the tank.



Le nouvel sac-filtre de papier peut être monté. Poser simplement les angles de carton du sac de papier dans les cannelures du réservoir et laisser glisser le sac dans la position.



Le raccord du tuyau d'aspiration peut être introduit dans la prise du réservoir- tenir la poignée de caoutchouc, introduire le raccord en le tournant dans le sens des aiguilles d'une montre pour le bloquer.

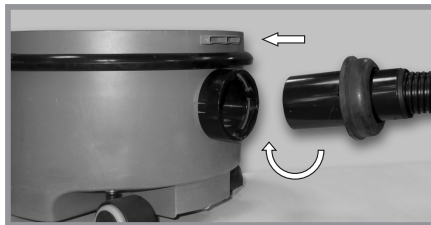

### FR. 7.2.2 Microfiltre

Le microfiltre a été pressé pour le bloquer dans sa position au dessous du moteur. Deux logements au dessous de la cartouche-filtre, à droite et à gauche, Vous permettent d'introduire le doigts moyens de la main droite et gauche et de lever doucement la partie inférieure de la cartouche-filtre. Pour remettre la cartouche nettoyée ou une nouvelle cartouche presser simplement sur la mounting column.



### FR. 7.2.3 Filtre de décharge

Le filtre de décharge sert surtout à filtrer la poussière de carbone qui sort des brosses du moteur.



Il se trouve dans la partie supérieure de l'appareil, devant le couvercle au dessous de la poignée. Pour tirer le filtre dehors tenez la poignée ou la languette de plastique noire. Ouvrir les volets du filtre qui montrent maintenant le moleton du filtre. Remettez le moleton et introduisez-le dans l'appareil, fermez le volet. Le filtre de décharge doit être remplacé au moins tous les 6 mois.

### FR. 7.3 Changer le câble de courant

Le câble de haute qualité (SJT - 2x18AWG-UL approuvé) a des sections de conduction de 0,823 mm carré. Ces conducteurs sont composés par beaucoup de brins. Un câble endommagé peut être remplacé simplement. Pour enlever le câble d'alimentation, tirer en bas le goujon à ressort et retirer la fiche du câble. Introduire la nouvelle fiche du câble et laisser le goujon pour bloquer la fiche dans sa position.



**Pour des raisons de sécurité, n'utilisez que des pièces de rechange originales! Ouvrir l'appareil sans autorisation, le modifier ou utiliser des pièces non originales dégageera le fabricant de toute responsabilité et la garantie sera annulée!**

### FR. 7.4 Pièces de rechange et accessoires

Lorsque Vous avez besoin de pièces de rechange ou d'accessoires pour Votre aspirateur, veuillez contacter Votre revendeur.

### Vous êtes priés de jeter l'emballage de façon respectueuse de l'environnement



Les matériaux à emballage pouvant être recyclés. Vous êtes priés de ne pas jeter l'emballage avec les déchets et de le recycler.

### Vous êtes priés de jeter les pièces vieilles de façon respectueuse de l'environnement



Les pièces vieilles contiennent des matériaux recyclables qui doivent être récupérés. Batteries, huiles ou autres substances similaires ne doivent pas polluer l'environnement. Vous êtes donc priés de jeter les pièces vieilles de façon respectueuse de l'environnement, pour les recycler.

### Spécification techniques

Description		
Voltage	V	120
Fréquence	Hz	60
Puissance Max.	W	975
Courant	A	8,1
Dépression	cm	89"/226 cm
Flux d'air	plm	103 cfm/49 plm
Hauteur	cm	14,2"/36 cm
Longueur	cm	15"/40 cm
Largeur	cm	14,2"/36 cm
Poids	kg	12,5 lbs/5,5 kg
Capacité du sac à poussière	l	8,4 Quarts/8L
Niveau du bruit	dB(A) <sup>1)</sup>	65

<sup>1)</sup> EN 60704-1 (1996)  
EN 60704-2-1 (2000)  
ISO 3744 (1994)

---

## ENTRETIEN DES APPAREILS À DOUBLE ISOLATION

Un appareil à double isolation porte le marquage "DOUBLE ISOLATION". Le symbole (carré dans un carré) peut aussi figurer sur l'appareil.



Dans un appareil à double isolation, deux isolations distinctes remplacent la mise à la terre. L'appareil à double isolation n'est pourvu d'aucun dispositif de mise à la terre et un tel dispositif ne doit pas être ajouté. L'entretien d'un appareil à double isolation demande beaucoup de soins ainsi qu'une bonne connaissance du système et ne devrait être effectué que par un technicien d'entretien qualifié. Les pièces de rechange d'un appareil à double isolation doivent être identiques aux pièces originales.

**Cet appareil est en conformité avec la réglementation UL 1017**



commercial vacuum cleaner

**listed  
14HA  
E 173311**

## **INSTRUCCIONES DE SEGURIDAD IMPORTANTES**

**CUANDO ESTA UTILIZANDO UN APARATO ELECTRICO,  
TOME SIEMPRE PRECAUCIONES DE BASE, QUE  
INCLUYEN LAS SIGUIENTES:**

**LEER TODAS LAS INSTRUCCIONES ANTES DE  
UTILIZAR ESTA ASPIRADORA.**

**ATENCION: PARA REDUCIR EL RIESGO DE INCENDIO,  
EXPLOSION, CHOQUE ELECTRICO O HERIDA:**

- 1 . No use el artefacto con líquidos/humos inflamables o combustibles tales como gasolina o usar en áreas donde pueden estar presentes.
- 2 . No dejar el artefacto desatendido cuando está enchufado. Desenchufar del tomacorrientes cuando no se usa y antes de prestar servicio.
- 3 . Usar siempre bajo techo. No usar al aire libre ni sobre superficies mojadas.
- 4 . No maneje el enchufe o el artefacto con manos mojadas, ya que puede ocurrir choque eléctrico o lesiones personales.
- 5 . No use con cordón o enchufe dañados, ya que puede ocurrir choque eléctrico o lesiones personales. Si el artefacto no está funcionando bien, se ha dejado caer, se ha dañado, dejado al aire libre, o dejado caer al agua, devuélvalo al centro de servicio.
- 6 . No recoja nada que esté ardiendo o con humo, como cigarrillos, cerillos o cenizas calientes.
- 7 . No permitir que se use como un juguete. Se requiere mucha atención cuando se usa por o cerca de los niños.
- 8 . Usar sólo según se describe en este manual. Usar sólo los aditamentos recomendados por el fabricante.
- 9 . No tirar de ni arrastrar por el cordón, no usar el cordón como un mango, no cerrar la puerta sobre el cordón ni tirar del cordón sobre bordes o esquinas aguzadas. No pasar el artefacto sobre el cordón. Mantener el cordón alejado de superficies calientes.
- 10 . No desenchufar tirando del cordón. Para desenchufar, sujetar el enchufe, no el cordón.
- 11 . No colocar objetos en las aberturas. No usar con aberturas bloqueadas, mantener libre de polvo, pelusa, cabellos y todo lo que pueda reducir el flujo de aire.
- 12 . Mantener el cabello, ropas holgadas, dedos, y todas las partes del cuerpo alejadas de las aberturas y piezas móviles.
- 13 . Antes de desenchufar apagar todos los controles.
- 14 . Ser muy precavido al limpiar sobre escaleras.
- 15 . Conecte la máquina sólo en una toma de corriente puesta a tierra correctamente. Lea las instrucciones relativas a la puesta a tierra.
- 16 . No use este aparato sin que la bolsa recolectora de polvo o los filtros estén en su lugar.
- 17 . No use la máquina para aspirar polvos tóxicos.
- 18 . Use y guarde el aparato en lugares secos y con temperature entre 5°C/35°C (41°F/95°F).
- 19 . No exponga el aparato a los rayos solares y UV.

**CONSERVE ESTAS INSTRUCCIONES**

## ES.1 Introducción

El nuevo Aspirador en su poder ha sido diseñado para el mantenimiento diario y profesional de superficies. Si las precauciones de seguridad y las instrucciones de mantenimiento se observan estrictamente Ud. va a disfrutar por muchos años la plena operatividad del equipo sin problema alguno. Es preciso que este manual sea estudiado atentamente y que todos los operadores lleguen a leerlo. En el caso improbable de defectos técnicos o fallas diríjase al revendedor más cercano. El equipo debe ser usado solamente por personas que hayan leído las instrucciones y que hayan sido autorizadas a operar con el equipo. El aparato no debe ser utilizado por personas no autorizadas.



Este símbolo va a ser empleado para recordarle al operador de poner suma atención en operaciones que puedan acarrear accidentes, inclusive la muerte, al operador mismo u a otras personas o animales presentes en las cercanías. Además, las operaciones marcadas con este símbolo pueden ocasionar daños, bien irreparables, al sistema de aspiración.

## ES.2 Uso para el que ha sido planeada la máquina

El equipo de limpieza por aspiración ha sido planeado para la aspiración de polvos no explosivos. Este equipo es apto para su uso en lugares colectivos, como por ejemplo hoteles, colegios, hospitales, industrias, tiendas, oficinas y habitaciones.



**¡Atención! LAS SIGUIENTES INSTRUCCIONES DEBEN SER CUMPLIDAS EstrictAMENTE**



**¡CUIDADO!** estos equipos no están predispuestos para la aspiración de polvos dañinos para la salud (por ejemplo cenizas) o sustancias inflamables /explosivas.



**¡CUIDADO!** : fuego o riesgo de explosión: jamás utilice el equipo con líquidos inflamables o en las cercanías de líquidos inflamables, vapores o polvos combustibles.



**¡ATENCIÓN!**: este equipo puede ser usado solamente para la aspiración de sustancias secas y no puede ser utilizado a cielo abierto con tiempo lluvioso.



Este equipo no puede trabajar sin cartucho del filtro ni sin bolsa de recogida.

### ES.2.1 Modificaciones no autorizadas

Cabe destacar que solamente las piezas y los accesorios originales deben ser usados. El incumplimiento de dichas recomendaciones podría ocasionar

accidentes a las personas que no van a ser amparados por la garantía. También el equipo que no funciona perfectamente y por lo tanto dañado puede provocar accidentes a las personas

El productor, sus distribuidores y sus agentes no deben estimarse responsables por ningún daño o accidente, o demás, debidos ellos al uso no correcto del equipo, a utilización y modificaciones no autorizadas, a utilización de repuestos no originales.

## ES.3 Precauciones de seguridad

Las medidas que se mencionan a seguido han sido incorporadas en el diseño y en la construcción de la Máquina de limpieza por aspiración para la seguridad el operador:

### ES.3.1 Precauciones de seguridad - Mecánica

Todas las partes en movimiento (ventilador y motor) resultan estar protegidas y pueden ser removidas con usar solamente herramientas expresas.



#### Riesgos

Con el objetivo de prevenir ocasionar accidentes a las personas, no remueva ninguna protección con el motor funcionando.

### ES.3.2 Precauciones de seguridad - Eléctricas

Todas las piezas eléctricas resultan cuidadosamente fijadas y protegidas y pueden ser removidas solamente usando herramientas expresas. Cumplen con UL 1017- APARATO DE DOBLE AISLAMIENTO.



#### La aspiradora está dotada de un sistema de protección térmica:

La protección térmica instalada en el motor funciona en el caso de sobrecalentamiento del motor y del aparato. El motor para automáticamente en cualquier momento cuando la temperatura supera el nivel programado por el productor.

#### ATENCIÓN:

Si la protección térmica empieza a operar, proceda de la siguiente manera y cumpla con esta instrucciones:

- apagar la aspiradora utilizando en el interruptor
- **desenchufar la aspiradora**
- sustituir el bolso de papel (si necesario)
- limpiar el filtro del cartucho o sustituirlo (si éste está puesto en el aparato)
- confirmar que el tubo flexible /los accesorios no estén obstruidos.:

Tras 20 / 30 minutos el aparato normalmente está listo para volver a funcionar.

Durante el momento de interrupción (que es necesario para que el motor pueda enfriarse), **el enchufe no debe estar puesto en la toma.**

## ES.4 Montaje del Aparato

### ES.4.1 Despacho

El equipo de limpieza por vacío se suministra ya listo para su utilización. Se constituye por un tanque montado sobre ruedas, un cuerpo de cobertura con manilla, un cartucho del filtro y un filtro de escape. En el contenedor Ud. hallará lo siguiente: el tubo de aspiración (dos piezas), el codo, la manguera de aspiración, la herramienta de aspiración para pisos y la bolsa del filtro de papel.



### ES.4.2 Montaje de la manguera de aspiración, de los tubos y del cepillo de aspiración para pisos



**¡Desconecte el enchufe de la red de suministro!**  
**Sujetando el agarradero de goma del empalme de la manguera de aspiración, introduzca el mismo dentro del empalme del tanque y ruédelo en sentido horario.**



Empalme los dos tubos rectos y el codo simplemente con empujarlos uno en contra de otro. Ahora ponga la herramienta para pisos en la extremidad más baja del tubo recto y empalme la extremidad de la manguera de aspiración con el codo.

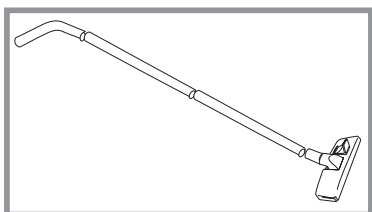

## ES.5 Funcionamiento del Aparato

Asegúrese que el filtro en bolsa de papel y el cartucho del filtro estén en el tanque de la máquina y montados como corresponde, siempre controle que los filtros estén limpios y en buenas condiciones y que la manguera de aspiración, el tubo y la herramienta para pisos no estén atascados. Conecte el enchufe con la toma de corriente y prenda la máquina con presionar el botón de on/off.

## ES.6 Desconexión del Aparato

Apague la máquina con pulsar el botón de on/off. Desconecte el enchufe de la toma de corriente de pared. No hale el cable para no dañarlo. Siempre envuelva el cable y cuélguelo del colgador expreso en la parte superior del cuerpo de cobertura de la máquina.

## ES.7 Instrucciones de Mantenimiento

### ES.7.1 Mantenimiento Normal



**Siempre desconecte el enchufe de la toma de corriente antes de empezar la limpieza o el mantenimiento de la máquina. Siempre refiérase a los datos técnicos y a las instrucciones de los productores al reemplazar cualquier pieza.**

El mantenimiento ordinario se desarrolla por tres niveles:

#### Inspección diaria :

- \* Inspeccione visualmente la máquina por cualquier parte dañada, cables o conexiones eléctricas averiadas y controle que el filtro en bolsa de papel no resulte lleno ni dañado.

#### Mantenimiento mensual:

- \* Controle las tiras de la herramienta para pisos, de estar desgastadas, la herramienta debería ser reemplazada.
- \* Controle el filtro de cartucho - si debe ser limpiado o reemplazado

#### Control Anual:

- \* Limpie el cable e inspeccione por aislamientos dañados.
- \* Limpie y lubrique las ruedas y los cástors.
- \* Controle todas las funciones de la máquina.

### ES.7.2 Reemplazo de los filtros

Se recomienda usar solamente filtros originales y atender las instrucciones de utilización del filtro reportadas en el embalaje del filtro. Los filtros de repuesto pueden ser comprados donde los distribuidores.

Tome en consideración que solamente los filtros originales están garantizados y proporcionan un rendimiento constantemente alto.

### ES.7.2.1 Filtro en bolsa de papel

Atienda la información reportada en cada uno de los filtros en bolsa originales – le proporcionará la ayuda que precisa al cambiar la bolsa.

Primero, agarre el asidero de goma del acoplamiento del tubo de aspiración, ruédelo luego en dirección horaria y extraiga el acoplamiento del conector del tanque.

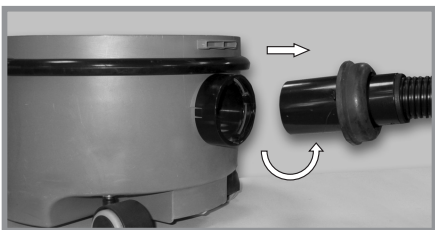

Sujetando la aleta de la embocadura de retención del filtro en bolsa hálelo hacia arriba. Esta acción cierra automáticamente la embocadura de retención (previniendo la salida de polvo) y la bolsa se deslizará hacia arriba y fuera del tanque.



El nuevo filtro en bolsa de papel debe ahora ser instalado. Simplemente posicione los bordes de cartón de la placa de montaje de la bolsa de papel en las ranuras de guía en el tanque y empuje deslizando la bolsa hacia abajo a su posición.



El acoplamiento de la manguera de aspiración debe ahora ser reintroducido en el empalme del tanque – sujete el asidero de goma, introduzca el acoplamiento y bloquéelo en su posición con girarlo en dirección horaria.

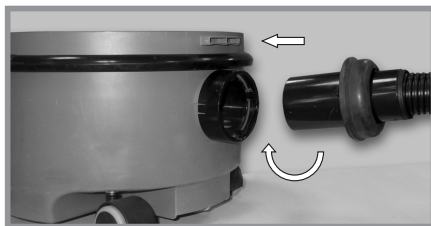

### ES.7.2.2 Microfiltro

El microfiltro resulta fijado por debajo del motor con un dispositivo de simple presión. Dos alojamientos por ambos lados, derecho e izquierdo, de la columna de montaje, y por debajo del filtro de cartucho, permiten introducir el dedo medio de ambas manos y tirar suavemente hacia arriba, actuando encima del lado inferior del filtro en cartucho. Para instalar el cartucho nuevo o limpio simplemente empújelo suavemente hacia abajo a lo largo de la columna de montaje.



### ES.7.2.3 Filtro de escape

El filtro de escape ha sido diseñado principalmente para filtrar el polvo de carbón de las escobillas de carbón del motor.



El filtro en bolsa se halla en la parte superior de la máquina, enfrente de la cobertura por debajo de la manilla. Hale el filtro hacia afuera con sujetarlo firmemente por la aleta de plástico negro. Abra la jaula/marco de alojamiento del filtro que ahora muestra la textura del filtro, cierre el marco y reintrodúzcalo en la máquina. El filtro de escape debería ser cambiado cada seis meses a lo menos.

### ES.7.3 Reemplazo del Cable de Alimentación

El cable de alimentación de alta calidad (SJT - 2x18AWG - aprobado UL) se constituye por áreas seccionales de 0,823 mm cuadrado de conductores cruzados, que a su vez se constituyen por varios alambres. El cable dañado es muy simple de cambiar, para remover el cable de alimentación, simplemente empuje hacia abajo la espiga de retención por muelle del enchufe y saque halando hacia afuera el enchufe del cable. Introduzca el nuevo enchufe del cable y suelte la espiga para fijar el enchufe en la posición que corresponde.



**Por razones de seguridad, es preciso utilizar solamente repuestos originales. Cualquier abertura no autorizada del aparato, o modificaciones técnicas o utilización de piezas no originales volverá nula la garantía.**

### E.7.4 Repuestos y Accesorios

En caso de pedido de repuestos, accesorios o consumibles para el aparato póngase en contacto con el distribuidor.

### Deseche el embalaje de manera compatible con el medio ambiente



El embalaje puede ser reciclado. No lo deseche junto con los desperdicios domésticos, llévelos en cambio al reciclaje.

### Deseche los componentes o las unidades viejas de manera compatible con el medio ambiente



Los componentes y las unidades viejas contienen materiales reciclables evaluables que posiblemente puedan ser aprovechados. Baterías, aceite o sustancias parecidas no deben contaminar el medio ambiente. Por lo tanto deseche las viejas unidades con valerse de los sistemas de eliminación de desechos a disposición.

### Datos técnicos

Descripción		
Voltaje	V	120
Frecuencia	Hz	60
Potencia Max.	W	975
Corriente	A	8,1
Despresurización	cm	89"/226 cm
Flujo del aire	plm	103 cfm/49 plm
Alto	cm	14,2"/36 cm
Longitud	cm	15"/40 cm
Ancho	cm	14,2"/36 cm
Peso	kg	12,5 lbs/5,5 kg
Capacidad de la bolsa	l	8,4 Quarts/8L
Nivel del ruido	dB(A) <sup>1)</sup>	65

<sup>1)</sup> EN 60704-1 (1996)  
EN 60704-2-1 (2000)  
ISO 3744 (1994)

## MANUTENCION DE LOS APARATOS DE DOBLE AISLAMIENTO

Los aparatos de doble aislamiento están marcados con una o más de las siguientes indicaciones: las palabras "DOBLE AISLAMIENTO" o "AISLADO DE MANERA DOBLE" o con el símbolo del doble aislamiento (cuadrado dentro de un cuadrado)



En un aparato de doble aislamiento, en vez de la conexión a tierra se proporcionan dos sistemas de aislamiento. En un aparato de doble aislamiento no se proporciona ningún medio de conexión a tierra, ni se puede añadir al aparato un medio de conexión a tierra. La manutención de un aparato

de doble aislamiento necesita mucha atención y buen conocimiento del sistema, y debe ser efectuada sólo por personal cualificado para la manutención. Las piezas de repuesto de un aparato de doble aislamiento tienen que ser idénticas a las piezas que van a sustituir.

**Este aparato cumple con la norma UL 1017**



commercial vacuum cleaner

**listed  
14HA  
E 173311**

## WIRING DIAGRAM / SCHEMA DE CABLAGE / ESQUEMA DE CONDUCTORES

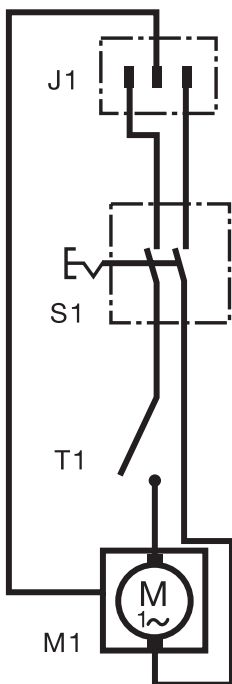

J1	PLUG	PRISE	CONECTOR
S1	SWITCH	INTERRUPTEUR	INTERRUPTOR
T1	THERMAL SWITCH	INTERRUPTEUR THERMIQUE	RÉLÉ TÉRMICO
M1	MOTOR	MOTEUR	MOTOR

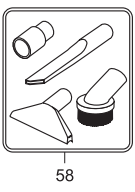
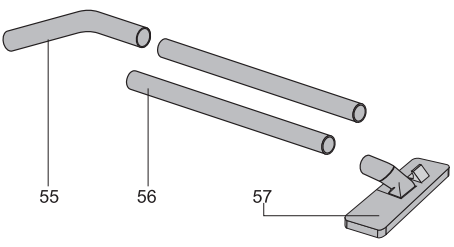
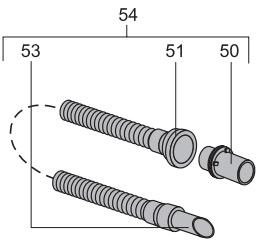
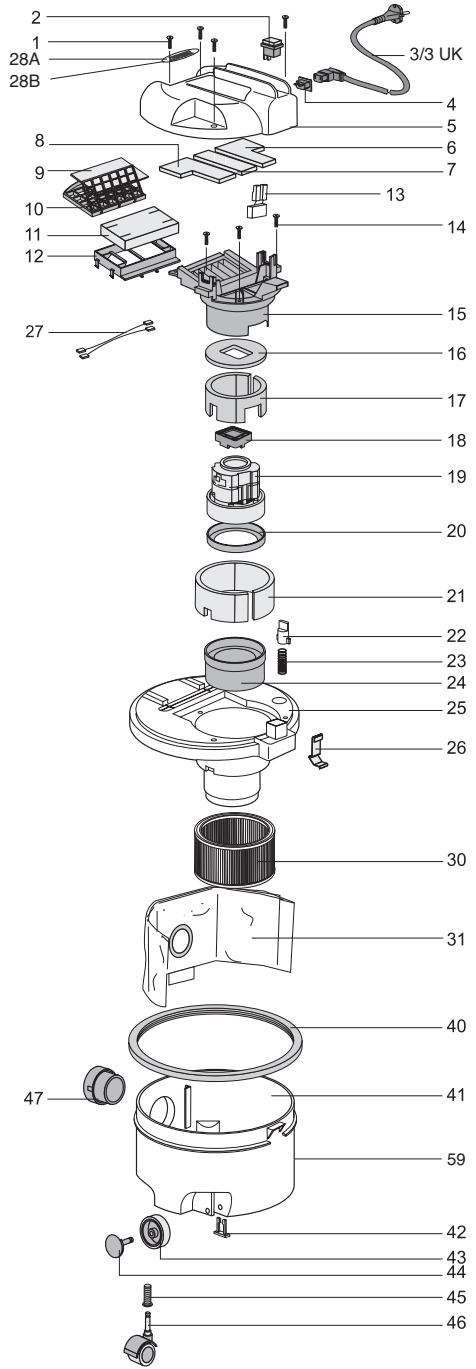

<b>Pos.</b>	<b>Cod.Tennant</b>	<b>Description</b>
1	1021125	SCREW
2	1021113	SWITCH
3	1032632	POWERCORD, 10MTR
4	99932858	PLUG, MACH, 120VAC
5	1032635	COVER, TOP
6	1021119	INSULATION, COVER
7	1021120	INSULATION, COVER
8	1021121	INSULATION, COVER
9	99945209	FILTER, AIR, EXHAUST [1PC=5FILTERS]
10	99932871	VR, FRAME [CASSETTE]
11	1021122	GUIDE, EXHAUST AIR MIDDLE
12	1021123	HOUSING [CASSETTE]
13	1032636	SUPPRESSOR, RADIO WITH CABLE
14	1021125	SCREW
15	1032637	HOUSING, TOP MOTOR
16	99932855	VR, SEAL, SHIELD, MOTOR
17	1021415	DAMPER, MOTOR
18	994070	SUPPORT, MOTOR
19	1032638	MOTOR, ELE, 120VAC [HI EFFICIENCY]
20	99932850	SEAL, MOTOR
21	1021416	DAMPER, MOTOR
22	1032641	PLUG, LOCK
23	1021128	SPRING
24	994728	RING, DISTANCE, STD PP
25	1032642	BOTTOM, VACUUM HEAD
26	99932844	SPRING
27	1032643	CABLE ASSY
28A	1028089	LABEL, LOGO, [TENNANT] OVAL, 102MML,WHIT
28B	1035569	LABEL, LOGO, NOBLES
30	99932800	ELEMENT, FLTR [V5] HEPA CARTRDIGE FILTER
31	802224	BAG, FLTR, PAPER [1PICK=1PKG OF 10BAGS]
40	1021131	BUMPER, RBR
41	1032976	TANK, WHITE
42	1021133	CLIP, WHEEL AXLE
43	99932857	WHEEL W/ GRAY RBR TIRE
44	99932856	AXLE
45	99932865	INSERT
46	99932828	CASTER
47	99932868	TANK CPLG
50	99932869	CONNECTOR, HOSE 1.25" (STANDARD)
50	801888	CONNECTOR, HOSE. 1.5" (OPTION)
51	99932870	SEAL
53	99923230	SWIVEL, SLANTED CUFF, 1.25" (STANDARD)
53	801933	SWIVEL, SLANTED CUFF, 1.5" (OPTION)
54	99932801	VR, HOSE CPL, 1.25" (STANDARD)
54	802159	VR, HOSE CPL, 1.5" (OPTION)
55	99923442	TUBE, BENT, 1.25" (STANDARD)
55	802161	TUBE, BENT, 1.5" (OPTION)
56	99923152	TUBE, HAND, 1.25" (STANDARD)
56	802162	TUBE, HAND, 1.5" (OPTION)
57	99919330	FLOOR TOOL, COMBINATION, 1.25" (STANDARD)
57	802163	FLOOR TOOL, COMBINATION, 1.5" (OPTION)
58	9001287	VR, TOOL KIT W / 1.25" & 1.5" ADAPTER (STANDARD)
59	1026381	LABEL, WARNING

# U.S. and Canada New Machine **WARRANTY POLICY** V5 and Tidy-Vac Canister Vacuum Cleaners

## ***Our Commitment to Customer Satisfaction***

Subject to the conditions outlined below, Tennant warrants the model to be free from defects in materials and workmanship under normal use and service for one year.

This warranty does not apply to damage or defect caused by accident, misuse, negligence, abuse, fire or to any Tennant/Nobles product that has been serviced by anyone other than an authorized Tennant/Nobles service representative. Housings or parts that have become damaged as a result of improper use of the machine are excluded from this warranty. Refer to Owner's Manual for proper machine use and maintenance. Parts that are expected to wear from normal use and, therefore, are not covered under the warranty include: wheels, brush; filters; nozzles, hoses, switch, paper bags, power cord and motor carbon brushes.

This warranty commences on the date of purchase of the product by the original end user from an authorized Tennant/Nobles sales representative, subject to proof of purchase. **A Machine Warranty Registration and Survey Reply Card included with the Owner's Manual must be completed and returned immediately at the time of purchase.** If proof of purchase date is unavailable, the warranty begins 90 days after the sale of the product to an authorized Tennant/Nobles dealer.

Tennant Company expressly disclaims any and all other warranties express or implied, including, but not limited to, any implied warranty of merchantability and fitness for a particular purpose. Tennant shall not be liable for incidental or consequential damages, whether direct or indirect, including, but not limited to, buyer's loss of material or profits, increased expense of operation, bodily injury, and loss of use of property or downtime.

Parts replaced under this warranty are guaranteed for the remainder of the original warranty period or 90 days, whichever comes first, to the original end user.

Date Purchased: \_\_\_\_\_

Model Number: \_\_\_\_\_

Serial Number: \_\_\_\_\_

Please make sure to record this information. This information will be necessary for future warranty claims.

Tennant reserves the right to change its warranty policy without notice.

Tennant Company, P.O. Box 1452, Minneapolis, MN 55440-1452 USA 1-800-553-8033 (763) 513-2850



---

**Tennant Company**  
P.O. Box 1452  
Minneapolis, MN 55440  
Phone: (800) 553-8033 or (763) 513-2850  
[www.tennantco.com](http://www.tennantco.com)