



Electronic Service Manuals

This electronic document is provided as a service to our customers. We do not create the contents of the information contained in this document. Should you have detailed questions pertaining to the information contained in this document, you may contact Michco, or the manufacturer which provided the original information in this electronic deliverable. Michco's only part in this electronic deliverable was the electronic assembly process. By providing this manual on line we are not guaranteeing parts availability.

You may contact Michco through the following methods:

Phone (517) 484-9312 or (800) 331-3339

2011 N. High St. -- Lansing, Michigan -- 48906

Fax: (517) 484-9836

Email: CustServe@Michco.com

Web site: www.Michco.Com

Parts Web site: www.FloorMachineParts.Com

Order Parts on Line at:

www.FloorMachineParts.Com

Directly to Parts & Service:

By Email: **Shop@Michco.com**

By Fax: (517) 702-2041

By Voice: Use numbers above.

Serving the Cleaning Industry Since 1922

Notice: All copyrighted material remains property of original owners, all trademarks are property of respective owners. Manuals are subject to Manufacturer's reproduction limitations. Originals or reproductions were provided by manufacturers through a request. We make no warranty as to the correctness of information provided in this document and you assume all risk. By placing these manuals on line we are not declaring our corporation to be an manufacturer authorized dealer or provider, please check our web site for authorized manufacturers we represent.



Commercial Dryer/Air Mover Séchoir Commercial

Operator and Parts Manual Manuel l'Opérateur et les Pièces



Model Part No.:
614277



www.tennantco.com

NOBLES
www.nobles.com

Tennant Company
PO Box 1452
Minneapolis, MN 55440 USA
Phone: (800) 553-8033 or (763) 513-2850

614278
Rev. 02 (08-2011)

IMPORTANT SAFETY INSTRUCTIONS

READ ALL INSTRUCTIONS BEFORE USING THIS APPLIANCE

When using an electrical appliance, basic precautions should always be followed.

⚠ WARNING - To reduce the risk of fire, electric shock of injury; only use dryer as described in this manual.

- Appliance may cause a fire when operating near flammable vapors or materials. Do not operate this machine near flammable liquids, dust, vapors, or material capable of catching fire such as drapes, etc.
- To reduce the risk of electric shock, connect only to an outlet provided with a ground fault circuit interrupting device.
- Keep hair, loose clothing, fingers, and all parts of body away from openings and moving parts.
- Do not allow to be used as a toy. Close attention is necessary when used near children.
- Use only as described in this manual. Use only manufacturer's recommended components and attachments.
- Use only indoors. Do not use outdoors or expose to rain.
- Do not use with damaged cord or plug. If appliance is not working as it should, has been dropped, damaged, left outdoors, or dropped into water, return it to your Authorized Tennant dealer.

- Do not pull or carry by cord, use cord as a handle, close door on cord, or pull cord around sharp edges or corners. Keep cord away from heated surfaces.
- Do not unplug by pulling on cord. To unplug, grasp the plug, not the cord.
- Do not handle plug or appliance with wet hands.
- Do not put any object into openings. Do not use with any opening blocked; keep free of dust, hair and anything that may reduce air flow.
- Turn off all controls before unplugging.
- Do not attempt to service the unit while appliance is plugged in.
- Connect to a properly grounded outlet.
- Use only on GFCI protected receptacles.
- Do not use an extension cord with this fan.
- Do not use this dryer with any solid-state speed control device.
- Always operate dryer on a stable flat surface such as the floor.
- Do not operate dryer without safety devices in place.
- All repairs must be performed by a qualified service person.
- Do not modify the machine from its original design.
- This unit is thermally protected.

GROUNDING INSTRUCTIONS

This appliance must be grounded. If it should malfunction or break down, grounding provides a path of least resistance for electric current to reduce the risk of electric shock. This appliance is equipped with a cord having an equipment-grounding conductor and grounding plug. The plug must be plugged into an appropriate outlet that is properly installed and grounded in accordance with all local codes and ordinances.

This appliance is for use on a nominal 120 volt circuit and has a ground plug (see illustration, right). Make sure that the appliance is connected to an outlet having the same configuration as the plug. No adaptor should be used with this appliance.

⚠ WARNING - Improper connection of the equipment-grounding conductor can result in a risk of electric shock. Check with a qualified electrician or service person if you are in doubt as to whether the outlet is properly grounded. Do not modify the plug provided with the appliance – if it will not fit the outlet, have a proper outlet installed by a qualified electrician.

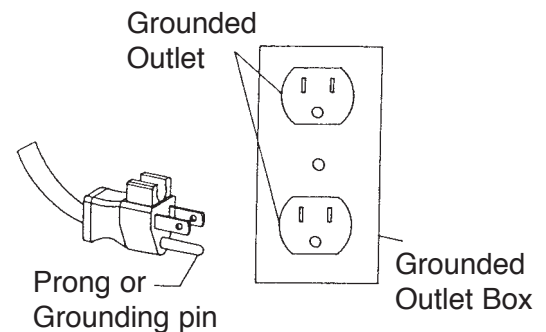

FOR BEST PERFORMANCE

- Keep machine clean and in good operating condition.
- Have machine checked periodically by your Authorized Tennant Dealer.
- Use only authorized service centers for parts or service.
- Store machine carefully in dry area.
- For optimum drying performance and safety, study and follow your operators manual.

SPECIFICATIONS	
Power/Amp	4.8 amp (High Speed)
Motor	1/2 hp
Speeds	3
Air Movement (CFM)	1950/2250/2500
Construction	Polyethylene
Power cord	25'
Operating Positions	3-position
Sensors	Thermal shut-off
Weight	32.75 lbs
Dimensions	21"H x 17"W x 19"L

SAVE THESE INSTRUCTIONS

SAFETY LABELS

The safety labels appear on the machine in the locations indicated. Replace labels if they are missing or become damaged or illegible.



CAUTION
To reduce the risk of electric shock, connect only to an outlet provided with a ground fault circuit interrupting device.
Do not use an extension cord with this fan.
This unit is thermally protected.

ATTENTION
Afin de réduire le risque de choc électrique, reliez seulement à une sortie équipée d'un dispositif de sécurité.
Ne pas utiliser un fil de rallonge électrique avec ce ventilateur.
Cette unité est protégée thermiquement.



WARNING
TO AVOID SEVERE OR FATAL SHOCK, ALL ELECTRICAL CORDS AND COMPONENTS MUST BE KEPT DRY AT ALL TIMES.

OPERATING INSTRUCTIONS

WARNING - To reduce the risk of fire, electric shock or injury; only use dryer as described in this manual.

Plug in to a standard outlet with the correct voltage and amperage for the unit.

Place the dryer in the desired operating position.

Set the switch at the desired speed: low, medium or high.

Check for proper operation before leaving the unit unattended. Do not move or carry the dryer when it is running.



3 position switch



unit in vertical position

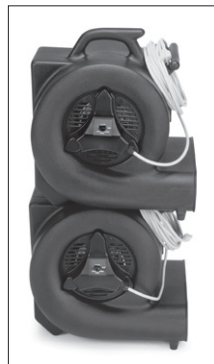

CAUTION
Do not stack dryers more than two units high without tie-downs



cord wrap

Directives Françaises

IMPORTANTES DIRECTIVES DE SÉCURITÉ

LISEZ TOUTES LES DIRECTIVES AVANT D'UTILISER CET APPAREIL.

En utilisant un appareil électrique, des précautions de base devraient toujours être suivies.

⚠ AVERTISSEMENT - afin de réduire le danger d'incendie, de choc électrique ou de blessure:

- Utilisez seulement tel que d'écrit dans ce manuel.
- Utilisez seulement les pièces et attachements recommandés par le fabricant.
- Utilisez seulement à l'intérieur. Ne pas utiliser à l'extérieur ou exposer à la pluie.
- Ne pas utiliser si le fil électrique et/ou la prise sont endommagés. Si l'appareil ne fonctionne pas normalement, s'il a été échappé, laissé à l'extérieur ou submergé, retournez-le à votre marchand autorisé Tennant.
- Ne pas tirer ou transporter par le fil électrique ni utiliser le fil comme poignée, ni coincer le fil dans la porte ou tirer le fil autour des bords ou coins pointus. Ne pas exposer le fil électrique à des sources de chaleur.
- Ne pas tirer sur le fil électrique pour débrancher. Pour débrancher, saisissez la prise, pas la corde.
- Ne pas manipuler la prise ou l'appareil avec les mains humides.
- Ne pas mettre d'objet dans des ouvertures. Ne pas utiliser si les ouvertures sont bloquées; gardez exempt de poussière, de cheveux et de tout autre objet risquant de réduire la circulation d'air.
- Éteindre toutes les commandes avant de débrancher.
- Ne pas assurer le maintien de l'appareil lorsqu'il est branché.
- L'appareil peut déclencher un incendie si utiliser près de vapeurs ou matériaux inflammables. Ne pas utiliser cet appareil près de liquides, de poussière ou de vapeurs inflammables.
- Brancher à une prise pourvue de mise à la terre réglementaire.
- N'utiliser que des prises de courant protégées par DDFT.
- Afin de réduire le risque de choc électrique, reliez seulement à une sortie équipée d'un dispositif de sécurité.
- Ne pas utiliser un fil de rallonge électrique avec ce ventilateur.
- Cette unité est protégée thermiquement.
- Gardez les cheveux, les vêtements amples, les doigts et toutes les parties du corps éloigné des ouvertures et des pièces mobiles.
- N'utilisez pas ce ventilateur avec aucun dispositif de commande de vitesse semi-conducteur.
- Utilisez toujours le ventilateur sur une surface plate et stable telle que le plancher.
- N'utilisez pas le ventilateur sans dispositif de sécurité.
- Ne permettez pas l'utilisation de cet appareil à titre de jouet. Une attention particulière est nécessaire lors de l'utilisation près des enfants.
- Toutes les réparations doivent être exécutées par un personnel d'entretien qualifié.
- Ne modifiez pas la machine de sa conception initiale.

DIRECTIVES DE MISE À LA TERRE

Cet appareil doit être relié à une borne de mise à la terre. Dans le cas d'un mauvais fonctionnement ou d'un court-circuit, la mise à la terre fournit une voie de résistance inférieure pour le courant électrique afin de réduire les risques de décharge électrique. Cet appareil est muni d'un cordon d'alimentation ayant un conducteur de mise à la terre. Le cordon d'alimentation doit être branché dans une prise tel que recommandé et installée selon les normes électriques locales.

Cet appareil doit être utilisé sur un circuit standard de 120 volts et possède une prise de mise à la terre (voir l'illustration ci-contre). Assurez-vous que l'appareil est relié à une sortie ayant la même configuration que la prise. Aucun adaptateur ne devrait être utilisé avec cet appareil.

⚠ AVERTISSEMENT - un mauvais raccordement du matériel risque de provoquer une décharge électrique. Vérifiez auprès d'un électricien qualifié ou une personne d'entretien si vous avez des doutes à savoir si l'installation est conforme à la norme. Ne modifiez pas la prise fournie avec l'appareil; si elle n'est pas

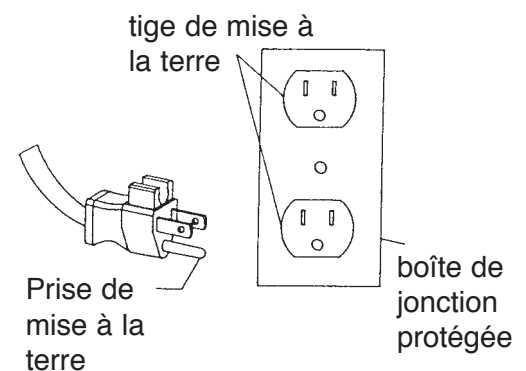

POUR OBTENIR DE MEILLEURS RÉSULTATS

- Maintenir l'appareil propre et en bonne condition de fonctionnement.
- Faire vérifier l'appareil périodiquement par votre marchand autorisé de Tennant.
- Utiliser seulement les centres de service autorisés pour les pièces ou le service.
- Ranger l'appareil soigneusement dans un endroit sèche.
- Pour obtenir un rendement de séchage maximum et sécuritaire, consultez et suivre les directives du manuel d'opération.

DIRECTIVES D'UTILISATION

⚠ AVERTISSEMENT - Afin de réduire le danger d'incendie, de choc électrique ou de blessure, utilisez ce ventilateur seulement tel que d'écrit dans ce manuel.

Branchez à une prise standard avec le bon voltage et l'ampérage pour l'appareil.

Placez le ventilateur en position d'utilisation désirée.

Placez le commutateur à la vitesse désirée: lent, moyen ou rapide.

Vérifiez le bon fonctionnement de l'appareil avant de le laisser sans surveillance. Ne déplacez ni transporter le ventilateur lorsqu'il est en opération.



Commutateur à 3 positions

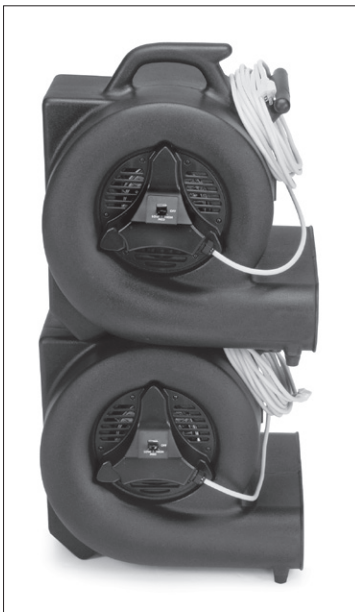

ATTENTION
Ne pas empiler les ventilateurs plus de deux unités de haut sans arrimage.



Appareil en position verticale



Support pour enrrouler le fil

ASSEMBLAGE

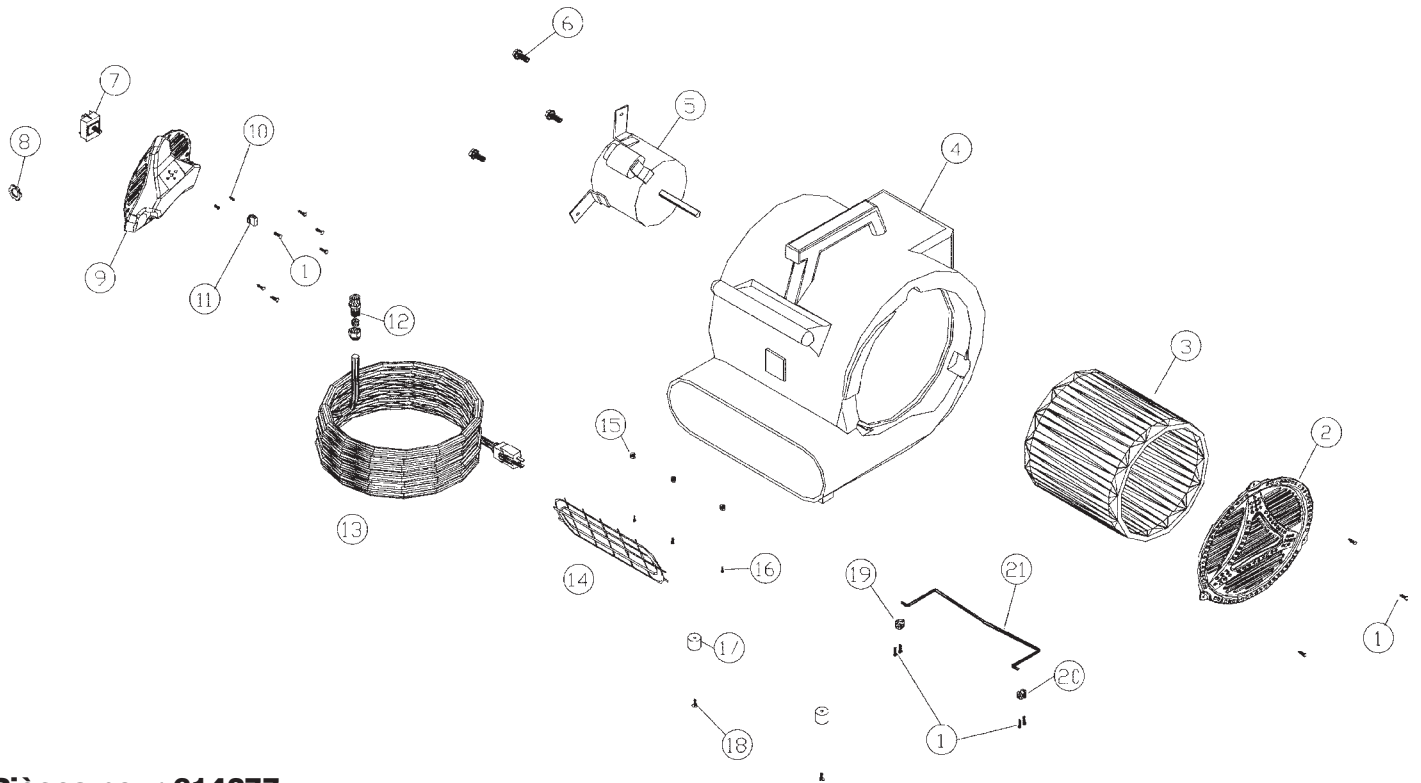

Pièces pour 614277

# de réf.	# de pièce	description
1	614279	vis #6 x 1/2 phillips de type A, à tête tronconique
2	614280	grille de d'entrée d'air
3	614281	cage d'écureuil avec écrou à blocage
4	614282	boîtier du ventilateur
5	614283	moteur et bobine de charge du ventilateur
6	614284	vis 3/8-16 x 1/2
7	614285	commutateur
8	614286	écrou à blocage, conduit en acier de 1/2"
9	614287	panneau de commande de moteur
10	614288	vis m4 x 6 phillips à tête plate
11	614289	bouton commutateur

# de réf.	# de pièce	description
12	614290	passerelle 1/2" npt
13	614291	fil d'alimentation résistante, 3 brins 25'
14	614292	grille de sortie du ventilateur
15	614293	écrou 8-32 à blocage de nylon
16	614294	vis 8-32 x 1/2 phillips, à tête tronconique
17	614295	piéd, caoutchouc noir, nouveau modèle
18	614296	vis 8-32 x 3/4 phillips, à tête tronconique
19	614297	support d'inclinaison de droite
20	614298	support d'inclinaison de gauche
21	614299	piéd d'inclinaison
	614300	poignées et roues (facultatif)

ENTRETIEN/DÉPANNAGE

⚠ AVERTISSEMENT - Afin de réduire le danger d'incendie, de choc électrique ou de blessure, n'essayez pas d'assurer le maintien de l'appareil lorsqu'il est branché.

Entretien périodique

1. vérifier le cordon électrique pour signe de bris, séparation ou coupure.
2. assurez-vous que la tige de la mise à la terre est intacte ou l'utilisation de l'appareil ne sera pas sécuritaire.

Dépannage (si le ventilateur ne fonctionne pas)

1. vérifier le cordon électrique; est-il bien enfoncé dans la prise murale
2. vérifier DDFT et réengager si le courant a été interrompu
3. vérifier si le disjoncteur est déclenché. Si le circuit est surchargé, déplacez le cordon électrique à une prise DDFT différente.
4. Si un fil de rallonge est utilisé, assurez-vous qu'il est en bon état, d'un bon calibre et fermement relié.

ASSEMBLY

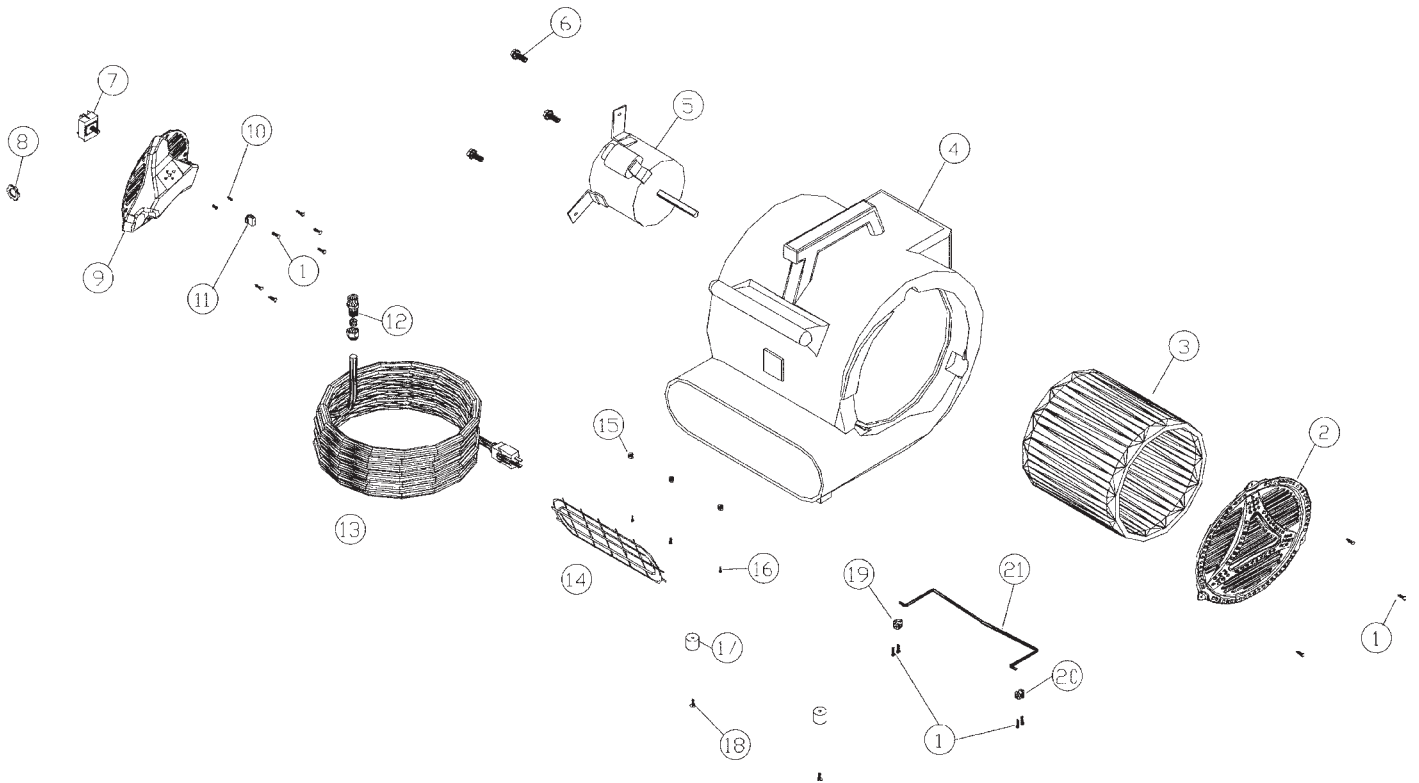

Parts for Model 614277

ref#	part #	description
1	614279	Screw, #6x1/2 Phil Pantype A
2	614280	Intake Panel
3	614281	Squirrel Cage w/locknut
4	614282	Dryer Housing, Black
5	614283	Motor, Electric, 1/2 HP w/Cap
6	614284	Screw, 3/8-16x1/2
7	614285	Switch
8	614286	Nut, Lock, 1/2" Steel Conduit
9	614287	Panel, Motor, Control
10	614288	Screw, M4x6 Flat HD Phil
11	614289	Knob, Switch
ref#	part #	description
12	614290	Strain Relief 1/2 NPT
13	614291	Cord, Power, 25' 3 Wire

14	614292	Guard, Dryer Discharge
15	614293	Nut 8-32x1/2 NyLock
16	614294	Screw 8-32x1/2 Pan Phil
17	614295	Bumper, Rubber, Foot Black
18	614296	Screw 8-32x3/4 Pan Phil
19	614297	Right Tilt Foot Stand
20	614298	Left Tilt Foot Stand
21	614299	Kickstand
	614300	Handle and Wheels (optional)

MAINTENANCE/TROUBLE SHOOTING

⚠ WARNING - To reduce the risk of fire, electric shock or injury; Do not attempt to service the unit while appliance is plugged in.

Periodic Maintenance

1. Check power cord for any breaks, separations or cuts.
2. Make sure the ground pin or grounding prong is intact or the machine will be unsafe to operate.

Trouble Shooting (if the dryer will not run)

1. Check electrical cord; is it firmly seated in wall outlet
2. Check GFCI and reset if tripped
3. Check to see if building circuit breaker is tripped. If circuit is overloaded, move cord to different GFCI outlet.
4. If using an extension cord, make sure it is in good condition, proper gauge and firmly connected.

ELECTRICAL DIAGRAM/SYSTEM ÉLECTRIQUE

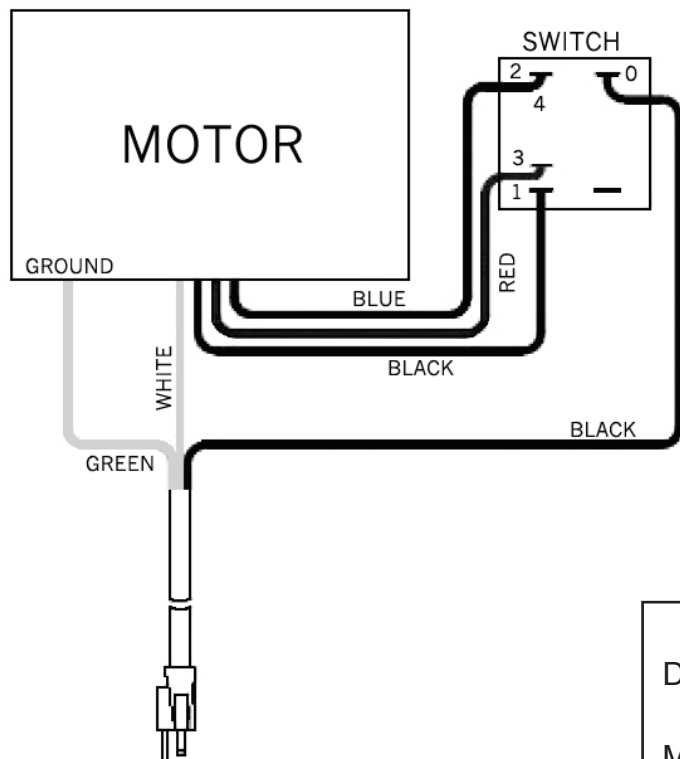

Date Purchased: _____

Model Number: _____

Serial Number: _____

Make sure to record this information. This information will be necessary for future warranty claims. Tennant reserves the right to change its warranty policy without notice.

TENNANT LIMITED WARRANTY

Tennant will repair or exchange parts for your dryer in the event of a manufacturing defect as follows:

PARTS: New or comparable rebuilt parts, for one year after original purchase.

LABOR: Carry-in service can be obtained during the warranty period by taking your dryer to an Authorized Tennant Warranty Service Center.

IMPORTANT WARRANTY CONDITIONS: A purchase receipt or other proof of date of original consumer purchase also will be required before warranty service is rendered.

This warranty covers normal use and does not cover damage which occurs in shipment or failure resulting from alteration, accident, misuse, abuse, neglect, or improper maintenance.

STATEMENT: This warranty is not transferable and extends only to the original purchaser when a new Tennant dryer is purchased from an Authorized Tennant Dealer. This warranty gives you specific legal rights, and you may have other rights that vary from state to state.

GARANTIE LIMITÉE DE TENNANT

Tennant réparera ou échangera les pièces de votre ventilateur en cas de défaut de fabrication comme suit :

PIÈCES : neuves ou remises à neuf, pour un an après l'achat initial.

MAIN D'OEUVRE: service à un centre de réparation peut être obtenu pendant la période de garantie en apportant votre ventilateur à un centre de réparation autorisé de Tennant.

CONDITION IMPORTANTE DE GARANTIE : un reçu ou autre preuve datée de l'achat original sera également exigée avant que le service de garantie soit rendu.

Cette garantie couvre l'utilisation normale mais ne couvre pas les dommages ni les bris causés lors du transport ou suite à une modification, un accident, une mauvaise utilisation, un abus, une négligence ou un mauvais entretien de l'appareil.

NOTE: cette garantie n'est pas transférable et ne s'applique qu'à l'acheteur initial lorsqu'un nouveau ventilateur de Tennant est acheté d'un marchand autorisé. Cette garantie vous donne des droits légaux spécifiques qui peuvent varier d'un état à l'autre.