



Electronic Service Manuals

This electronic document is provided as a service to our customers. We do not create the contents of the information contained in this document. Should you have detailed questions pertaining to the information contained in this document, you may contact Michco, or the manufacturer which provided the original information in this electronic deliverable. Michco's only part in this electronic deliverable was the electronic assembly process. By providing this manual on line we are not guaranteeing parts availability.

You may contact Michco through the following methods:

Phone (517) 484-9312 or (800) 331-3339

2011 N. High St. -- Lansing, Michigan -- 48906

Fax: (517) 484-9836

Email: CustServe@Michco.com

Web site: www.Michco.Com

Parts Web site: www.FloorMachineParts.Com

Order Parts on Line at:

www.FloorMachineParts.Com

Directly to Parts & Service:

By Email: **Shop@Michco.com**

By Fax: (517) 702-2041

By Voice: Use numbers above.

Serving the Cleaning Industry Since 1922

Notice: All copyrighted material remains property of original owners, all trademarks are property of respective owners. Manuals are subject to Manufacturer's reproduction limitations. Originals or reproductions were provided by manufacturers through a request. We make no warranty as to the correctness of information provided in this document and you assume all risk. By placing these manuals on line we are not declaring our corporation to be an manufacturer authorized dealer or provider, please check our web site for authorized manufacturers we represent.

Razor E17

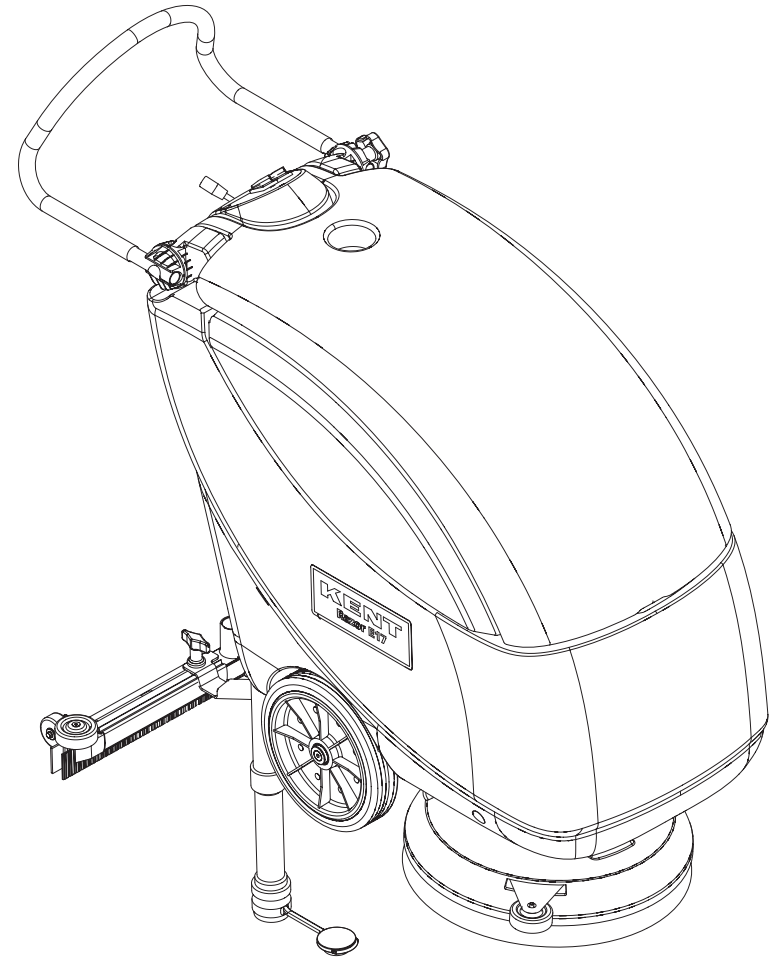

INSTRUCTIONS FOR USE

KENT model:
908 7113 020

ENGLISH

INSTRUCTIONS D'UTILISATION

Modèle KENT:
908 7113 020

FRANÇAIS

INSTRUCCIONES DE USO

Modelo KENT:
908 7113 020

ESPAÑOL

INSTRUÇÕES DE USO

Modelo KENT:
908 7113 020

PORTUGUÊS

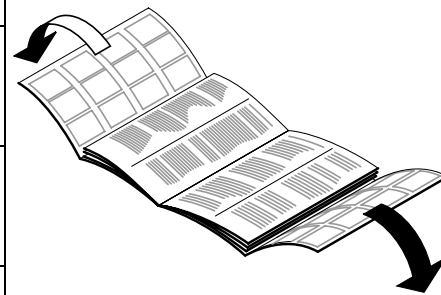

KENT
Simple. Clean.

909 6311 000(1)2006-01

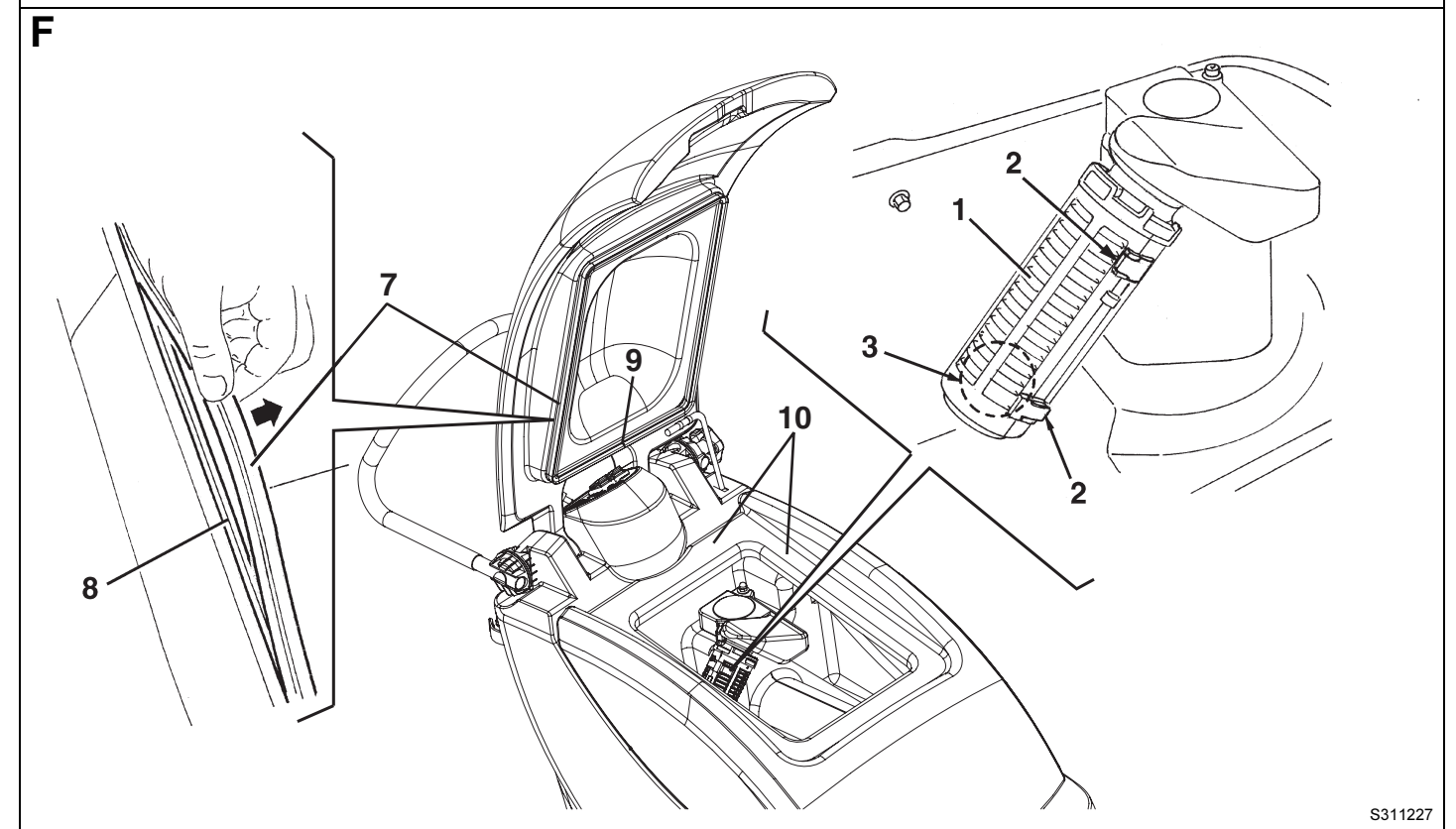
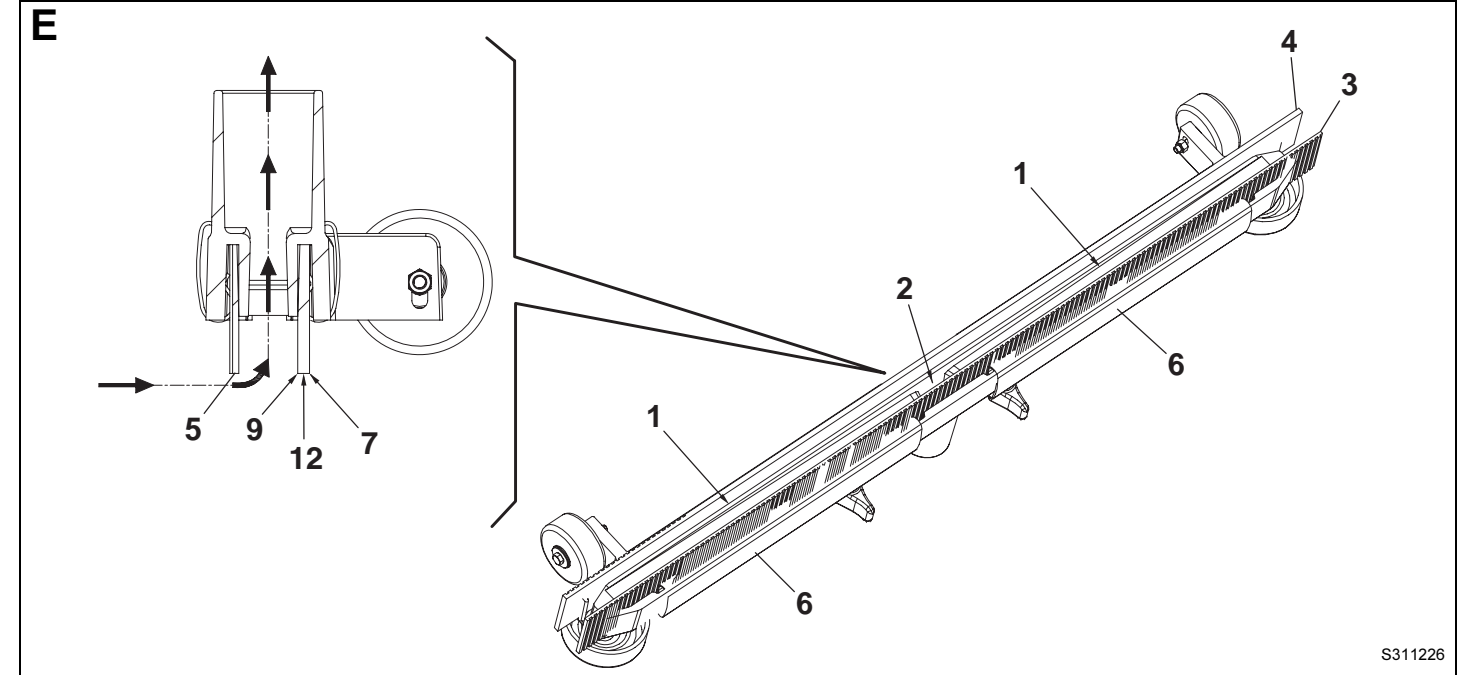
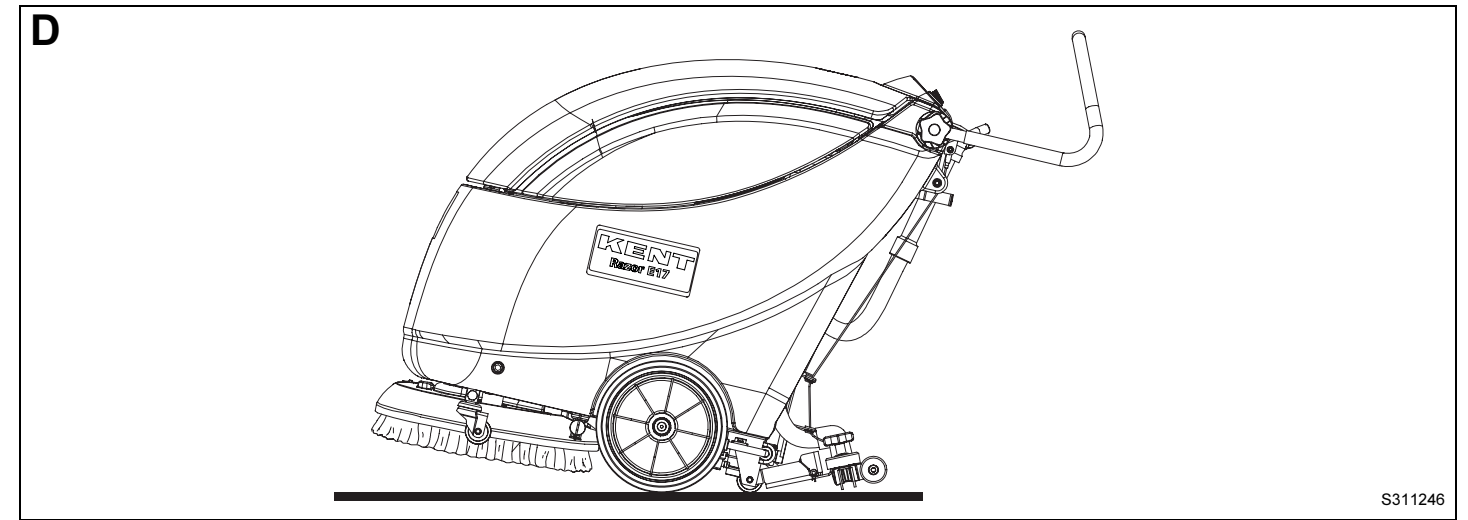
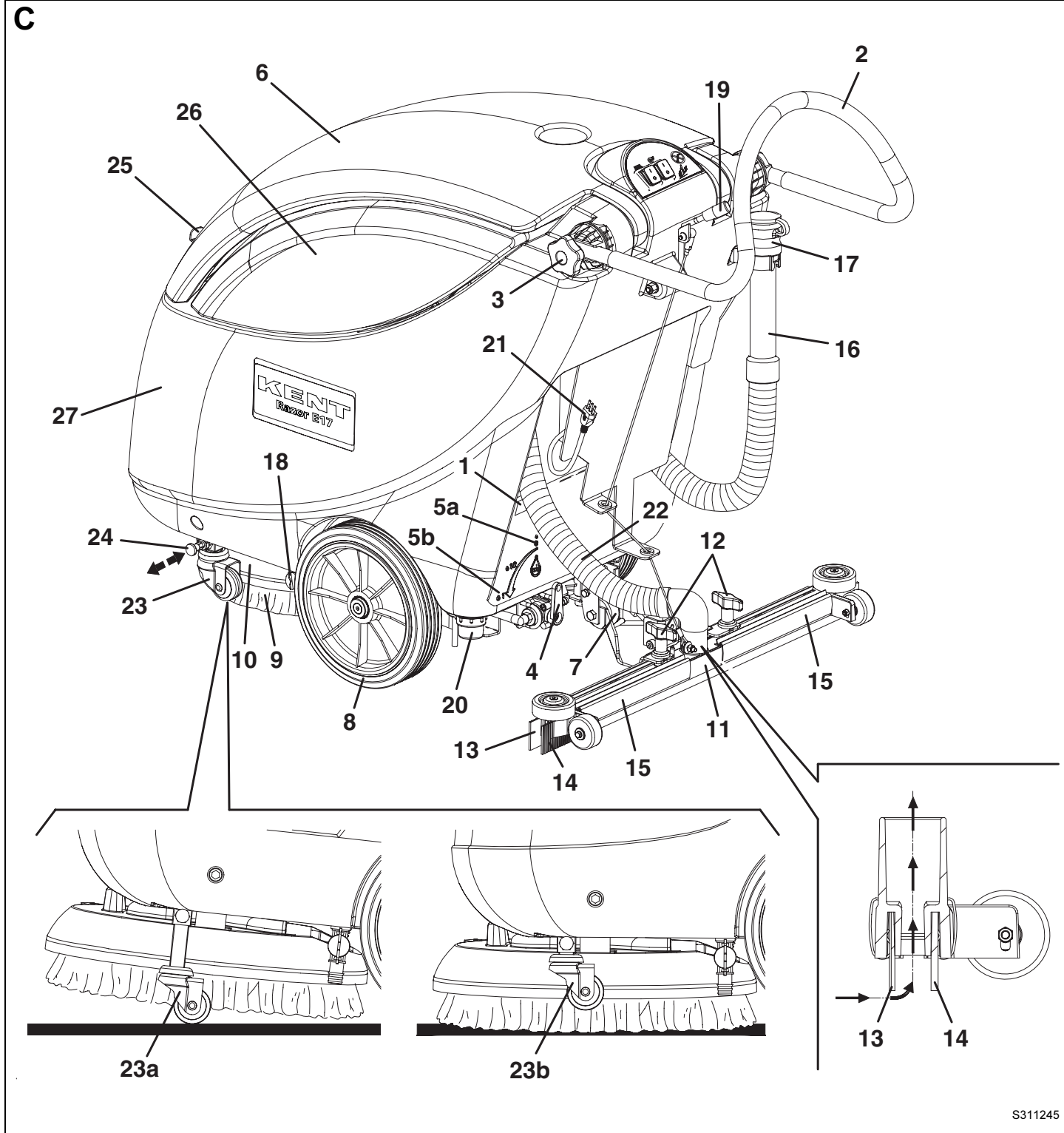
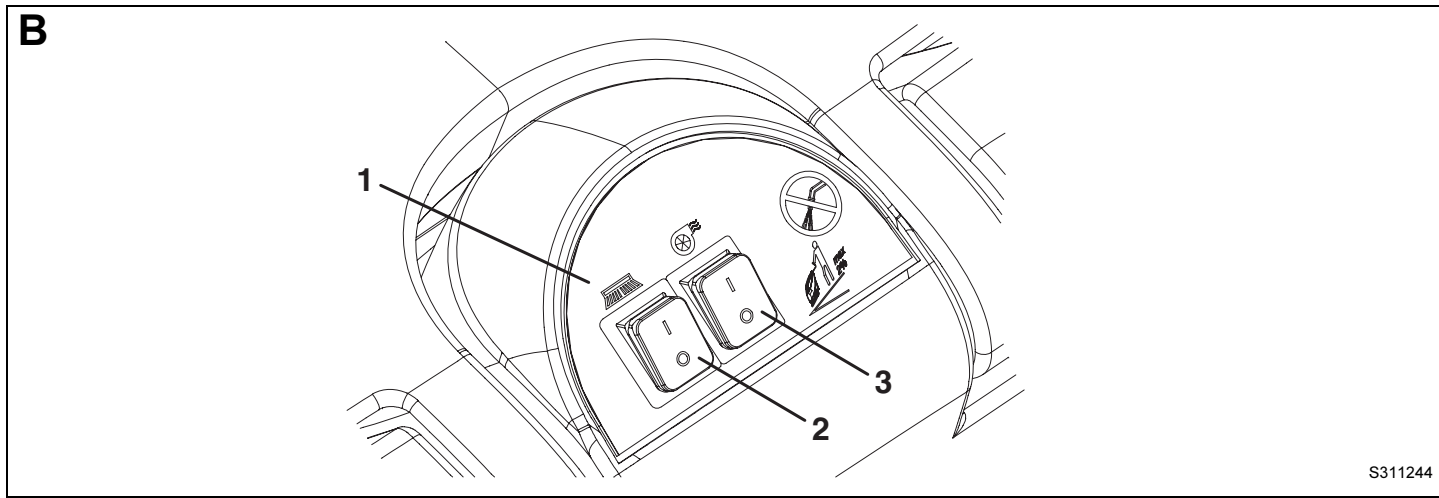

- INTRODUCTION 2**
 - MANUAL PURPOSE AND CONTENTS 2
 - TARGET 2
 - HOW TO KEEP THIS MANUAL 2
 - IDENTIFICATION DATA 2
 - OTHER REFERENCE MANUALS 2
 - SPARE PARTS AND MAINTENANCE 2
 - CHANGES AND IMPROVEMENTS 2
- SAFETY 3**
 - SYMBOLS 3
 - GENERAL INSTRUCTIONS 3
- UNPACKING 4**
- MACHINE DESCRIPTION 5**
 - OPERATION CAPABILITIES 5
 - CONVENTIONS 5
 - DESCRIPTION 5
 - TECHNICAL DATA 5
 - ACCESSORIES/OPTIONS 6
- USE 6**
 - BEFORE START-UP 6
 - MACHINE START AND STOP 7
 - MACHINE OPERATION 7
 - MACHINE TRANSPORT/PARKING 8
 - TANK EMPTYING 8
 - AFTER USING THE MACHINE 8
 - RECOVERY WATER TANK REMOVAL 8
 - MACHINE LONG INACTIVITY 8
 - FIRST PERIOD OF USE 8
- MAINTENANCE 9**
 - SCHEDULED MAINTENANCE TABLE 9
 - SQUEEGEE CLEANING 9
 - SQUEEGEE BLADE CHECK AND REPLACEMENT 10
 - BRUSH CLEANING 10
 - TANK AND VACUUM GRID CLEANING 10
 - SOLUTION FILTER CLEANING 11
 - MACHINE SPEED ADJUSTMENT 11
- TROUBLESHOOTING 11**
- SCRAPPING 12**

INTRODUCTION

MANUAL PURPOSE AND CONTENTS

The purpose of this Manual is to provide the customer with all necessary information to use the machine properly in a safe and autonomous way. It contains information about technical data, operation, machine inactivity, maintenance, spare parts and safety conditions.

Before carrying out any procedure on the machine, the operators and qualified technicians must read this Manual carefully. Contact an authorized KENT Service Center in case of doubts concerning the interpretation of the instructions and for any further information.

TARGET

This Manual is intended for operators and technicians qualified to perform the machine maintenance. The operators must not carry out operations reserved for qualified technicians. KENT will not be answerable for damages coming from the non-observance of this prohibition.

HOW TO KEEP THIS MANUAL

The Instructions for Use Manual must be kept near the machine, inside an adequate case, away from liquids and other substances that can cause damage to it.

IDENTIFICATION DATA

The machine serial number and model are shown on the label and can be read from the outside (1, Fig. C).

The machine model year is shown after the Date Code on the serial plate (A06 means January 2006).

This information is useful when requiring machine spare parts. Use the following table to write down the machine identification data for any further reference.

MACHINE model
MACHINE serial number

OTHER REFERENCE MANUALS

- Spare Parts List, supplied with the machine.
- Service Manual (that can be consulted at KENT Service Centers).

SPARE PARTS AND MAINTENANCE

All necessary operating, maintenance and repair procedures must be carried out by qualified personnel or by KENT Service Centers. Only original spare parts and accessories must be used.

Call KENT for service or to order spare parts and accessories, specifying the machine model and serial number.

CHANGES AND IMPROVEMENTS

KENT constantly improves its products and reserves the right to make changes and improvements at its discretion without being obliged to apply such benefits to the machines previously sold.

Any change and/or addition of accessory must be approved and performed by KENT.

SAFETY

The following symbols indicate potentially dangerous situations. Always read this information carefully and take all necessary precautions to safeguard people and property. The operator's cooperation is essential in order to prevent injury. No accident prevention program is effective without the total cooperation of the person responsible for the machine operation. Most of the accidents that may occur in a factory, while working or moving around, are caused by failure to comply with the simplest rules for exercising prudence. A careful and prudent operator is the best guarantee against accidents and is essential for successful completion of any prevention program.

SYMBOLS



DANGER!

It indicates a dangerous situation with risk of death for the operator.



WARNING!

It indicates a potential risk of injury for people.



CAUTION!

It indicates a caution or a remark related to important or useful functions. Pay particular attention to the paragraphs marked by this symbol.



NOTE

It indicates the necessity to refer to the Instructions for Use Manual before performing any operation.

GENERAL INSTRUCTIONS

Specific warnings and cautions to inform about potential damages to people and machine are shown below.



DANGER!

- Before performing any maintenance/repair procedure, disconnect the power supply cable from the electrical mains.
- This machine must be used by properly trained and authorized personnel only. Children or disabled people cannot use this machine.
- Do not wear jewels when working near electrical components.
- Do not operate the machine near toxic, dangerous, inflammable and/or explosive powders, liquids or vapours.



WARNING!

- Carefully read all the instructions before carrying out any maintenance/repair procedure.
- Before connecting the machine to the electrical mains, make sure that the frequency and voltage shown in the serial plate (1, Fig. C) match the mains voltage.
- To reduce the risk of fire, electric shock, or injury, do not leave the machine unattended when it is plugged in. Unplug the machine from the outlet when not in use and before servicing.
- To avoid electric shock, do not expose to rain. Store the machine indoors.
- Do not allow to be used as a toy. Close attention is necessary when used near children.
- Use only as described in this Manual. Use only KENT's recommended accessories.
- Do not use with damaged power supply cable or plug. If the machine is not working as it should, has been damaged, left outdoors or dropped into water, return it to the Service Center.
- If the supply cable or the plug is worn or damaged, it needs to be replaced at the Service Center.
- Do not pull or carry the machine by the supply cable; never use the power supply cable as a handle. Do not close a door on the supply cable, or pull the supply cable around sharp edges or corners. Do not run the machine on the supply cable. Keep the supply cable away from heated surfaces.
- Do not unplug the machine by pulling the supply cable. To unplug, grasp the plug, not the cable.
- Do not handle the plug or the machine with wet hands.
- Turn off all controls before unplugging.
- Take all necessary precautions to prevent hair, jewels and loose dresses from being caught by the machine moving and vacuuming devices.
- Do not work under the lifted machine without supporting it with safety stands.
- Do not leave the machine unattended without being sure that the machine cannot move independently.
- Do not use the machine on slopes with a gradient exceeding the specifications.
- Do not wash the machine with direct or pressurized water jets, or with corrosive substances.

- Do not use the machine in particularly dusty areas.
- While using this machine, take care not to cause damage to people.
- Do not put any can containing fluids on the machine.
- The storage temperature must be between +32°F and +104°F (0°C and +40°C).
- The machine operating temperature must be between +32°F and +104°F (0°C and +40°C).
- The humidity must be between 30% and 95%.
- Always protect the machine against the sun, rain and bad weather, both under operation and inactivity condition.
- Do not use the machine as a means of transport.
- Do not allow the brush to operate while the machine is stationary to avoid damaging the floor.
- In case of fire, possibly use a powder fire extinguisher, not a water one.
- Do not bump into shelves or scaffoldings, particularly where there is a risk of falling objects.
- Do not tamper with the machine safety guards and follow the ordinary maintenance instructions scrupulously.
- Do not remove or modify the plates affixed to the machine.
- In case of machine malfunctions, ensure that these are not caused by a lack of maintenance. Otherwise, request assistance from the authorized personnel or from an authorized Service Center.
- If parts must be replaced, require ORIGINAL spare parts from a Dealer or Authorized Retailer.
- To ensure the proper and safe operation of the machine, have the scheduled maintenance, detailed in the relevant chapter of this Manual, performed by the authorized personnel or an authorized Service Center.
- The machine must be disposed of properly, because of the presence of toxic-harmful materials (plastic materials, etc.), which are subject to standards that require disposal in special centers (see Scrapping chapter).
- If the machine is used according to the instructions, the vibrations do not cause dangerous situations. The machine vibration level is less than 98.42 in/s² (2.5 m/s²) (98/37/EEC - EN 1033/1995).
- Do not allow any object to enter into the openings. Do not use the machine if the openings are clogged. Always keep the openings free from dust, hairs and any other foreign material which could reduce the air flow.
- Do not pick up anything that is burning or smoking, such as cigarettes, matches, or hot ashes.
- This machine cannot be used on roads or public streets.
- Pay attention during the machine transfers when temperature is below freezing point. The water in the recovery tank or in the hoses could freeze and seriously damage the machine.
- Use only brushes and pads supplied with the machine or specified in this Manual. Using other brushes or pads could reduce safety.
- This machine is not suitable for picking up hazardous materials.
- Dispose of machine or machine components according to the law in force.

UNPACKING

To unpack the machine carefully follow the instructions on the packing.

When the machine is delivered, check that the packing and the machine were not damaged during transportation. In case of visible damages, keep the packing and have it checked by the Carrier that delivered it. Call the Carrier immediately to fill in a damage claim.

Please check that the following items have been supplied with the machine:

- Scrubber-dryer Instructions for Use Manual
- Scrubber-dryer Spare Parts List
- Supply cable extension

MACHINE DESCRIPTION

OPERATION CAPABILITIES

This scrubber-dryer is used to clean (scrubbing and drying) smooth and solid floors, in civil or industrial environment, under safe operation conditions by a qualified operator. The scrubber-dryer cannot be used for moquette and carpet cleaning.

CONVENTIONS

Forward, backward, front, rear, right or left are intended with reference to the operator's position, that is to say with the hands on the handlebar (2, Fig. C).

DESCRIPTION

Control panel (See Fig. B)

1. Control panel
2. Brush/pad switch
3. Vacuum switch

Exterior rear view (See Fig. C)

1. Serial number plate/technical data
2. Handlebar
3. Handlebar inclination adjusting knob
4. Solution flow control lever
- 5a. Solution flow control lever ECO position (water "economy" usage, for a washing autonomy of 70-80 minutes).
- 5b. Maximum solution flow
5. Recovery water tank cover
6. Rear support wheel for transport/parking
7. Central wheels on fixed axle
8. Brush/pad
9. Brush/pad cover
10. Squeegee
11. Squeegee fixing handwheels
12. Front squeegee blade
13. Rear squeegee blade
14. Squeegee blade fixing springs
15. Recovery water drain hose
16. Recovery water drain hose bracket
17. Solution drain valve
18. Squeegee lifting/lowering lever
19. Solution filter
20. Power supply cable
21. Squeegee vacuum hose
22. Transport/parking device
- 23a. Transport/parking device activated
- 23b. Transport/parking device deactivated
23. Transport/parking device positioning pin
24. Brush/pad support (activated)
25. Recovery water tank
26. Solution tank

Under-tank front view (See Fig. I)

1. Recovery water tank cover (open)
2. Recovery water tank cover gasket
3. Brush/pad support (activated)
4. Recovery water tank
5. Solution tank
6. Vacuum grid with automatic shut-off float
7. Recovery water drain hole
8. vacuum system motor
9. Brush/pad motor
10. Cover with brush/pad-holder coupling pin
11. Machine speed adjusting screw
12. Brush
13. Pad-holder
14. Pad
15. Terminal board box
16. Screw
17. Compensation hole
18. Cover stand (applied)

TECHNICAL DATA

General	Values
Cleaning width	17.0 in (430 mm)
Machine width (without squeegee)	22.4 in (570 mm)
Minimum machine length with adjustable handlebar	36.6 in (930 mm)
Minimum machine height with adjustable handlebar	40.2/44.7 in (1,020/1,135 mm)
Squeegee width	28.3 in (720 mm)
Machine weight (with brush)	148.5 lbs (67.5 Kg)
Central (fixed axle) wheel diameter	9.8 in (250 mm)
Brush/pad diameter	17.0 in (430 mm)
Wheel pressure on the ground	<0.5 N/mm ²
Brush/pad pressure on the ground (with full tank)	61.6 lbs (28 Kg)

Performance	Values
Vacuum system capacity	56.2 in H ₂ O (1,316 mm H ₂ O)
Sound pressure level	76 dB(A)
vacuum system motor power	550 W 50Hz
	550 W 60Hz (for US)
Brush/pad motor power	1,100 W 50Hz
	550 W 60Hz (for US)
System voltage	230 V
Clean water tank capacity	8 gal (31 liters)
Recovery water tank capacity	7.9 gal (30 liters)

Wiring diagram**(See Fig. K)**

EV1: Water solenoid valve
 FR: Frame
 M1: Brush/pad motor
 M2: vacuum system motor
 PL: Plug
 SW1: Brush/pad switch
 SW2: Vacuum switch

Colour code:

BK: Black
 BU: Blue
 BN: Brown
 GN: Green
 GY: Grey
 OG: Orange
 PK: Pink
 RD: Red
 VT: Violet
 WH: White
 YE: Yellow

ACCESSORIES/OPTIONS

In addition to the standard components, the machine can be equipped with the following accessories/options, according to the machine specific use:

- Brushes/pads of different materials.

For further information concerning the above-mentioned optional accessories, contact an authorized Retailer.

USE**WARNING!**

On some points of the machine there are some adhesive plates indicating:

- **DANGER**
- **WARNING**
- **CAUTION**
- **NOTE**

While reading this Manual, the operator must pay particular attention to the symbols shown on the plates.

Do not cover these plates for any reason and immediately replace them if damaged.

BEFORE START-UP**Squeegee installation**

1. Install the squeegee (11, Fig. C) and fix it by means of the handwheels (12), then connect the vacuum hose (22) to the squeegee.

Solution tank filling

2. Fill the solution tank (5, Fig. I) with a solution suitable for the work to be carried out.
 Do not fill the solution tank completely, leave few inches from the edge.
 Always follow the dilution instructions on the label of the chemical product used to create the solution.
 The solution temperature must not exceed 104°F (40°C).

**CAUTION!**

Use only low-foam and non-flammable liquid detergents, intended for automatic scrubber applications.

**NOTE**

Use either the brush (12, Fig. I) or the pad-holder (13) according to the type of floor to be cleaned.

Brush or pad-holder installation

3. Insert the positioning pin (24, Fig. C) and deactivate the transport/parking device (23b).
4. Lift the brush/pad cover (10, Fig. C) by prying the handlebar (2).
5. Place the brush (12, Fig. I) or the pad-holder (13) under the cover.
6. Lower the cover (10, Fig. C) by means of the handlebar (2).
7. Connect the power supply cable (21, Fig. C) to the electrical mains.
8. Hook the brush/pad-holder by pressing the brush/pad switch (2, Fig. B) for a few seconds.
If the hooking operation is difficult, manually rotate the brush/pad-holder counter-clockwise (Fig. J).

Adjustments

9. Using the knob (3, Fig. C), adjust the handlebar (2) to the most comfortable position.

MACHINE START AND STOP

Machine start

1. Prepare the machine according to the procedure shown in the previous paragraph.
2. Lower the squeegee (11, Fig. C) by means of the lever (19).
3. Turn the solution flow control lever (4, Fig. C) to one of the following positions, according to the type of cleaning to be carried out:
 - **ECO system:** When the lever (4) is in the “ECO” position (5a), the machine works in a special condition of programmed water “economy” usage; as the water flow is set and constant, the machine can work with a washing autonomy of 70-80 minutes [0.08 gal/min (0.3 liters/min) average].
 - **Variable system:** When the lever is turned to the left (variable flow), it is possible to increase the capacity up to 0.26 gal/min (1 liter/min).

During machine operation, it is not possible to close completely the water flow to the brushes.
4. While keeping one hand on the handlebar (2, Fig. C), start the machine by turning the brush/pad switch and the vacuum switch (2 and 3, Fig. B) to “I”.

Machine stop

5. Turn the brush/pad switch and the vacuum switch (2 and 3, Fig. B) to “0”.
6. Disconnect the power supply cable from the electrical mains.
7. Lift the squeegee by means of the lever (19, Fig. C).
8. Insert the positioning pin (24, Fig. C) and lift the brush/pad by activating the transport/parking device (23a).

MACHINE OPERATION

1. Start the machine according to the procedure shown in the previous paragraph.
2. While keeping both hands on the handlebar (2, Fig. C), move the machine and start scrubbing/drying the floor.



CAUTION!

To avoid damaging the floor surface:

- Do not use the brush/pad without the solution.
- When the machine is stopped, stop the brush/pad by pressing the switch (2, Fig. B).



CAUTION!

Before lifting the brush/pad, stop its rotation by pressing the switch (2, Fig. B).

3. If necessary, adjust the solution flow sent to the brushes by turning the lever (4, Fig. C).

Machine speed adjustment

4. The machine speed depends on the floor type and on the choice of using brush or pad.
If necessary, it is possible to adjust the machine speed by following the relevant procedure in the Maintenance chapter.

MACHINE TRANSPORT/PARKING

To transport/park the machine, proceed as follows.

1. Turn the brush/pad switch and the vacuum switch (2 and 3, Fig. B) to "0".
2. Disconnect the power supply cable (21, Fig. C) from the electrical mains, then wind it round its support.
3. Lift the squeegee by means of the lever (19, Fig. C).
4. Grasp the handlebar (2, Fig. C) and slightly lower it until the rear wheel (7, Fig. C) comes into contact with the floor (Fig. D). While holding the machine in this position, push it to the transport/parking area.
5. After finishing the work, in order not to drag the brush/pad on the floor and leave wet marks, remove the brush/pad from the deck by using the release device (for the procedure, see the After Using The Machine paragraph), then place it on the support (3, Fig. I).

TANK EMPTYING

An automatic float shut-off system (6, Fig. I) stops the vacuum system when the recovery water tank (4) is full.

The vacuum system deactivation is signalled by a sudden increase in the vacuum system motor noise frequency. When the recovery water tank (4, Fig. I) is full, empty it according to the following procedure.

Recovery water tank emptying

1. Stop the machine by pressing the brush/pad and vacuum switches (2 and 3, Fig. B).
2. Disconnect the power supply cable (21, Fig. C) from the electrical mains, then wind it round its support.
3. Lift the squeegee by means of the lever (19, Fig. C).
4. Drive the machine to the appointed disposal area.
5. Insert the positioning pin (24, Fig. C) and lift the brush/pad by activating the transport/parking device (23a).
6. Empty the recovery water tank by means of the drain hose (16, Fig. C).
Then, rinse the tank with clean water.

Solution tank emptying

7. Carry out steps 1 to 4.
8. Empty the solution tank by means of the drain valve (18, Fig. C).
Then, rinse the tank with clean water.

AFTER USING THE MACHINE

After scrubbing-drying, before leaving the machine:

1. Remove the brush/pad-holder as follows:
 - Lift the brush/pad, turn the brush/pad switch (2, Fig. B) to "1" and, after a few seconds, to "0", thus releasing the brush/pad-holder.
2. Disconnect the power supply cable (21, Fig. C) from the electrical mains, then wind it round its support.
3. Empty the tanks (4 and 5, Fig. I) according to the procedure shown in the previous paragraph.
4. Perform the daily maintenance operations (see the Maintenance chapter).
5. Store the machine in a clean and dry place, with the brush/pad and the squeegee lifted or removed.

RECOVERY WATER TANK REMOVAL

To perform check and maintenance operations, it may be necessary to remove the recovery water tank (1, Fig. H) according to the following procedure.

1. Empty the recovery water tank (4, Fig. I) according to the procedure shown in the relevant paragraph.
2. Drive the machine on a level ground.
3. Make sure that the power supply cable (21, Fig. C) is disconnected from the electrical mains.
4. Disconnect the vacuum hose (22, Fig. C) from the squeegee (11).
5. Disconnect the recovery water drain hose (16, Fig. C) from the bracket (17).
6. Open the cover (6, Fig. C) and apply the cover stand (18, Fig. I).
7. Grasp the recovery water tank (1, Fig. H) in the area (2) and slightly raise it.
8. Disconnect the vacuum hose (3, Fig. H) from the tank, then remove the tank (1) with the hoses (4) and (5).

MACHINE LONG INACTIVITY

If the machine is not going to be used for more than 30 days, proceed as follows:

1. Perform the operations described in the After Using The Machine paragraph.
2. Store the machine in a clean and dry place.

FIRST PERIOD OF USE

After the first period of use (first 8 hours) it is necessary to check the fixing and connecting parts of the machine for proper tightening. Check the visible parts for integrity and leakage.

MAINTENANCE

The lifespan of the machine and its maximum operating safety are ensured by correct and regular maintenance. The following chart provides the scheduled maintenance. The intervals shown may vary according to particular working conditions, which are to be defined by the person in charge of the maintenance.



WARNING!

Maintenance operations must be carried out with the machine switched off and the power supply cable disconnected from the electrical mains.

Moreover, carefully read all the instructions in the Safety chapter.

All scheduled or extraordinary maintenance operations must be performed by qualified personnel, or by an authorized Service Center.

This Manual describes only the easiest and most common maintenance procedures.



NOTE

For other maintenance procedures contained in the scheduled maintenance table, see the specific Service Manual that can be consulted at any Service Center.

SCHEDULED MAINTENANCE TABLE

Operation	Daily or after using the machine	Weekly	Every six months	Yearly
Squeegee cleaning				
Brush cleaning				
Tank and vacuum grid cleaning				
Squeegee blade check and replacement				
Solution filter cleaning				
Screw and nut tightening check			(1)	
Vacuum system motor carbon brush check or replacement				(2)

(1):And after the first 8 working hours

(2):This maintenance operation must be performed by KENT authorized Service Center.

SQUEEGEE CLEANING



NOTE

The squeegee must be clean and its blades must be in good conditions in order to get a good drying.



CAUTION!

It is advisable to use protective gloves when cleaning the squeegee because there may be cutting debris.

1. Drive the machine on a level ground.
2. Make sure that the power supply cable (21, Fig. C) is disconnected from the electrical mains.
3. Lower the squeegee by means of the lever (19, Fig. C).
4. Disconnect the vacuum hose (22, Fig. C) from the squeegee.
5. Loosen the handwheels (12, Fig. C) and remove the squeegee (11).
6. Wash and clean the squeegee. In particular, clean the compartments (1, Fig. E) and the vacuum hole (2) from dirt and debris.
7. Check the front blade (3) and the rear blade (4) for integrity, cuts and tears; otherwise replace them (see the procedure in the next paragraph).
8. Assemble in the reverse order of disassembly.

SQUEEGEE BLADE CHECK AND REPLACEMENT

1. Clean the squeegee (according to the procedure shown in the previous paragraph).
2. Check that the edges of the front (5, Fig. E) and rear blades (12) lay down on the same level, along all their length; otherwise adjust their height according to the following procedure:
 - Remove the fixing springs (6) and adjust the front blade (3) and the rear blade (4).
 - Reinstall the fixing springs on the properly adjusted front and rear blades.
3. Check the front blade (3, Fig. E) and the rear blade (4) for integrity, cuts and tears; otherwise replace them according to the following procedure. Check that the front corner (9) of the rear blade is not worn; otherwise, overturn the blade to replace the worn corner with the other one (7), provided that it is not worn. If the other corner is worn too, replace the blade according to the following procedure:
 - Remove the fixing springs (6) and replace (or overturn) the rear blade (4).
 - Reinstall the fixing springs on the properly adjusted front and rear blades.
4. Reinstall the squeegee (11, Fig. C) and screw down the handwheels (12).
5. Connect the vacuum hose (22, Fig. C) to the squeegee (11).

BRUSH CLEANING



NOTE

It is advisable to use protective gloves when cleaning the brush because there may be cutting debris.

1. Remove the brush from the machine, according to the procedure shown in the Use chapter.
2. Clean and wash the brush with water and detergent.
3. Check the brush bristles for integrity and wear; if necessary, replace the brush.

TANK AND VACUUM GRID CLEANING

1. Drive the machine to the appointed disposal area.
2. Make sure that the power supply cable (21, Fig. C) is disconnected from the electrical mains.
3. Lift the cover (1, Fig. I) and apply the cover stand (18, Fig. I), then clean and wash the cover, the tanks (4 and 5) and the vacuum grid (6) with clean water. Drain the water from the tanks by means of the drain hose (16, Fig. C) and valve (18).
4. If necessary, release the retainers (2, Fig. F), open the vacuum grid (1), remove the float (3), then carefully clean and reinstall them.
5. Check the cover gasket (7, Fig. F) of the recovery water tank for integrity.



NOTE

The gasket (7, Fig. F) creates vacuum in the tank, which is necessary for vacuuming the recovery water.

If necessary, replace the gasket (7) after removing it from its housing (8).

When reassembling the new gasket, install the joint (9) in the central area, as shown in the figure.

6. Check the gasket (7, Fig. F) bearing surface (10) for integrity and sealing capabilities.
7. Check the compensation hole (28, Fig. C) for clogging.



NOTE

The hole (28, Fig. C) compensates the air in the cover interspaces, thus allowing the creation of vacuum in the recovery water tank.

8. Remove the cover stand (18, Fig. I) and close the recovery water tank cover (1).

SOLUTION FILTER CLEANING

1. Empty the solution tank (5, Fig. I) according to the procedure shown in the relevant paragraph.
2. Drive the machine on a level ground.
3. Make sure that the power supply cable (21, Fig. C) is disconnected from the electrical mains.
4. Remove the transparent cover (1, Fig. G) and the filter strainer (2); clean and reinstall them on the support (3).



NOTE
Properly install the filter strainer (2, Fig. G) in the housing (4) of the support (3).

MACHINE SPEED ADJUSTMENT



NOTE
The machine speed depends on the floor type and on the choice of using brush or pad.
The machine speed can be adjusted according to the following procedure.

1. Remove the recovery water tank as shown in the Use chapter.
2. Adjust the machine speed by means of the screw (11, Fig. I), according to the following procedure:
 - Loosen the screw (16, Fig. I) on the right side of the machine, by turning it counter-clockwise;
 - Turn the adjusting screw (11, Fig. I) counter-clockwise to increase the machine speed;
 - Turn the adjusting screw (11, Fig. I) clockwise to decrease the machine speed;
 - After adjusting, tighten the screw (16, Fig. I).
3. Install the recovery water tank as shown in the Use chapter.
4. With the machine ready to operate, carry out hands-on tests of the machine and, if other adjustments are necessary, repeat steps 1 to 4.

TROUBLESHOOTING

TROUBLE	REMEDY
No motor ignition	Power supply cable faulty or disconnected from the electrical mains
Insufficient dirty water vacuuming	Recovery water tank full
	Clogged vacuum grid or stuck closed float
	Vacuum hose disconnected from the squeegee or faulty
	Dirty squeegee, or worn or damaged squeegee blades
Insufficient solution flow to the brush/pad	Improperly closed recovery water tank cover; worn gasket or clogged compensation hole
	Dirty solution filter
Squeegee-related marks	Dirty recovery water tank (clogged drain hole)
	Debris under the squeegee blades
	Worn, chipped or torn squeegee blades

For further information refer to the Service Manual, available at any KENT Service Center.

SCRAPPING

Have the machine scrapped by a qualified scrapper.
Before scrapping the machine, remove the following components:

- Brushes
- Plastic hoses and components
- Electrical and electronic components

**CAUTION!**

Removed components must be disposed of according to the law in force.

INTRODUCTION	2
BUT ET CONTENU DU MANUEL	2
DESTINATAIRES	2
CONSERVATION DU MANUEL	2
DONNEES D'IDENTIFICATION	2
AUTRES MANUELS DE REFERENCE	2
PIECES DE RECHANGE ET ENTRETIEN	2
MODIFICATIONS ET AMELIORATIONS	2
SECURITE	3
SYMBOLES	3
INSTRUCTIONS GENERALES	3
DEBALLAGE	4
DESCRIPTION DE LA MACHINE	5
CAPACITES OPERATIONNELLES	5
CONVENTIONS	5
DESCRIPTION	5
CARACTERISTIQUES TECHNIQUES	5
ACCESSOIRES/OPTIONS	6
UTILISATION	6
AVANT LA MISE EN MARCHE	6
MISE EN MARCHE ET ARRET DE LA MACHINE	7
MACHINE AU TRAVAIL	7
TRANSPORT/STATIONNEMENT DE LA MACHINE	8
VIDANGE DES RESERVOIRS	8
APRES L'UTILISATION DE LA MACHINE	8
DEPOSE DU RESERVOIR DE L'EAU DE RECUPERATION	8
INACTIVITE PROLONGEE DE LA MACHINE	8
PREMIERE PERIODE D'UTILISATION	8
ENTRETIEN	9
PROGRAMME D'ENTRETIEN	9
NETTOYAGE DE L'EMBOUCHURE	9
CONTROLE ET REMPLACEMENT DES LAMELLES EN CAOUTCHOUC DE L'EMBOUCHURE	10
NETTOYAGE DE LA BROUSSE	10
NETTOYAGE DES RESERVOIRS ET DE LA GRILLE D'ASPIRATION	10
NETTOYAGE DU FILTRE DE SOLUTION	11
REGLAGE DE LA VITESSE D'AVANCE DE LA MACHINE	11
DEPISTAGE DES PANNES	11
MISE EN DECHARGE	12

INTRODUCTION

BUT ET CONTENU DU MANUEL

Ce manuel se propose de fournir au client toutes les informations nécessaires afin qu'il puisse utiliser la machine correctement et la gérer de la manière la plus autonome et sûre. Il comprend des informations relatives à l'aspect technique, le fonctionnement, l'arrêt de la machine, l'entretien, les pièces de rechange et la sécurité. Avant d'effectuer toute opération sur la machine, les opérateurs et les techniciens chargés de l'entretien doivent lire attentivement les instructions contenues dans ce texte. En cas de doutes sur la correcte interprétation des instructions, contacter un Service après-vente qualifié KENT pour avoir plus de renseignements.

DESTINATAIRES

Ce manuel s'adresse à l'opérateur aussi bien qu'aux techniciens préposés à l'entretien de la machine. Les opérateurs ne doivent pas exécuter les opérations réservées aux techniciens qualifiés. KENT ne répond pas des dommages dus à l'inobservance de cette interdiction.

CONSERVATION DU MANUEL

Les Instructions d'utilisation doivent être gardées près de la machine, dans une enveloppe spéciale et, surtout, loin de liquides et de tout ce qui pourrait en compromettre l'état de lisibilité.

DONNEES D'IDENTIFICATION

Le numéro de série et le modèle de votre machine sont indiqués sur la plaque lisible de l'extérieur (1, Fig. C). L'année de fabrication de votre machine est indiquée après le code de la date sur le numéro de série de la machine (A06 signifie janvier 2006). Ces informations sont nécessaires lors de la commande des pièces de rechange de la machine. Utiliser l'espace ci-dessous pour y noter les données d'identification de la machine pour toute référence future.

Modèle de la MACHINE
Numéro de série de la MACHINE

AUTRES MANUELS DE REFERENCE

- Catalogue des pièces de rechange (livré avec la machine).
- Manuel d'entretien (consultable auprès des Services après-vente KENT).

PIECES DE RECHANGE ET ENTRETIEN

Pour toute nécessité relative à l'utilisation, l'entretien et, le cas échéant, les réparations, il faut s'adresser au personnel qualifié ou directement aux Services après-vente KENT, et il ne faut utiliser que des pièces de rechange et accessoires originaux. Pour l'assistance ou la commande de pièces de rechange et accessoires, contacter KENT en spécifiant toujours le modèle et le numéro de série.

MODIFICATIONS ET AMELIORATIONS

Notre entreprise vise à un constant perfectionnement de ses produits et se réserve le droit d'effectuer des modifications et des améliorations, lorsqu'elles sont nécessaires, sans l'obligation de modifier les machines précédemment vendues. Il est entendu que toute modification et/ou addition d'accessoires doit toujours être approuvée et réalisée par KENT.

SECURITE

On utilise la symbolologie suivante pour signaler les conditions de danger potentielles. Lire attentivement ces informations et prendre les précautions nécessaires pour protéger les personnes et les choses.

Pour éviter tout accident la collaboration de l'opérateur est essentielle. Aucun programme de prévention des accidents du travail ne peut résulter efficace sans la totale collaboration de la personne directement responsable du fonctionnement de la machine. La plupart des accidents qui peuvent survenir dans une entreprise, pendant le travail ou les déplacements, sont dus à l'inobservance des plus simples règles de prudence. Un opérateur attentif et prudent est la meilleure garantie contre les accidents du travail et se révèle indispensable pour compléter n'importe quel programme de prévention.

SYMBOLES



DANGER !

Indique un danger qui comporte des risques, ou même la mort, pour l'opérateur.



ATTENTION !

Indique une situation exposant les personnes au risque de blessures.



AVERTISSEMENT !

Indique un avertissement ou une remarque sur des fonctions clé ou utiles. Prêter la plus grande attention aux segments de texte marqués par ce symbole.



REMARQUE

Indique la nécessité de consulter les Instructions d'utilisation avant toute opération.

INSTRUCTIONS GENERALES

Les avertissements et précautions spécifiques suivants informent sur les potentiels risques de dommage à la machine ou aux personnes.



DANGER !

- Débrancher le câble d'alimentation du réseau électrique, avant d'effectuer toute opération d'entretien/réparation.
- Cette machine doit être utilisée uniquement par un personnel adéquatement formé et autorisé. L'utilisation de la machine est interdite aux enfants et aux personnes handicapées.
- Ne pas porter de bijoux quand on travaille près de composants électriques.
- Ne pas opérer avec cette machine en présence de poudres, liquides ou vapeurs nuisibles, dangereux, inflammables et/ou explosifs.
- Avant d'effectuer toute activité d'entretien/réparation, lire attentivement toutes les instructions qui concernent l'entretien/réparation.
- Avant de brancher la machine au réseau électrique, s'assurer que la fréquence et la tension indiquées sur la plaque (1, Fig. C) coïncident avec la tension de réseau.
- Pour réduire le risque d'incendie, choc électrique ou blessures, ne pas laisser la machine sans surveillance lorsqu'elle est branchée au réseau électrique. Débrancher la machine de la prise de courant lorsqu'on n'utilise pas la machine et avant d'effectuer toute opération d'entretien.
- Afin d'éviter le risque de choc électrique, ne pas exposer la machine à la pluie. Garder la machine dans un endroit couvert.
- Ne pas laisser que la machine est utilisée comme jouet. Faire attention lorsque la machine est utilisée à proximité des enfants.
- Ne pas utiliser à des fins autres que celles prévues dans ce manuel. Utiliser seulement les accessoires recommandés par KENT.
- Ne pas utiliser la machine si le câble d'alimentation ou la fiche sont endommagés. Si la machine ne fonctionne pas correctement, si elle est endommagée, laissée à l'extérieur ou tombée dans l'eau, la porter auprès d'un Service après-vente autorisé.
- Si le câble d'alimentation ou la fiche présentent des traces d'abrasion ou s'ils sont endommagés, il est nécessaire de les remplacer immédiatement dans un Service après-vente autorisé.
- Ne pas utiliser le câble d'alimentation pour tirer ou transporter la machine et ne pas utiliser le câble comme poignée. Ne pas fermer de porte sur le câble d'alimentation, ne pas tirer le câble sur des surfaces ou coins tranchants. Ne pas faire passer la machine sur le câble d'alimentation. Tenir le câble d'alimentation éloigné des surfaces chaudes.
- Ne pas utiliser le câble d'alimentation pour débrancher la machine de la prise de courant. Pour débrancher la machine, saisir la fiche et non le câble.
- Ne pas toucher la prise de courant ou la machine avec les mains mouillées.
- Eteindre toutes les commandes avant de débrancher la machine de la prise de courant.
- Prendre les précautions convenables afin que les cheveux, les bijoux et les parties non adhérentes des vêtements ne soient pas capturés par les parties en mouvement ou aspirantes de la machine.
- Ne pas travailler sous la machine soulevée, sans des supports fixes de sécurité convenables.
- Avant de laisser la machine sans surveillance, veiller à ce que celle-ci ne puisse pas bouger de façon autonome.
- Ne pas utiliser sur des surfaces dont l'inclinaison est supérieure à celle indiquée sur la machine.
- Ne pas laver la machine avec des jets d'eau directs ou sous pression ou avec des substances corrosives.

- Ne pas utiliser la machine dans des endroits très poussiéreux.
- Pendant l'utilisation de cette machine, faire attention à sauvegarder l'intégrité des autres personnes.
- Ne pas poser de conteneurs de liquides sur la machine.
- La température de stockage doit être comprise entre +32°F et +104°F (0°C et +40°C).
- La température de travail de la machine doit être comprise entre 32°F et 104°F (0°C et +40°C).
- L'humidité doit être comprise entre 30% et 95%.
- Protéger toujours la machine du soleil, de la pluie et d'autres intempéries, pendant le fonctionnement et en état d'arrêt.
- Ne pas utiliser la machine comme moyen de transport.
- Ne pas faire travailler la brosse lorsque la machine est arrêtée pour ne pas endommager le sol.
- En cas d'incendie, il est préférable d'utiliser un extincteur à poudre, plutôt qu'un extincteur à eau.
- Ne pas heurter contre des étagères ou des échafaudages, en particulier en cas de danger de chute d'objets.
- Ne pas altérer pour aucune raison les protections prévues pour la machine, respecter scrupuleusement les instructions prévues pour l'entretien ordinaire.
- Ne pas enlever ou altérer les plaques apposées sur la machine par KENT.
- S'assurer que les éventuelles anomalies de fonctionnement de la machine ne dépendent pas du manque d'entretien. En cas contraire, demander l'intervention du personnel autorisé ou d'un Service après-vente autorisé.
- En cas de remplacement de pièces, demander les pièces de rechange D'ORIGINE à un Concessionnaire ou Revendeur autorisé.
- Afin de garantir la sécurité et le bon fonctionnement de la machine, faire effectuer l'entretien programmé prévu au chapitre spécifique de ce manuel par du personnel autorisé ou par un Service après-vente autorisé.
- Lors de la mise en décharge, la machine ne doit pas être abandonnée par la présence de matériaux toxiques (matériaux plastiques, etc.), sujets à des lois qui prévoient l'élimination auprès de centres spéciaux (voir le chapitre Mise en décharge).
- En conditions d'emploi conformes aux indications d'utilisation correcte, les vibrations ne provoquent pas de situations de danger. Le niveau de vibrations de la machine est inférieur à 98.42 in/s^2 (2.5 m/s^2) (98/37/EEC - EN 1033/1995).
- Ne pas laisser entrer d'objets dans les ouvertures. Ne pas utiliser la machine si les ouvertures sont bouchées ; garder les ouvertures de la machine libres de poussière, filasse, poils et tout autre corps étranger à même de réduire le flux d'air.
- Ne pas ramasser des objets qui brûlent ou fument, comme cigarettes, allumettes ou cendres chaudes.
- La machine n'est pas approuvée pour l'utilisation sur les rues publiques.
- Faire attention pendant les déplacements de la machine en conditions de températures inférieures au point de congélation. L'eau présente dans le réservoir de récupération ou dans les tuyaux pourrait se congeler et endommager sérieusement la machine.
- Utiliser les brosses et les disques livrés avec la machine et ceux spécifiés dans les Instructions d'utilisation. L'utilisation d'autres brosses ou disques peut compromettre la sécurité.
- La machine ne doit pas être utilisée pour ramasser des matériaux dangereux.
- Effectuer la mise en décharge de la machine ou des composants de la machine conformément aux normes en vigueur.

DEBALLAGE

Pour déballer la machine, suivre attentivement les instructions sur l'emballage.

Lors de la livraison de la machine, contrôler attentivement que l'emballage et la machine n'ont pas été endommagés pendant le transport. Si les dommages sont évidents, garder l'emballage de façon qu'il puisse être examiné par le transporteur qui l'a livré. Le contacter immédiatement pour remplir une demande de dommages-intérêts.

Contrôler que les composants suivants sont livrés avec la machine :

- Instructions d'utilisation de l'autolaveuse.
- Catalogue de pièces de rechange de l'autolaveuse.
- Rallonge pour câble d'alimentation.

DESCRIPTION DE LA MACHINE

CAPACITES OPERATIONNELLES

L'autolaveuse est conçue et fabriquée pour le nettoyage (lavage et séchage) de sols lisses et solides, en milieux civils et industriels, en conditions de complète sécurité, par un opérateur qualifié.

L'autolaveuse n'est pas adaptée pour le lavage de tapis ou moquettes.

CONVENTIONS

Toutes les références à **en avant**, **en arrière**, **avant**, **arrière**, **droit** ou **gauche** indiquées dans ce manuel doivent être considérées comme référées à l'opérateur en position de conduite avec ses mains sur le guidon (2, Fig. C).

DESCRIPTION

Tableau de bord (Voir Fig. B)

1. Tableau de bord
2. Bouton-poussoir de brosse/disque
3. Bouton-poussoir d'aspiration

Vue externe arrière (Voir Fig. C)

1. Plaque avec numéro de série/données techniques
2. Guidon
3. Poignée de réglage inclinaison guidon
4. Levier de réglage flux de solution
- 5a. Position ECO du levier de réglage du flux de la solution (emploi "économique" de l'eau, pour une autonomie de lavage programmée de 70-80 minutes)
- 5b. Position de flux maximum de solution
6. Couvercle réservoir eau de récupération
6. Roue arrière d'appui pour transport/stationnement
7. Roues centrales sur axe fixe
8. Brosse/disque
9. Couverture de brosse/disque
10. Embouchure
11. Boutons de fixation embouchure
12. Lamelle en caoutchouc avant embouchure
13. Lamelle en caoutchouc arrière embouchure
14. Ressorts de fixation lamelles en caoutchouc embouchure
15. Tuyau de vidange eau de récupération
16. Support tuyau de vidange eau de récupération
17. Soupape de vidange solution
18. Levier de soulèvement/abaissement embouchure
19. Filtre de solution
20. Câble d'alimentation
21. Tuyau d'aspiration embouchure
22. Dispositif de transport/stationnement
- 23a. Dispositif de transport/stationnement activé
- 23b. Dispositif de transport/stationnement désactivé
23. Goupille de positionnement dispositif de transport/stationnement
24. Support de brosse/disque (en position d'utilisation)
25. Réservoir eau de récupération
26. Réservoir solution

Vue avant sous le réservoir (Voir Fig. I)

1. Couvercle réservoir eau de récupération (ouvert)
2. Joint d'étanchéité couvercle réservoir eau de récupération
3. Support de brosse/disque (en position d'utilisation)
4. Réservoir eau de récupération
5. Réservoir solution
6. Grille d'aspiration avec fermeture automatique à flotteur
7. Orifice de drainage eau de récupération
8. Moteur d'aspiration
9. Moteur de brosse/disque
10. Couverture avec queue d'accrochage pour brosse/plateau
11. Vis de réglage vitesse d'avance machine
12. Brosse
13. Plateau
14. Disque
15. Boîte à bornes
16. Vis
17. Orifice de compensation
18. Support couvercle (en position d'activation)

CARACTERISTIQUES TECHNIQUES

Caractéristiques générales	Valeurs
Largeur de lavage	17.0 in (430 mm)
Largeur machine sans embouchure	22.4 in (570 mm)
Longueur (minimum) machine avec guidon réglable	36.6 in (930 mm)
Hauteur (minimum) machine avec guidon réglable	40.2/44.7 in (1,020/1,135 mm)
Largeur embouchure	28.3 in (720 mm)
Poids machine (avec brosse)	67.5 Kg
Diamètre roues centrales sur axe fixe	9.8 in (250 mm)
Diamètre brosse/disque	17.0 in (430 mm)
Pression des roues au sol	<0.5 N/mm ²
Pression de brosse/disque au sol (avec réservoir plein)	61.6 lbs (28 Kg)

Performances	Valeurs
Aspiration	56.2 in H ₂ O (1,316 mm H ₂ O)
Niveau pression acoustique	76 dB(A)
Puissance moteur d'aspiration	550 W 50Hz
	550 W 60Hz (pour les États-Unis)
Puissance moteur de brosse/disque	1,100 W 50Hz
	550 W 60Hz (pour les États-Unis)
Tension du système	230 V
Contenance réservoir eau propre	8 gallons (31 litres)
Capacité réservoir eau de récupération	7.9 gallons (30 litres)

Schéma électrique (Voir Fig. K)

EV1 : électrovanne eau
 FR : cadre
 M1 : moteur brosse/disque
 M2 : moteur d'aspiration
 PL : fiche
 SW1 : interrupteur de brosse/disque
 SW2 : interrupteur d'aspiration

Code des couleurs :

BK : Noir
 BU : Bleu
 BN : Marron
 GN : Vert
 GY : Gris
 OG : Orange
 PK : Rose
 RD : Rouge
 VT : Violet
 WH : Blanc
 YE : Jaune

ACCESSOIRES/OPTIONS

Outre les composants présents dans le modèle standard, la machine peut être livrée avec les accessoires/options suivants, selon l'emploi spécifique de la machine :

– brosses/disques de matériaux différents.

Pour de plus amples informations relatives aux accessoires optionnels susmentionnés, s'adresser au revendeur agréé.

UTILISATION



ATTENTION !

Sur certains points de la machine sont appliquées des plaques adhésives qui indiquent :

- DANGER
- ATTENTION
- AVERTISSEMENT
- REMARQUE

Lors de la lecture de ce manuel, l'opérateur doit bien comprendre le sens des symboles illustrés sur les plaques. Ne pas couvrir les plaques et les remplacer immédiatement en cas d'endommagement.

AVANT LA MISE EN MARCHÉ

Installation de l'embouchure

1. Reposer l'embouchure (11, Fig. C) et la fixer à l'aide des boutons (12), puis connecter le tuyau d'aspiration (22) à l'embouchure.

Remplissage du réservoir de solution

2. Remplir le réservoir de solution (5, Fig. I) avec une solution adéquate au travail à effectuer. Ne jamais remplir complètement le réservoir de solution, mais laisser toujours quelques pouces du bord. Suivre toujours les instructions de dilution sur l'étiquette du conteneur du produit chimique utilisé pour la solution. La température de la solution ne doit jamais être supérieure à 32°F (40°C).



AVERTISSEMENT !

Utiliser exclusivement des détergents liquides peu mousseux et non inflammables, adéquats pour les machines utilisées.



REMARQUE

Selon le type de sol à nettoyer, il est possible d'insérer la brosse (12, Fig. I) ou le plateau (13).

Installation de la brosse ou du plateau

- Désactiver (23b, Fig. C) le dispositif de transport/stationnement de la machine après avoir reposé la goupille de positionnement (24).
- Soulever la couverture de la brosse/disque (10, Fig. C) en faisant levier sur le guidon (2).
- Positionner la brosse (12, Fig. I) ou le plateau (13) sous la couverture.
- Baisser la couverture (10, Fig. C) au moyen du guidon (2).
- Brancher le câble d'alimentation (21, Fig. C) au réseau électrique.
- Appuyer sur le bouton-poussoir de brosse/disque (2, Fig. B) pendant quelques secondes pour permettre l'accrochage de la brosse/plateau.
En cas d'accrochage difficile, tourner manuellement la brosse/plateau dans le sens inverse aux aiguilles d'une montre (Fig. J).

Réglages

- Régler le guidon (2, Fig. C) à la position la plus confortable pour l'opérateur au moyen de la poignée (3).

MISE EN MARCHÉ ET ARRÊT DE LA MACHINE

Mise en marche de la machine

- Préparer la machine comme indiqué au paragraphe précédent.
- Baisser l'embouchure (11, Fig. C) au moyen du levier (19).
- Positionner le levier de réglage du flux de solution (4, Fig. C) dans une des positions suivantes, selon le type de nettoyage à effectuer :
 - Système ECO** : en portant le levier (4) dans la position "ECO" (ECO), la machine travaille en condition d'emploi programmé de l'eau (économie) ; en effet, puisque le flux est prédéterminé et constant, la machine peut travailler avec une autonomie de lavage de 70-80 minutes [0.08 gallons/min (0.3 litres/min) en moyenne].
 - Système variable** : en tournant le levier à gauche (flux variable), il est possible d'augmenter le débit jusqu'à un maximum de 0.26 gallons/min (1 litre/min).

En aucun cas il n'est possible de fermer complètement le flux de l'eau aux brosses pendant le travail.
- Tout en gardant une main sur le guidon (2, Fig. C), démarrer la machine en positionnant les boutons-poussoirs de brosse/disque et d'aspiration (2 et 3, Fig. B) sur "I".

Arrêt de la machine

- Positionner les boutons-poussoirs de brosse/disque et d'aspiration (2 et 3, Fig. B) sur "0".
- Débrancher le câble d'alimentation du réseau électrique.
- Soulever l'embouchure au moyen du levier (19, Fig. C).
- Soulever la brosse/disque en activant (23a, Fig. C) le dispositif de transport/stationnement de la machine après avoir reposé la goupille de positionnement (24).

MACHINE AU TRAVAIL

- Mettre la machine en marche comme prévu au paragraphe précédent.
- Tout en gardant les deux mains sur le guidon (2, Fig. C), déplacer la machine et commencer le travail de lavage/séchage du sol.



AVERTISSEMENT !

Afin d'éviter d'endommager la surface du sol à nettoyer :

- ne pas utiliser la brosse/disque à sec.
- lorsque la machine est au repos, arrêter la rotation de la brosse/disque au moyen du bouton-poussoir (2, Fig. B).



AVERTISSEMENT !

Avant de soulever la brosse/disque, arrêter sa rotation au moyen du bouton-poussoir (2, Fig. B).

- S'il est nécessaire, régler la quantité de solution qui arrive à la brosse au moyen du levier (4, Fig. C).

Réglage de la vitesse d'avance de la machine

- La vitesse d'avance de la machine varie selon le type de sol à nettoyer et le choix d'utiliser la brosse ou le disque. S'il est nécessaire, il est possible de régler la vitesse d'avance en suivant la procédure au chapitre Entretien.

TRANSPORT/STATIONNEMENT DE LA MACHINE

Pour le transport/stationnement de la machine, procéder comme suit.

1. Positionner les boutons-poussoirs de brosse/disque et d'aspiration (2 et 3, Fig. B) sur "0".
2. Débrancher le câble d'alimentation (21, Fig. C) du réseau électrique, et puis l'enrouler autour du support correspondant.
3. Soulever l'embouchure au moyen du levier (19, Fig. C).
4. Saisir le guidon (2, Fig. C) et le baisser légèrement jusqu'à ce que la roue arrière (7, Fig. C) touche le sol (Fig. D). Tout en gardant la machine dans cette condition, la pousser dans le lieu de transport/stationnement.
5. Le travail effectué, afin de ne pas entraîner la brosse/disque sur le sol et de ne pas laisser des traces mouillées, déposer la brosse/disque de la tête à l'aide du dispositif de décrochage (pour la procédure, voir le paragraphe Après l'utilisation de la machine), et puis l'appuyer sur le support (3, Fig. I).

VIDANGE DES RESERVOIRS

Un système de fermeture automatique à flotteur (6, Fig. I) bloque le système d'aspiration lorsque le réservoir d'eau de récupération (4) est plein.

Le blocage du système d'aspiration, dû au remplissage du réservoir de l'eau de récupération, est signalé par l'augmentation du bruit du moteur d'aspiration.

Lorsque le réservoir d'eau de récupération (4, Fig. I) est plein, le vider en procédant comme suit.

Vidange du réservoir d'eau de récupération

1. Arrêter la machine à l'aide des boutons-poussoirs de brosse/disque et d'aspiration (2 et 3, Fig. B).
2. Débrancher le câble d'alimentation (21, Fig. C) du réseau électrique, et puis l'enrouler autour du support correspondant.
3. Soulever l'embouchure au moyen du levier (19, Fig. C).
4. Pousser la machine dans la zone destinée à l'écoulement.
5. Soulever la brosse/disque en activant (23a, Fig. C) le dispositif de transport/stationnement de la machine après avoir reposé la goupille de positionnement (24).
6. Vider le réservoir de l'eau de récupération au moyen du tuyau de vidange (16, Fig. C).
Le travail effectué, rincer le réservoir à l'eau propre.

Vidange du réservoir de solution

7. Exécuter les étapes de 1 à 4 ci-dessus.
8. Vider le réservoir de solution à l'aide de la soupape de vidange (18, Fig. C).
Le travail effectué, rincer le réservoir à l'eau propre.

APRES L'UTILISATION DE LA MACHINE

Le travail effectué, avant de laisser la machine :

1. Décrocher la brosse/plateau de la façon suivante :
 - avec la brosse ou le disque soulevé, positionner le bouton-poussoir de brosse/disque (2, Fig. B) sur "I" et, après quelques secondes, le positionner à nouveau sur "0" en détachant ainsi la brosse/plateau.
2. Débrancher le câble d'alimentation (21, Fig. C) du réseau électrique, et puis l'enrouler autour du support correspondant.
3. Vider les réservoirs (4 et 5, Fig. I) comme indiqué au paragraphe précédent.
4. Effectuer les opérations d'entretien prévues après l'utilisation de la machine (voir le chapitre Entretien).
5. Garder la machine dans un endroit sec et propre, avec la brosse/disque et l'embouchure soulevés ou déposés.

DEPOSE DU RESERVOIR DE L'EAU DE RECUPERATION

Pour pouvoir effectuer toute opération de contrôle ou entretien, il peut être nécessaire de déposer le réservoir d'eau de récupération (1, Fig. H) ; procéder comme suit.

1. Vider le réservoir de l'eau de récupération (4, Fig. I), comme indiqué au paragraphe spécifique.
2. Porter la machine sur un sol plat.
3. Vérifier que le câble d'alimentation (21, Fig. C) est branché au réseau électrique.
4. Déconnecter le tuyau d'aspiration (22, Fig. C) de l'embouchure (11).
5. Déconnecter le tuyau de vidange de l'eau de récupération (16, Fig. C) du support correspondant (17).
6. Ouvrir le couvercle (6, Fig. C) et insérer le support du couvercle (18, Fig. I).
7. Saisir le réservoir d'eau de récupération (1, Fig. H) dans la zone (2) et le soulever légèrement.
8. Déconnecter le tuyau d'aspiration (3, Fig. H) du réservoir, et puis déposer le réservoir (1) avec les tuyaux (4) et (5).

INACTIVITE PROLONGEE DE LA MACHINE

Si on prévoit de ne pas utiliser la machine pendant plus de 30 jours, il est convenable d'effectuer les opérations suivantes :

1. Effectuer les opérations prévues au paragraphe Après l'utilisation de la machine.
2. Garder la machine dans un endroit propre et sec.

PREMIERE PERIODE D'UTILISATION

Après la première période d'utilisation (les 8 premières heures), il est nécessaire de contrôler le serrage des éléments de fixation et de connexion de la machine. Vérifier que les parties visibles sont intactes et sans pertes.

ENTRETIEN

La durée de vie de la machine et sa sécurité de fonctionnement sont garanties par un entretien soigné et régulier. Veuillez trouver ci-dessous le plan récapitulatif d'entretien programmé. Les périodicités indiquées peuvent subir des variations en fonction de conditions de travail particulières, à définir par le responsable de l'entretien.



ATTENTION !

Les opérations d'entretien doivent être exécutées avec la machine à l'arrêt et le câble d'alimentation débranché du réseau électrique.

En outre, lire attentivement toutes les instructions du chapitre Sécurité.

Toutes les opérations d'entretien programmé ou extraordinaire doivent être effectuées par du personnel qualifié ou par un Service après-vente autorisé.

Ce manuel ne contient que les opérations d'entretien les plus simples et les plus récurrentes.



REMARQUE

Pour les procédures des autres opérations d'entretien prévues par le plan récapitulatif d'entretien programmé, se référer au manuel d'entretien consultable auprès des Services après-vente.

PROGRAMME D'ENTRETIEN

Opération	Quotidienne ou après l'utilisation de la machine	Hebdomadaire	Semestrielle	Annuelle
Nettoyage embouchure				
Nettoyage brosse				
Nettoyage réservoirs et grille d'aspiration				
Contrôle et remplacement lamelles en caoutchouc embouchure				
Nettoyage filtre de solution				
Contrôle serrage vis et écrous			(1)	
Contrôle et remplacement charbons moteur aspiration				(2)

(1):et après les 8 premières heures de travail

(2):pour ces opérations d'entretien, contacter un Service après-vente qualifié KENT.

NETTOYAGE DE L'EMBOUCHURE



REMARQUE

Pour un bon séchage, l'embouchure doit être propre et les lamelles en caoutchouc doivent être en bon état.



AVERTISSEMENT !

Lors du nettoyage de l'embouchure, il est conseillé de porter des gants de protection à cause de la présence éventuelle de débris tranchants.

1. Porter la machine sur un sol plat.
2. Vérifier que le câble d'alimentation (21, Fig. C) est branché au réseau électrique.
3. Baisser l'embouchure au moyen du levier (19, Fig. C).
4. Déconnecter le tuyau d'aspiration (22, Fig. C) de l'embouchure.
5. Desserrer les boutons (12, Fig. C) et déposer l'embouchure (11).
6. Laver et nettoyer l'embouchure, en particulier éliminer toute trace de saleté et débris des compartiments de convoyage (1, Fig. E) et de l'orifice d'aspiration (2).
7. Contrôler que la lamelle en caoutchouc avant (3) et la lamelle en caoutchouc arrière (4) sont intactes et qu'elles ne présentent pas de coupures ou déchirures; en cas contraire, les remplacer (voir procédure au paragraphe suivant).
8. Pour la repose, procéder dans l'ordre inverse de la dépose.

CONTROLE ET REMPLACEMENT DES LAMELLES EN CAOUTCHOUC DE L'EMBOUCHURE

1. Nettoyer l'embouchure comme décrit au paragraphe précédent.
2. Contrôler que les bords de la lamelle en caoutchouc avant (5, Fig. E) et de la lamelle en caoutchouc arrière (12) se posent simultanément sur un plan, sur toute leur longueur ; en cas contraire, régler leur hauteur en procédant comme suit :
 - régler la lamelle en caoutchouc avant (3) et la lamelle en caoutchouc arrière (4) après avoir déposé les ressorts de fixation (6) ;
 - reposer les ressorts de fixation sur les lamelles en caoutchouc avant et arrière correctement réglés.
3. Contrôler que la lamelle en caoutchouc avant (3, Fig. E) et la lamelle en caoutchouc arrière (4) sont intactes et qu'elles ne présentent pas de coupures ou déchirures; en cas contraire, les remplacer en procédant comme suit. Contrôler aussi que l'arête de la lamelle en caoutchouc arrière (9) n'est pas usée; en cas contraire, renverser la lamelle, en remplaçant l'arête usée avec l'autre arête (7), si elle est encore intacte. Si l'autre arête est usée, remplacer la lamelle en caoutchouc, en procédant comme suit :
 - remplacer (ou renverser) la lamelle en caoutchouc arrière (4) après avoir déposé les ressorts de fixation (6) ;
 - reposer les ressorts de fixation sur les lamelles en caoutchouc avant et arrière correctement réglés.
4. Reposer l'embouchure (11, Fig. C) et serrer les boutons (12).
5. Connecter le tuyau d'aspiration (22, Fig. C) à l'embouchure (11).

NETTOYAGE DE LA BROSSE



REMARQUE

Lors du nettoyage de la brosse, il est conseillé de porter des gants de protection à cause de la présence éventuelle de débris tranchants.

1. Déposer la brosse de la machine comme prévu au chapitre Utilisation.
2. Nettoyer et laver la brosse avec de l'eau et de la solution.
3. Contrôler que les poils de la brosse sont intacts et non excessivement usés; en cas contraire, remplacer la brosse.

NETTOYAGE DES RESERVOIRS ET DE LA GRILLE D'ASPIRATION

1. Pousser la machine dans la zone destinée à l'écoulement.
2. Vérifier que le câble d'alimentation (21, Fig. C) est branché au réseau électrique.
3. Soulever le couvercle (1, Fig. I), insérer le support du couvercle (18, Fig. I), nettoyer et laver à l'eau propre le couvercle, les réservoirs (4 et 5) et la grille d'aspiration (6).
Vider l'eau des réservoirs à l'aide du tuyau de vidange (16, Fig. C) et de la soupape (18).
4. Si besoin est, dégager les dispositifs de retenue (2, Fig. F), ouvrir la grille d'aspiration (1), déposer le flotteur (3), nettoyer avec soin et puis reposer.
5. Contrôler l'intégrité du joint d'étanchéité (7, Fig. F) du couvercle du réservoir de l'eau de récupération.



REMARQUE

Le joint d'étanchéité (7, Fig. F) permet la création d'une dépression dans le réservoir, nécessaire à l'aspiration de l'eau de récupération.

S'il est nécessaire, remplacer le joint d'étanchéité (7) après l'avoir déposé de son logement (8).

Lors de la pose du joint d'étanchéité neuf, positionner le raccord (9) dans la zone centrale indiquée sur la figure.

6. Vérifier aussi l'intégrité et l'efficacité de la surface périmétrale (10, Fig. F) d'appui du joint d'étanchéité (7).
7. Vérifier que l'orifice de compensation (28, Fig. C) n'est pas obstrué.



REMARQUE

L'orifice (28, Fig. C), en permettant la compensation de l'air dans l'interstice du couvercle, contribue à la création de dépression dans le réservoir de l'eau de récupération.

8. Refermer le couvercle du réservoir de l'eau de récupération (1, Fig. I) après avoir désactivé le support du couvercle (18).

NETTOYAGE DU FILTRE DE SOLUTION

1. Vider le réservoir de solution (5, Fig. I), comme indiqué au paragraphe spécifique.
2. Porter la machine sur un sol plat.
3. Vérifier que le câble d'alimentation (21, Fig. C) est branché au réseau électrique.
4. Dévisser le couvercle transparent (1, Fig. G) et déposer le filet filtrant (2) ; les nettoyer et les reposer sur le support (3).



REMARQUE

Positionner correctement le filet filtrant (2, Fig. G) dans le logement (4) du support (3).

REGLAGE DE LA VITESSE D'AVANCE DE LA MACHINE



REMARQUE

La vitesse d'avance de la machine peut varier en fonction du type de plancher à nettoyer, ou de l'utilisation de la brosse ou du disque.

Effectuer le réglage en procédant comme suit.

1. Déposer le réservoir de l'eau de récupération comme indiqué au chapitre Utilisation.
2. Effectuer le réglage de la vitesse d'avance de la machine au moyen de la vis (11, Fig. I) en procédant comme suit :
 - desserrer la vis (16, Fig. I), sur le côté droit de la machine, en la tournant dans le sens inverse aux aiguilles d'une montre ;
 - tourner la vis de réglage (11, Fig. I) dans le sens inverse aux aiguilles d'une montre pour augmenter la vitesse d'avance de la machine ;
 - tourner la vis de réglage (11, Fig. I) dans le sens des aiguilles d'une montre pour réduire la vitesse d'avance de la machine ;
 - le réglage effectué, serrer la vis (16, Fig. I).
3. Reposer le réservoir de l'eau de récupération comme indiqué au chapitre Utilisation.
4. Avec la machine en état de fonctionnement, effectuer des essais pratiques de la machine et, le cas échéant, répéter les étapes de 1 à 4.

DEPISTAGE DES PANNES

PROBLEME	SOLUTION
Allumage raté moteurs	Câble d'alimentation défectueux ou pas branché au réseau électrique
Aspiration d'eau sale insuffisante	Réservoir d'eau de récupération plein
	Grille d'aspiration obstruée ou flotteur bloqué en position fermée
	Tuyau d'aspiration déconnecté de l'embouchure ou défectueux
	Embouchure sale ou lamelles en caoutchouc d'embouchure usées ou endommagées
Flux de solution à brosse/disque insuffisant	Couvercle réservoir d'eau de récupération pas bien fermé, joint endommagé ou trou de compensation obstrué
	Filtre de solution sale
Traces laissées par l'embouchure	Réservoir d'eau de récupération sale (orifice de sortie obstrué)
	Débris sous les lamelles en caoutchouc de l'embouchure
	Lamelles en caoutchouc d'embouchure usées, ébréchées ou déchirées

Pour de plus amples informations s'adresser aux Services après-vente KENT, ou on peut consulter le manuel d'entretien.

MISE EN DECHARGE

Effectuer la mise en décharge de la machine auprès d'un démolisseur qualifié.

Avant la mise en décharge de la machine, il est nécessaire de déposer les éléments suivants:

- brosses
- tuyaux et pièces en matériel plastique
- parties électriques et électroniques



AVERTISSEMENT !

Les éléments déposés doivent être envoyés aux collectes sélectives, conformément aux normes d'hygiène de l'environnement en vigueur.

INTRODUCCIÓN	2
FINALIDAD Y OBJETO DE ESTE MANUAL	2
DESTINATARIOS	2
CONSERVACIÓN DEL MANUAL	2
DATOS DE IDENTIFICACIÓN	2
OTROS MANUALES DE REFERENCIA	2
PIEZAS DE REPUESTO Y MANTENIMIENTO	2
MODIFICACIONES Y MEJORAS	2
SEGURIDAD	3
SÍMBOLOS	3
INSTRUCCIONES GENERALES	3
DESEMBALAJE	4
DESCRIPCIÓN DE LA MÁQUINA	5
CARACTERÍSTICAS DE FUNCIONAMIENTO	5
CONVENCIONES	5
DESCRIPCIÓN	5
DATOS TÉCNICOS	5
ACCESORIOS/OPCIONES	6
USO	6
ANTES DE LA PUESTA EN MARCHA DE LA MÁQUINA	6
PUESTA EN MARCHA Y PARADA DE LA MÁQUINA	7
MÁQUINA EN FUNCIÓN	7
TRANSPORTE/ESTACIONAMIENTO DE LA MÁQUINA	8
VACIADO DE LOS DEPÓSITOS	8
DESPUÉS DE LA UTILIZACIÓN DE LA MÁQUINA	8
REMOCIÓN DEL DEPÓSITO DEL AGUA DE RECUPERACIÓN	8
PERIODO DE LARGA INACTIVIDAD DE LA MÁQUINA	8
PRIMER PERIODO DE UTILIZACIÓN	8
MANTENIMIENTO	9
ESQUEMA DE MANTENIMIENTO PROGRAMADO	9
LIMPIEZA DE LA BOQUILLA	9
CONTROL Y SUSTITUCIÓN DE LOS CAUCHOS DE LA BOQUILLA	10
LIMPIEZA DEL CEPILLO	10
LIMPIEZA DE LOS DEPÓSITOS Y REJILLA DE ASPIRACIÓN	10
LIMPIEZA DEL FILTRO DEL DETERGENTE	11
AJUSTE DE LA VELOCIDAD DE MARCHA DE LA MÁQUINA	11
BÚSQUEDA AVERÍAS	11
ELIMINACIÓN	12

INTRODUCCIÓN

FINALIDAD Y OBJETO DE ESTE MANUAL

Este manual contiene todas las informaciones necesarias para que el cliente utilice la máquina de forma adecuada, autónoma y segura. Incluye informaciones técnicas, sobre el funcionamiento, el período de inactividad, el mantenimiento, las piezas de repuesto y la seguridad.

Antes de efectuar cualquier operación, los operadores y los técnicos encargados del mantenimiento de la máquina tienen que leer cuidadosamente las instrucciones incluidas en este manual. En caso de dudas sobre la correcta interpretación de las instrucciones, consulte un Centro de asistencia autorizado KENT para obtener explicaciones.

DESTINATARIOS

Este manual es para los operadores y los técnicos encargados del mantenimiento de la máquina.

Los operadores no deben efectuar procedimientos reservados a los técnicos calificados. KENT no es responsable para los daños causados a la máquina por falta de observación de esta prohibición.

CONSERVACIÓN DEL MANUAL

Estas instrucciones de uso deben conservarse junto a la máquina, dentro de su contenedor, lejos de líquidos y otras sustancias que podrían dañarlo.

DATOS DE IDENTIFICACIÓN

El número de serie y el modelo de la máquina están marcados en la placa legible desde el exterior (1, Fig. C). El año de fabricación de la máquina está indicado después del Código Fecha del número de serie (A06 significa Enero 2006).

Esta información es necesaria cuando se pidan piezas de repuesto para la máquina. Utilizar el espacio subyacente para escribir los datos de identificación de la máquina para todas referencias futuras.

Modelo MÁQUINA

Número de serie MÁQUINA

OTROS MANUALES DE REFERENCIA

- Catálogo piezas de repuestos (en dotación a la máquina).
- Manual de asistencia (que se puede consultar en los Centros de asistencia KENT).

PIEZAS DE REPUESTO Y MANTENIMIENTO

Para cualquier necesidad inherente al uso, mantenimiento y reparación, consultar al personal calificado o los Centros de asistencia KENT. Utilizar siempre piezas de repuesto y accesorios originales.

Para la asistencia o para ordenar piezas de repuesto y accesorios acudir a KENT, especificando siempre el modelo y el número de serie de la máquina.

MODIFICACIONES Y MEJORAS

KENT está constantemente mejorando sus productos y se reserva el derecho de realizar modificaciones y mejoras a su discreción, sin verse obligada a aplicar dichas ventajas a las máquinas vendidas previamente.

Sólo KENT puede aprobar y efectuar cualquier modificación y/o instalación de accesorios.

SEGURIDAD

La siguiente simbología sirve para señalar situaciones de peligro potencial. Leer siempre cuidadosamente estas informaciones y tomar las precauciones necesarias para proteger personas y cosas.

Para evitar desgracias, la cooperación del operador es fundamental. Ningún programa de prevención de accidentes resulta eficaz sin la total cooperación de la persona directamente responsable del funcionamiento de la máquina. La mayoría de los accidentes que pueden ocurrir en una empresa, durante el trabajo o los traslados, son causados por no observar las reglas de seguridad fundamentales. Un operador cuidadoso y cauto es la mejor garantía para evitar posibles accidentes y resulta más eficaz que cualquier programa de prevención.

SÍMBOLOS



¡PELIGRO!
Indica un peligro con riesgo, incluso mortal, para el operador.



¡ATENCIÓN!
Indica el riesgo potencial de infortunios para las personas.



¡ADVERTENCIA!
Indica una advertencia o una nota sobre una función importante o útil. Tener cuidado de las partes del texto marcadas con este símbolo.



NOTA
Indica la necesidad de consultar las instrucciones de uso antes de efectuar cualquier operación.

INSTRUCCIONES GENERALES

Se describen aquí las advertencias y precauciones específicas por lo que se refiere a los potenciales riesgos de daños a la máquina o a las personas.



¡PELIGRO!

- Desconectar el cable de alimentación de la red eléctrica antes de efectuar cualquier operación de mantenimiento/repación.
- Sólo el personal calificado y autorizado puede utilizar esta máquina. Los niños y los minusválidos no pueden utilizar esta máquina.
- Quitarse las joyas cuando se trabaja cerca de los componentes eléctricos.
- No activar la máquina en un ambiente donde haya polvo, líquidos o vapores nocivos, peligrosos, inflamables y/o explosivos.



¡ATENCIÓN!

- Antes de efectuar cualquier operación de mantenimiento/repación, leer cuidadosamente todas las instrucciones relacionadas al mantenimiento/repación.
- Antes de conectar la máquina a la red eléctrica, asegurarse de que la frecuencia y la tensión indicadas en la placa (1, Fig. C) coincidan con la tensión de la red.
- Para reducir el riesgo de incendio, electrochoque o lesiones, no dejar la máquina conectada a la red eléctrica cuando está sin custodia. Desenchufar la máquina cuando no se usa y antes de efectuar el mantenimiento.
- Para evitar electrochoque, no exponer la máquina a la lluvia. Guardar la máquina en un lugar cubierto.
- No permitir que la máquina se utilice como un juguete. Tener mucho cuidado cuando se utiliza cerca de niños.
- No utilizar con finalidades diferentes de aquellas indicadas en este manual. Utilizar sólo accesorios recomendados por KENT.
- No utilizar la máquina si el cable de alimentación y el enchufe están dañados. Si la máquina no funciona correctamente, está dañada, quedada al exterior o bañada, llevarla a un Centro de asistencia.
- Si el cable de alimentación o el enchufe está desgastado o dañado, es necesario sustituirlo. Para la sustitución acudir a un Centro de asistencia.
- No tirar o transportar la máquina por el cable; no utilizar el cable como empuñadura. No cerrar el cable en una puerta o tirarlo sobre bordes o ángulos afilados. No atropellar el cable con la máquina. Tener el cable lejos de superficies calientes.
- No desenchufar la máquina tirando por el cable. Para desenchufar la máquina, agarrar el enchufe, no el cable.
- No tocar el enchufe o la máquina con las manos bañadas.
- Desactivar todos los mandos antes de desenchufar la máquina.
- Tomar todas las precauciones necesarias para que el pelo, las joyas y las ropas no sean capturados por los componentes móviles y de admisión de la máquina.
- No trabajar bajo la máquina levantada si ésta no está fijada con los soportes adecuados.
- No dejar la máquina sin custodia y sin haberse asegurado que la máquina no pueda moverse de forma autónoma.
- No utilizar la máquina sobre suelos con inclinación mayor a la marcada sobre la máquina misma.
- No lavar la máquina con chorros de agua directa o presurizada, o con sustancias corrosivas.

- No utilizar la máquina en ambientes demasiado polvorientos.
- Cuando se utiliza esta máquina, tener cuidado de salvaguardar la incolumidad de las personas.
- No apoyar contenedores de líquidos sobre la máquina.
- La temperatura de almacenamiento debe estar entre los +32°F y los +104°F (entre los 0°C y los +40°C).
- La temperatura de la máquina en trabajo debe estar entre los +32°F y los +104°F (entre los 0°C y los +40°C).
- La humedad debe estar entre el 30% y el 95%.
- Proteger siempre la máquina del sol, lluvia y otras intemperie, tanto durante el funcionamiento como durante los períodos de inactividad.
- No utilizar la máquina como vehículo de transporte.
- No permitir que el cepillo funcione mientras la máquina está parada en un punto para evitar posibles daños al suelo.
- En caso de incendio utilizar un extintor de polvo, no de agua.
- No chocar contra estanterías o andamios de los que puedan caer objetos.
- No adulterar por ninguna razón la máquina, respete escrupulosamente las instrucciones previstas para el mantenimiento ordinario.
- No quitar ni modificar las placas colocadas en la máquina.
- Cuando la máquina no funciona correctamente, asegurarse de que esto no sea causado por falta de mantenimiento. En caso contrario, pedir la intervención del personal autorizado o del Centro de asistencia autorizado.
- Si deben sustituirse piezas, solicitar piezas de repuesto ORIGINALES a un Concesionario y/o Revendedor autorizado.
- Para asegurar condiciones de funcionamiento correcto y seguro, el personal autorizado o el Centro de asistencia autorizado debe llevar a cabo el mantenimiento programado según las especificaciones indicadas en el capítulo relacionado de este manual.
- Nunca se debe abandonar la máquina al final de su ciclo vital, por la presencia de materiales tóxicos y dañinos (componentes de plástico, etc.) sujetos a normativas que exigen que se realice la eliminación en centros especiales (véase el capítulo Eliminación).
- Si se utiliza la máquina de conformidad con las instrucciones, las vibraciones no engendran situaciones peligrosas. El nivel de vibraciones de la máquina es inferior a 98.42 in/s² (2.5 m/s²) (98/37/EEC - EN 1033/1995).
- No dejar que material extraño entre en las aperturas. No utilizar la máquina en el caso de que las aperturas estén bloqueadas; las aperturas deben mantenerse libre de polvo, hilacha, pelos y cualquier otro cuerpo extraño que pueda reducir el flujo de aire.
- No recoger materiales como cigarrillos, fósforos o cenizas calientes.
- Esta máquina no tiene aprobación para la utilización en carreteras o vías públicas.
- Tener cuidado durante el traslado de la máquina en condiciones de temperatura muy baja. El agua en el depósito de recuperación o en los tubos, podría congelarse y dañar la máquina.
- Utilizar sólo los cepillos y filtros suministrados con la máquina y aquellos especificados en las instrucciones de uso. Utilizar otros cepillos o filtros puede perjudicar la seguridad.
- No utilizar la máquina para recoger materiales peligrosos.
- Eliminar la máquina o sus componentes según las normas actuales.

DESEMBALAJE

Para desembalar la máquina seguir cuidadosamente las instrucciones colocadas sobre el embalaje.

Al momento de la entrega, controlar atentamente el embalaje y la máquina por si hayan sufrido daños durante el transporte. Si los daños son evidentes, conservar el embalaje, de forma que el transportista que lo ha entregado lo pueda inspeccionar. Contactarlo de inmediato para compilar una indemnización daños y perjuicios.

Controlar que la máquina sea entregada junto a los siguientes componentes:

- Instrucciones de uso de la fregadora/secadora.
- Catálogo piezas de repuesto de la fregadora/secadora.
- Extensión para cable de alimentación.

DESCRIPCIÓN DE LA MÁQUINA

CARACTERÍSTICAS DE FUNCIONAMIENTO

La fregadora/secadora es adecuada para limpiar (lavar y secar) suelos lisos y sólidos, en ambiente privado o industrial, en condiciones de seguridad, por parte de un operador calificado.

La fregadora/secadora no es adecuada para limpiar alfombras o moqueta.

CONVENCIONES

En este manual, las indicaciones de **adelante**, **atrás**, **delantero**, **trasero**, **derecho** e **izquierdo**, se refieren al operador con las manos sobre el manillar (2, Fig. C).

DESCRIPCIÓN

Panel de control y mandos (Véase Fig. B)

1. Panel de control y mandos
2. Interruptor cepillo/fieltro
3. Interruptor de aspiración

Vista exterior trasera (Véase Fig. C)

1. Placa número de serie/datos técnicos
2. Manillar
3. Empuñadura de ajuste de la inclinación del manillar
4. Palanca de ajuste del flujo del detergente
- 5a. Posición ECO de la palanca de ajuste del detergente (uso "económico" del agua, para una autonomía de lavado programada de 70-80 minutos).
- 5a. Posición de flujo máximo del detergente
5. Tapa del depósito del agua de recuperación
6. Rueda trasera para apoyo en fase de transporte/estacionamiento
7. Ruedas centrales en eje fijo
8. Cepillo/fieltro
9. Cobertura cepillo/fieltro
10. Boquilla
11. Empuñaduras de fijación de la boquilla
12. Caucho delantero de la boquilla
13. Caucho trasero de la boquilla
14. Resortes de fijación de los cauchos de la boquilla
15. Tubo de descarga del agua de recuperación
16. Soporte del tubo de descarga del agua de recuperación
17. Válvula de descarga del detergente
18. Palanca de subida/bajada de la boquilla
19. Filtro del detergente
20. Cable de alimentación
21. Tubo de aspiración de la boquilla
22. Dispositivo de transporte/estacionamiento
- 23a. Dispositivo de transporte/estacionamiento activado
- 23b. Dispositivo de transporte/estacionamiento desactivado
23. Clavija de posicionamiento del dispositivo de transporte/estacionamiento
24. Soporte cepillo/fieltro (girado en posición de uso)
25. Depósito del agua de recuperación
26. Depósito del detergente

Vista delantera bajo del depósito (Véase Fig. I)

1. Tapa del depósito del agua de recuperación (abierto)
2. Junta estanca de la tapa del depósito del agua de recuperación
3. Soporte cepillo/fieltro (girado en posición de uso)
4. Depósito del agua de recuperación
5. Depósito del detergente
6. Rejilla de aspiración con cierre automático de flotador
7. Orificio de drenaje del agua de recuperación
8. Motor del sistema de aspiración
9. Motor cepillo/fieltro
10. Cobertura con mango de enganche para cepillo/portafieltro
11. Tornillo de ajuste de la velocidad de marcha de la máquina
12. Cepillo
13. Portafieltro
14. Fieltro
15. Caja eléctrica
16. Tornillo
17. Orificio de compensación
18. Soporte de la tapa (insertado)

DATOS TÉCNICOS

Generales	Valores
Anchura de barrido	17.0 in (430 mm)
Anchura de la máquina sin boquilla	22.4 in (570 mm)
Longitud de la máquina (mínima) con manillar ajustable	36.6 in (930 mm)
Altitud de la máquina (mínima) con manillar ajustable	40.2/44.7 in (1,020/1,135 mm)
Anchura de la boquilla	28.3 in (720 mm)
Peso de la máquina (con cepillo)	148.5 lb (67.5 Kg)
Diámetro ruedas centrales en eje fijo	9.8 in (250 mm)
Diámetro cepillo/fieltro	17.0 in (430 mm)
Presión ruedas sobre el suelo	<0.5 N/mm ²
Presión cepillo/fieltro sobre el suelo (con depósito lleno)	61.6 lbs (28 Kg)

Prestaciones	Valores
Aspiración	56.2 in H ₂ O (1,316 mm H ₂ O)
Nivel presión acústica	76 dB (A)
Potencia motor sistema de aspiración	550 W 50Hz
	550 W 60Hz (US)
Potencia motor cepillo/fieltro	1,100 W 50Hz
	550 W 60Hz (US)
Tensión de la instalación	230 V
Capacidad depósito agua limpia	8 gal (31 L)
Capacidad del depósito del agua de recuperación	7.9 gal (30 L)

Esquema eléctrico (Véase Fig. K)

EV1: electroválvula agua
FR: bastidor
M1: motor cepillo/filtro
M2: motor aspiración
PL: enchufe
SW1: interruptor cepillo/filtro
SW2: interruptor aspiración

Código colores:

BK: negro
BU: azul
BN: marrón
GN: verde
GY: gris
OG: anaranjado
PK: rosado
RD: rojo
VT: morado
WH: blanco
YE: amarillo

ACCESORIOS/OPCIONES

Además de los componentes instalados en la versión estándar, la máquina puede equiparse con los siguientes accesorios/opciones, según el uso específico:

- cepillos/filtros de diferentes materiales.

Para informaciones suplementarias sobre estos accesorios opcionales, acudir al Revendedor autorizado.

USO



¡ATENCIÓN!

En unas partes de la máquina hay unas placas adhesivas que indican:

- PELIGRO
- ATENCIÓN
- ADVERTENCIA
- NOTA

leyendo este manual, el operador tiene que aprender el sentido de los símbolos indicados en las placas. Por ninguna razón estas placas deben cubrirse y si están dañadas tienen que sustituirse de inmediato.

ANTES DE LA PUESTA EN MARCHA DE LA MÁQUINA

Instalación de la boquilla

1. Instalar la boquilla (11, Fig. C) y fijarla con las empuñaduras (12), luego conectar el tubo de aspiración (22) a la boquilla.

Llenado del depósito del detergente

2. Rellenar el depósito del detergente (5, Fig. I) con un detergente adecuado.
 - No llenar completamente el depósito del detergente, dejar unas pulgadas del borde.
 - Seguir las instrucciones indicadas en la etiqueta para la dilución del producto químico utilizado para componer el detergente.
 - La temperatura del detergente no debe superar los +104°F (+40°C).



¡ADVERTENCIA!

Utilizar exclusivamente detergentes líquidos poco espumosos y no inflamables, que sean adecuados para este tipo de máquina.



NOTA

Según el tipo de suelo, es posible instalar el cepillo (12, Fig. I) o el portafiltro (13).

Instalación del cepillo o del portafiltro

3. Desactivar el dispositivo de transporte/estacionamiento (23b, Fig. C) de la máquina después de haber activado la clavija de posicionamiento (24).
4. Levantar la cobertura del cepillo/filtro (10, Fig. C) presionando sobre el manillar (2).
5. Colocar el cepillo (12, Fig. I) o el portafiltro (13) bajo de la cobertura.
6. Bajar la cobertura (10, Fig. C) mediante el manillar (2).
7. Conectar el cable de alimentación (21, Fig. C) a la red eléctrica.
8. Pulsar durante unos segundos el interruptor del cepillo/filtro (2, Fig. B) para que el cepillo/portafiltro se enganche.
Si es difícil enganchar, girar manualmente el cepillo/portafiltro en sentido antihorario (Fig. J).

Ajustes

9. Ajustar el manillar (2, Fig. C) mediante la perilla (3) en la posición más confortable para el operador.

PUESTA EN MARCHA Y PARADA DE LA MÁQUINA

Puesta en marcha de la máquina

1. Preparar la máquina como indicado en el párrafo anterior.
2. Bajar la boquilla (11, Fig. C) mediante la palanca (19).
3. Colocar la palanca de ajuste de flujo del detergente (4, Fig. C) en una de las siguientes posiciones posibles, según el tipo de lavado de efectuar:
 - **Sistema ECO:** llevando la palanca (4) en la posición "ECO" (5a), la máquina trabaja en una condición particular (economy) de utilización programada del agua; en efecto con un flujo predeterminado y constante, la máquina puede trabajar con una autonomía de lavado de 70-80 minutos [0.08 gal/min (0.3 litros/min) en término medio].
 - **Sistema variable:** girando la palanca en la parte izquierda relacionada con el flujo variable, es posible aumentar la capacidad hasta un máximo de 0.26 gal/min (1 L/min).

En ningún caso es posible cerrar por completo el flujo de agua a los cepillos, durante el trabajo.
4. Teniendo una mano sobre el manillar (2, Fig. C), poner en marcha la máquina llevando los interruptores del cepillo/filtro y de la aspiración (2 y 3, Fig. B) en posición "I".

Parada de la máquina

5. Llevar los interruptores del cepillo/filtro y de la aspiración (2 y 3, Fig. B) en posición "0".
6. Desconectar el cable de alimentación de la red eléctrica.
7. Levantar la boquilla mediante la palanca (19, Fig. C).
8. Levantar el cepillo/filtro activando el dispositivo de transporte/estacionamiento (23a, Fig. C) de la máquina después de haber activado la clavija de posicionamiento (24).

MÁQUINA EN FUNCIÓN

1. Poner en marcha la máquina como indicado en el párrafo anterior.
2. Teniendo ambas las manos sobre el manillar (2, Fig. C), maniobrar la máquina y empezar el trabajo de lavado/secamiento del suelo.



¡ADVERTENCIA!

Para evitar que el suelo se dañe:

- no utilizar el cepillo/filtro en seco.
- cuando la máquina está parada, parar la rotación del cepillo/filtro mediante el interruptor (2, Fig. B).



¡ADVERTENCIA!

Antes de levantar el cepillo/filtro, parar su rotación mediante el interruptor (2, Fig. B).

3. Si necesario, cambiar la cantidad de detergente que llega al cepillo, mediante la palanca (4, Fig. C).

Ajuste de la velocidad de marcha de la máquina

4. La velocidad de marcha de la máquina cambia según el tipo de suelo y según la utilización del cepillo o del filtro. Si necesario, es posible ajustar la velocidad de marcha mediante el procedimiento indicado en el capítulo "Mantenimiento".

TRANSPORTE/ESTACIONAMIENTO DE LA MÁQUINA

Para el transporte/estacionamiento de la máquina, efectuar los procedimientos siguientes.

1. Llevar los interruptores del cepillo/filtro y de la aspiración (2 y 3, Fig. B) en posición "0".
2. Conectar el cable de alimentación (21, Fig. C) a la red eléctrica, luego envolverlo alrededor del soporte relacionado.
3. Levantar la boquilla mediante la palanca (19, Fig. C).
4. Empuñar el manillar (2, Fig. C) y bajarlo ligeramente hasta llevar la rueda trasera (7, Fig. C) en contacto con el suelo (Fig. D). Manteniendo la máquina en esta condición, empujarla en un lugar adecuado para el transporte/estacionamiento.
5. Después del trabajo, para que el cepillo/filtro no arrastre contra el suelo bañándolo, se aconseja quitarlo del cabezal mediante el dispositivo de desenganche (para el procedimiento, véase el párrafo "Después de la utilización de la máquina"), luego apoyarlo al soporte (3, Fig. I).

VACIADO DE LOS DEPÓSITOS

Un sistema de cierre automático de flotador (6, Fig. I) bloquea el sistema de aspiración cuando el depósito del agua de recuperación (4) está lleno.

El bloqueo del sistema de aspiración, causado por el llenado del depósito del agua de recuperación, está indicado por un aumento de los ruidos del motor del sistema de aspiración. Cuando el depósito del agua de recuperación (4, Fig. I) está lleno, vaciarlo según el procedimiento siguiente.

Vaciado del depósito del agua de recuperación

1. Parar la máquina mediante los interruptores del cepillo/filtro y de la aspiración (2 y 3, Fig. B).
2. Desconectar el cable de alimentación (21, Fig. C) de la red eléctrica, luego envolverlo alrededor del soporte relacionado.
3. Levantar la boquilla mediante la palanca (19, Fig. C).
4. Llevar la máquina en el área de eliminación designada.
5. Levantar el cepillo/filtro activando el dispositivo de transporte/estacionamiento (23a, Fig. C) de la máquina después de haber activado la clavija de posicionamiento (24).
6. Vaciar el depósito del agua de recuperación mediante el tubo de descarga (16, Fig. C).
En caso de trabajo acabado, enjuagar el depósito con agua limpia.

Vaciado del depósito del detergente

7. Llevar a cabo los pasos de 1 a 4.
8. Vaciar el depósito del detergente mediante la válvula de descarga (18, Fig. C).
En caso de trabajo acabado, enjuagar el depósito con agua limpia.

DESPUÉS DE LA UTILIZACIÓN DE LA MÁQUINA

Cuando el trabajo está acabado, antes de alejarse de la máquina:

1. Desenganchar el cepillo/portafiltro como sigue:
 - con el cepillo/filtro levantado, llevar el interruptor del cepillo/filtro (2, Fig. B) en posición "1" y después de unos segundos llevarlo de nuevo en posición "0" causando el desenganche del cepillo/portafiltro.
2. Conectar el cable de alimentación (21, Fig. C) a la red eléctrica, luego envolverlo alrededor del soporte relacionado.
3. Vaciar los depósitos (4 y 5, Fig. I) como indicado en el párrafo antecedente.
4. Efectuar las operaciones de mantenimiento necesarias después de la utilización de la máquina (véase el capítulo Mantenimiento).
5. Tener la máquina en un lugar seco y limpio, con el cepillo/filtro y la boquilla levantados o desmontados.

REMOCIÓN DEL DEPÓSITO DEL AGUA DE RECUPERACIÓN

Para efectuar los controles y los mantenimientos, puede ser necesario quitar el depósito del agua de recuperación (1, Fig. H) mediante el procedimiento siguiente.

1. Vaciar el depósito del agua de recuperación (4, Fig. I) como indicado en el párrafo antecedente.
2. Llevar la máquina sobre un suelo llano.
3. Controlar que el cable de alimentación (21, Fig. C) esté desconectado de la red eléctrica.
4. Desconectar el tubo de aspiración (22, Fig. C) de la boquilla (11).
5. Desconectar el tubo de descarga del agua de recuperación (16, Fig. C) del soporte relacionado (17).
6. Abrir la tapa (6, Fig. C) e insertar el soporte (18, Fig. I).
7. Empuñar el depósito del agua de recuperación (1, Fig. H) en el área (2) y levantarlo ligeramente.
8. Desconectar el tubo de aspiración (3, Fig. H) del depósito, luego quitar el depósito (1) con los tubos (4) e (5).

PERIODO DE LARGA INACTIVIDAD DE LA MÁQUINA

Si se piensa que la máquina no va a ser utilizada durante 30 días o más, seguir las indicaciones siguientes:

1. Llevar a cabo los procedimientos indicados en el párrafo Después de la utilización de la máquina.
2. Almacenar la máquina en un lugar limpio y seco.

PRIMER PERIODO DE UTILIZACIÓN

Después del primer período de utilización (primeras 8 horas) es necesario controlar que los elementos de fijación y conexión estén correctamente instalados. Controlar que las partes visibles no estén dañadas y que no haya pérdidas de líquidos.

MANTENIMIENTO

Un mantenimiento cuidadoso y continuo garantiza la vida útil y la seguridad de funcionamiento de la máquina. El esquema siguiente resume el mantenimiento programado. Los períodos indicados pueden variar según las condiciones de trabajos, que el encargado del mantenimiento debe establecer.



¡ATENCIÓN!

Las operaciones de mantenimiento deben efectuarse con la máquina apagada y el cable de alimentación desconectado de la red eléctrica.

Además, leer cuidadosamente todas las instrucciones del capítulo Seguridad.

Todas las operaciones de mantenimiento programado o extraordinario deben ser efectuadas por el personal calificado o por un Centro de asistencia autorizado.

En este manual se detallan sólo los procedimientos de mantenimiento más sencillos y frecuentes.



NOTA

Para las operaciones de mantenimiento no indicadas en el esquema de mantenimiento programado, véase el Manual de asistencia disponible en los Centros de asistencia.

ESQUEMA DE MANTENIMIENTO PROGRAMADO

Operación	Diaria o después de la utilización de la máquina	Semanaria	Semestral	Anual
Limpieza de la boquilla				
Limpieza del cepillo				
Limpieza de los depósitos y rejilla de aspiración				
Control y sustitución de los cauchos de la boquilla				
Limpieza del filtro del detergente				
Control torsión tuercas y tornillos			(1)	
Control y sustitución escobillas de carbón del motor del sistema de aspiración				(2)

(1):y después de las primeras 8 horas de trabajo

(2):por estas operaciones de mantenimiento acudir a un Centro de asistencia autorizado KENT

LIMPIEZA DE LA BOQUILLA



NOTA

Para un buen secamiento, la boquilla debe estar limpia y con los cauchos en buenas condiciones.



¡ADVERTENCIA!

Durante estas operaciones se aconseja utilizar guantes de trabajo, porque residuos cortantes podrían estar en la boquilla.

1. Llevar la máquina sobre un suelo llano.
2. Controlar que el cable de alimentación (21, Fig. C) esté desconectado de la red eléctrica.
3. Bajar la boquilla mediante la palanca (19, Fig. C).
4. Desconectar el tubo de aspiración (22, Fig. C) de la boquilla.
5. Aflojar las empuñaduras (12, Fig. C) y quitar la boquilla (11).
6. Lavar y limpiar la boquilla, limpiar especialmente los huecos (1, Fig. E) y el orificio de aspiración (2).
7. Controlar que los cauchos delantero (3) y trasero (4) estén en buenas condiciones, que no sean cortados o desgarrados; de lo contrario, sustituirlos (véase el procedimiento en el párrafo siguiente).
8. Instalar en el orden contrario al de la remoción.

CONTROL Y SUSTITUCIÓN DE LOS CAUCHOS DE LA BOQUILLA

1. Limpiar la boquilla (como indicado en el párrafo antecedente).
2. Controlar que los bordes (5, Fig. E) de los cauchos delantero y trasero (12) apoyen en el suelo, por toda su longitud; de lo contrario ajustar la altura, como indicado a continuación:
 - ajustar el caucho delantero (3) y el caucho trasero (4) tras haber quitado los resortes de fijación (6);
 - instalar de nuevo los resortes de fijación sobre los cauchos delantero y trasero correctamente ajustados.
3. Controlar que los cauchos delantero (3, Fig. E) y trasero (4) estén en buenas condiciones, que no estén cortados o desgarrados; de lo contrario, sustituirlos como indicado a continuación. Controlar que el borde delantero (9) del caucho trasero no esté desgastado; de lo contrario volcar el caucho mismo, llevando en su posición el otro borde (7) no desgastado. Si el otro borde está desgastado, sustituir el caucho, mediante el procedimiento siguiente:
 - sustituir (o volcar) el caucho trasero (4) tras haber quitado los resortes de fijación (6);
 - instalar de nuevo los resortes de fijación sobre los cauchos delantero y trasero correctamente ajustados.
4. Reinstalar la boquilla (11, Fig. C) y enroskar las empuñaduras (12).
5. Conectar el tubo de aspiración (22, Fig. C) a la boquilla (11).

LIMPIEZA DEL CEPILLO



NOTA

Durante estas operaciones se aconseja utilizar guantes de trabajo, porque residuos cortantes podrían estar en el cepillo.

1. Quitar el cepillo de la máquina como indicado en el capítulo Uso.
2. Limpiar el cepillo con agua y detergente.
3. Controlar que las cerdas del cepillo no estén dañadas o excesivamente desgastadas; de lo contrario, sustituir el cepillo.

LIMPIEZA DE LOS DEPÓSITOS Y REJILLA DE ASPIRACIÓN

1. Llevar la máquina en el área de eliminación designada.
2. Controlar que el cable de alimentación (21, Fig. C) esté desconectado de la red eléctrica.
3. Levantar la tapa (1, Fig. I) e introducir el soporte de la tapa (18, Fig. I), luego lavar con agua limpia la tapa misma, los depósitos (4 y 5) y la rejilla de aspiración (6). Descargar el agua de los depósitos mediante el tubo de descarga (16, Fig. C) y la válvula (18).
4. Si necesario, desenganchar los sujetadores (2, Fig. F), abrir la rejilla de aspiración (1), quitar el flotador (3) y limpiarlos con cuidado; luego reinstalarlos.
5. Controlar que la junta (7, Fig. F) de la tapa de los depósitos del agua de recuperación no esté dañada.



NOTA

La junta estanca (7, Fig. F) causa la formación de vacío en el depósito, necesaria para la aspiración del agua de recuperación.

Si necesario, quitar la junta (7) de su alojamiento (8) para sustituirla.

Cuando se instala la nueva junta estanca, posicionar su unión (9) en el área central que se muestra en la figura.

6. Controlar que toda la superficie perimétrica (10, Fig. F) de apoyo de la junta estanca (7) no esté dañada y que sea adecuada para la estanqueidad de la junta misma.
7. Controlar que el orificio de compensación (28, Fig. C) no esté obstruido.



NOTA

El orificio (28, Fig. C) permite la compensación de aire en el intersticio de la tapa, causando la formación de vacío en el depósito del agua de recuperación.

8. Cerrar la tapa del depósito del agua de recuperación (1, Fig. I), tras haber quitado el soporte de la tapa (18).

LIMPIEZA DEL FILTRO DEL DETERGENTE

1. Vaciar el depósito del detergente (5, Fig. I) como indicado en el párrafo antecedente.
2. Llevar la máquina sobre un suelo llano.
3. Controlar que el cable de alimentación (21, Fig. C) esté desconectado de la red eléctrica.
4. Desenroscar la tapa transparente (1, Fig. G) y quitar la rejilla filtrante (2); limpiarlos y remontarlos en el soporte (3).



NOTA
Posicionar correctamente la rejilla filtrante (2, Fig. G) en el alojamiento (4) del soporte (3).

AJUSTE DE LA VELOCIDAD DE MARCHA DE LA MÁQUINA



NOTA
Según el tipo de suelo, o según la utilización del cepillo o del fieltro, la velocidad de marcha de la máquina puede variar.
Es posible efectuar el ajuste relacionado utilizando el procedimiento siguiente.

1. Quitar el depósito del agua de recuperación como indicado en el capítulo Uso.
2. Efectuar el ajuste de la velocidad de marcha de la máquina mediante el tornillo (11, Fig. I) efectuando el procedimiento siguiente:
 - aflojar el tornillo (16, Fig. I), en el lado derecho de la máquina, girándolo en sentido antihorario;
 - girar el tornillo de ajuste (11, Fig. I) en sentido antihorario para aumentar la velocidad de marcha de la máquina;
 - girar el tornillo de ajuste (11, Fig. I) en sentido horario para disminuir la velocidad de marcha de la máquina;
 - una vez efectuado el ajuste, enroscar el tornillo (16, Fig. I).
3. Montar el depósito del agua de recuperación como indicado en el capítulo Uso.
4. Antes de empezar el trabajo, controlar la máquina y, si es necesario efectuar otros ajustes, repetir los pasos de 1 a 4.

BÚSQUEDA AVERÍAS

AVERÍA	SOLUCIÓN
Los motores no se encienden	Cable de alimentación averiado o desenchufado
Insuficiente aspiración del agua sucia	Depósito del agua de recuperación lleno
	Rejilla de aspiración obstruida o flotador en cierre
	Tubo de aspiración de la boquilla desconectado o averiado
	Boquilla sucia o cauchos de la boquilla desgastados o dañados
Insuficiente flujo del detergente al cepillo/fieltro	Tapa del depósito del agua de recuperación no correctamente cerrado, junta desgastada o orificio de compensación obstruido
	Filtro del detergente sucio
Estridados causados por la boquilla	Depósito del agua de recuperación sucio (obstrucción del orificio de salida)
	Residuos bajo de los cauchos de la boquilla
	Cauchos de la boquilla desgastados, astillados o desgarrados

Para informaciones suplementarias consultar el Manual de asistencia en los Centros de asistencia KENT.

ELIMINACIÓN

Eliminar la máquina en un demolidor calificado.

Antes de eliminar la máquina, quitar los siguientes componentes:

- cepillos
- tuberías y componentes de plástico
- componentes eléctricos y electrónicos



¡ADVERTENCIA!

Eliminar los componentes quitados según las normas actuales.

INTRODUÇÃO	2
ESCOPO E CONTEÚDO DO MANUAL	2
DESTINATÁRIOS	2
CONSERVAÇÃO DO MANUAL	2
DADOS DE IDENTIFICAÇÃO	2
OUTROS MANUAIS DE REFERÊNCIA	2
PEÇAS DE SUBSTITUIÇÃO E MANUTENÇÃO	2
MODIFICAÇÕES E MELHORIAS	2
SEGURANÇA	3
SÍMBOLOS	3
INSTRUÇÕES GERAIS	3
DESEMBALAGEM	4
DESCRIÇÃO DA MÁQUINA	5
CAPACIDADE DE OPERAÇÃO	5
CONVENÇÕES	5
DESCRIÇÃO	5
CARACTERÍSTICAS TÉCNICAS	5
ACESSÓRIOS / OPCIONAIS	6
UTILIZAÇÃO	6
ANTES DO ARRANQUE DA MÁQUINA	6
ARRANQUE E PARAGEM DA MÁQUINA	7
MÁQUINA A OPERAR	7
TRANSPORTE/ESTACIONAMENTO DA MÁQUINA	8
ESVAZIAMENTO DO RESERVATÓRIO	8
APÓS UTILIZAÇÃO DA MÁQUINA	8
REMOÇÃO DO RESERVATÓRIO DA ÁGUA DE RECUPERAÇÃO	8
INACTIVIDADE PROLONGADA DA MÁQUINA	8
PRIMEIRO PERÍODO DE UTILIZAÇÃO	8
MANUTENÇÃO	9
PLANO DE MANUTENÇÃO PROGRAMADA	9
LIMPEZA DO LIMPADOR	9
CONTROLO E SUBSTITUIÇÃO DAS BORRACHAS DO LIMPADOR	10
LIMPEZA DA ESCOVA	10
LIMPEZA DOS RESERVATÓRIOS E DA GRELHA DE ASPIRAÇÃO	10
LIMPEZA DO FILTRO DA SOLUÇÃO DETERGENTE	11
REGULAÇÃO DA VELOCIDADE DE AVANÇO DA MÁQUINA	11
RESOLUÇÃO DE PROBLEMAS	11
FIM DE VIDA	12

INTRODUÇÃO

ESCOPO E CONTEÚDO DO MANUAL

Este manual tem o escopo de fornecer ao cliente todas as informações necessárias de modo que este esteja preparado para utilizar a máquina da maneira mais adequada, autónoma e segura possível. O manual compreende informações inerentes à parte técnica, ao funcionamento, ao desligamento da máquina, à manutenção, às peças de substituição e à segurança.

Antes de efectuar qualquer operação na máquina, os operadores e os técnicos encarregados da manutenção devem ler cuidadosamente as instruções contidas na presente publicação. Em caso de dúvidas sobre a correcta interpretação das instruções, contacte o Centro de assistência autorizado KENT para obter os esclarecimentos necessários.

DESTINATÁRIOS

O presente manual destina-se quer ao operador, quer aos técnicos qualificados de manutenção da máquina. Os condutores não devem executar intervenções reservadas aos técnicos qualificados. KENT não responde por danos derivantes da não observância dessa proibição.

CONSERVAÇÃO DO MANUAL

As instruções de uso devem ser conservadas nas proximidades da máquina, dentro de seu envelope, protegido de líquidos e tudo mais que possa comprometer seu estado de legibilidade.

DADOS DE IDENTIFICAÇÃO

O número de série e o modelo da sua máquina estão indicados na placa legível na parte exterior (1, Fig. C). O ano de produção da máquina está indicado após o código de data do número de série (A06 significa janeiro de 2006). Estas informações são necessárias quando são encomendadas peças de substituição para a máquina. Utilize o espaço abaixo para anotar os dados de identificação da máquina, para referência futura.

Modelo da MÁQUINA

Número de série da MÁQUINA

OUTROS MANUAIS DE REFERÊNCIA

- Catálogo das peças de substituição (fornecido com a máquina).
- Manual de assistência (pode ser consultado nos Centros de assistência da KENT).

PEÇAS DE SUBSTITUIÇÃO E MANUTENÇÃO

Para qualquer necessidade relativa à utilização, às manutenções e às reparações, quando necessário, consulte o pessoal qualificado ou directamente os centros de assistência KENT; devem ser utilizadas peças de substituição e acessórios originais.

Para assistência e para encomendar peças de substituição ou acessórios, contacte a empresa KENT, especificando sempre o modelo e o número de série.

MODIFICAÇÕES E MELHORIAS

A KENT procura constantemente aperfeiçoar os produtos e reserva-se o direito de efectuar modificações e melhorias, quando necessário, sem a obrigação de modificar as máquinas vendidas anteriormente.

Fica estipulado que qualquer modificação e/ou acréscimo de acessórios deve ser explicitamente aprovada e realizada pela KENT.

SEGURANÇA

Utiliza-se os símbolos abaixo para sinalizar potenciais situações de perigo. Leia sempre estas informações com atenção e tome as devidas precauções para proteger as pessoas e os objectos.

A colaboração do operador é essencial para evitar acidentes. Nenhum programa de prevenção de acidentes pode ser eficaz sem a total colaboração da pessoa directamente responsável pelo funcionamento da máquina. A maior parte dos acidentes que podem ocorrer numa fábrica, no trabalho ou nas deslocações, são causados pelo incumprimento das mais elementares normas de prudência. Um operador atento e prudente é a melhor garantia contra os acidentes e indispensável para implementar qualquer programa de prevenção.

SÍMBOLOS



PERIGO!

Indica um perigo com risco, até mortal, para o operador.



ATENÇÃO!

Indica um risco potencial de acidente para as pessoas.



ADVERTÊNCIA!

Indica uma advertência ou uma nota sobre funções chave ou sobre funções úteis. Preste a máxima atenção aos blocos de texto assinalados com esse símbolo.



NOTA

Indica a necessidade de consultar as instruções de uso antes de executar qualquer operação.

INSTRUÇÕES GERAIS

Encontram-se descritas a seguir advertências e atenções específicas para alertar para os potenciais perigos de danos à máquina e às pessoas.



PERIGO!

- Desligue o cabo de alimentação da rede eléctrica, antes de efectuar qualquer operação de manutenção/reparação.
- Esta máquina deve ser utilizada unicamente por pessoal especialmente formado e autorizado. É proibida a utilização da máquina por parte de crianças e pessoas com limitações físicas.
- Tire todas as jóias quando estiver a trabalhar próximo de componentes eléctricos.
- Não opere com esta máquina em espaços onde estejam presentes poeiras, líquidos ou vapores nocivos, perigosos, inflamáveis e/ou explosivos.



ATENÇÃO!

- Antes de efectuar qualquer intervenção de manutenção/reparação, leia cuidadosamente todas as instruções relevantes.
- Antes de ligar a máquina à rede eléctrica, certifique-se de que a frequência e a tensão indicadas na placa (1, Fig. C) coincidam com a tensão de rede.
- Para reduzir o risco de incêndio, choques eléctricos ou lesões, não deixe a máquina ligada à rede eléctrica sem vigilância. Desligue a máquina da tomada de corrente quando não é utilizada e antes de efectuar a manutenção.
- Para evitar o risco de choques eléctrico, não expor a máquina à chuva. Mantenha a máquina num lugar coberto.
- Não deixe a máquina ser utilizada como se fosse um brinquedo. Preste em particular atenção quando a utilizar com crianças por perto.
- Não utilize para fins diferentes dos que são indicados neste manual. Utilize unicamente os acessórios recomendados pela KENT.
- Não utilize a máquina se o cabo de alimentação e a ficha estiverem danificados. Se a máquina não funcionar correctamente, está danificada, ficou ao ar livre ou caiu na água, leve-a para um centro de assistência.
- Se o cabo de alimentação ou a ficha estiverem danificados, faça com que um centro de assistência autorizado execute imediatamente a substituição.
- Não utilize o cabo de alimentação para tirar ou transportar a máquina, nem o utilize como se fosse uma pega. Não deixe que o cabo de alimentação seja preso numa porta, nem o puxe em superfície ou ângulos afiados. Não passe com a máquina por cima do cabo de alimentação. Mantenha o cabo de alimentação afastado de superfícies quentes.
- Não desligue a máquina da ficha de corrente puxando pelo cabo de alimentação. Para desligar a máquina, puxe a ficha e não o cabo.
- Não toque na ficha eléctrica ou na máquina com as mãos molhadas.
- Desligue todos os comandos antes de desligar a máquina da tomada eléctrica.
- Tome as devidas precauções de modo que cabelos, jóias, partes das roupas soltas não se prendam nas partes em movimento ou aspirantes da máquina.
- Não trabalhe sob a máquina levantada, sem os suportes de elevação fixos de segurança adequados.
- Não abandone a máquina sem antes se certificar de que a mesma não pode mover-se sozinha.
- Não utilize a máquina em superfícies cujo grau de inclinação seja superior àquele marcado na máquina.
- Não lave a máquina com jactos de água directos ou sob pressão, ou com substâncias corrosivas.

- Não utilize a máquina em ambientes particularmente poeirentos.
- Durante o uso desta máquina preste atenção para salvaguardar a segurança das outras pessoas.
- Não pose recipientes com líquidos na máquina.
- A temperatura de armazenamento deve estar compreendida entre +32°F e +104°F (0°C e +40°C).
- A temperatura de utilização da máquina deve estar compreendida entre +32°F e +104°F (0°C e +40°C).
- A humidade deve estar compreendida entre 30% e 95%.
- Proteja sempre a máquina do sol, chuva e outras intempéries seja em estado de funcionamento ou parada.
- Não utilize a máquina como meio de transporte.
- Evite que a escova trabalhe com a máquina parada para não provocar danos no piso.
- Em caso de incêndio, utilize, se for possível, um extintor de pó e não de água.
- Não encoste a suportes ou andaimes, principalmente se existir o perigo de queda de objectos.
- Não viole, em nenhuma situação, as protecções previstas para a máquina, siga escrupulosamente às instruções previstas para a manutenção periódica.
- Não remova ou altere as placas colocadas na máquina.
- No caso de se verificarem anomalias no funcionamento da máquina, certifique-se de que não se devem à falta de manutenção periódica. Caso contrário solicite a intervenção do pessoal autorizado ou do centro de assistência autorizado.
- No caso da substituição de peças, solicitar as peças de substituição **ORIGINAIS** a um Concessionário ou Revendedor autorizado.
- Por motivos da segurança, e também do bom funcionamento, faça com que pessoal autorizado ou um centro de assistência autorizado execute a manutenção programada prevista no capítulo específico deste manual.
- A máquina não deve ser abandonada, no fim de seu ciclo de vida, devido à presença, em seu interior, de materiais tóxicos nocivos (materiais plásticos, etc.), sujeitos a normas que prevêm o despejo junto a centros especiais (ver o capítulo Sucateamento).
- Em condições de utilização em conformidade com as indicações de utilização correctas, as vibrações não são tais a criar situações de perigo. O nível de vibrações da máquina é inferior a 98.42 in/s² (2.5 m/s²) (98/37/EEC - EN 1033/1995).
- Não deixe nenhum objecto penetrar nas aberturas. Não utilize a máquina caso as aberturas estejam bloqueadas; mantenha as aberturas da máquina livres de pó, fios, pelos e qualquer outro corpo estranho que possa reduzir o fluxo de ar.
- Não recolher nenhum material que esteja a arder ou a fumar, por exemplo cigarros, fósforos ou cinzas quentes.
- A máquina não é aprovada para a utilização em estradas ou ruas públicas.
- Preste atenção durante o transporte da máquina em condições abaixo da temperatura de congelamento. A água presente no reservatório de recuperação ou nos tubos pode congelar e danificar seriamente a máquina.
- Utilize unicamente as escovas e feltros fornecidos com a máquina e aqueles especificados nas instruções de uso. A utilização de outras escovas ou feltros pode pôr em causa a segurança.
- A máquina não é adequada para recolher materiais perigosos.
- Efectue o depósito da máquina ou dos componentes da mesma de acordo com as normas em vigor.

DESEMBALAGEM

Para desembalar a máquina, siga atentamente as instruções presentes na embalagem.

No momento da entrega da máquina, verifique com atenção que a embalagem e a máquina não tenham sido danificadas durante o transporte. Se os danos forem evidentes, conserve a eventual embalagem de modo que possa ser inspeccionada pela empresa de entregas responsável.

Contacte-a imediatamente para preencher um pedido de indemnização pelos danos.

Verifique que os seguintes componentes são fornecidos com a sua máquina:

- Instruções de uso da máquina de lavar e secar.
- Catálogo peças de substituição da máquina de lavar e secar.
- Extensão para cabo de alimentação.

DESCRIÇÃO DA MÁQUINA

CAPACIDADE DE OPERAÇÃO

A máquina de lavar e secar foi concebida e fabricada para a limpeza (lavagem e secagem) de pisos lisos e sólidos, em espaços públicos e industriais, em condições de comprovada segurança, por parte de um operador qualificado.

A máquina de lavar e secar não é adequada para a lavagem de tapetes ou carpetes.

CONVENÇÕES

Todas as referências para a **frente**, **para trás**, **dianteiro**, **traseiro**, **direito** ou **esquerdo** indicadas neste manual devem ser entendidas como referidas ao operador com as mãos no guiador (2, Fig. C).

DESCRIÇÃO

Painel de controlo e comandos (Ver Fig. B)

1. Painel de controlo e comandos
2. Interruptor escova/feltro
3. Interruptor aspiração

Vista externa traseira (Ver fig. C)

1. Placa da matrícula/dados técnicos
2. Guiador
3. Manipulo de regulação da inclinação do guiador
4. Alavanca de regulação fluxo solução detergente
- 5a. Posição ECO alavanca de regulação do fluxo de detergente (utilização em "económico" da água, para uma autonomia de lavagem programada de 70 a 80 minutos)
- 5b. Posição de fluxo máximo da solução detergente
5. Tampa de reservatório da água de recuperação
6. Roda traseira de apoio durante o transporte/estacionamento
7. Rodas centrais em eixo fixo
8. Escova/feltro
9. Tampa da escova/feltro
10. Limpador
11. Volantes de fixação do limpador
12. Borracha dianteira do limpador
13. Borracha traseira do limpador
14. Molas de fixação das borrachas do limpador
15. Tubo de descarga da água de recuperação
16. Suporte do tubo de descarga da água de recuperação
17. Válvula de descarga da solução detergente
18. Alavanca de elevação/abaixamento do limpador
19. Filtro da solução detergente
20. Cabo de alimentação
21. Tubo de aspiração do limpador
22. Dispositivo de transporte/estacionamento
- 23a. Dispositivo de transporte/estacionamento engatado
- 23b. Dispositivo de transporte/estacionamento desengatado
23. Tomada de posicionamento do dispositivo de transporte/estacionamento
24. Suporte escova/feltro (girado em posição de utilização)
25. Reservatório da água de recuperação
26. Reservatório da solução detergente

Vista dianteira sob o reservatório (Ver Fig. I)

1. Tampa de reservatório da água de recuperação (aberta)
2. Junta de vedação da tampa do reservatório da água de recuperação
3. Suporte escova/feltro (girado em posição de utilização)
4. Reservatório da água de recuperação
5. Reservatório da solução detergente
6. Grelha de aspiração com fechamento automático com bóia
7. Furo de drenagem água de recuperação
8. Motor de aspiração
9. Motor da escova/feltro
10. Tampa com engate de fixação da escova/porta-feltro
11. Parafuso de regulação da velocidade de avanço da máquina
12. Escova
13. Porta-feltro
14. Feltro
15. Caixa de bornes
16. Parafuso
17. Furo de compensação
18. Suporte da tampa (engatado)

CARACTERÍSTICAS TÉCNICAS

Gerais	Valores
Largura de limpeza	17.0 in (430 mm)
Largura da máquina sem limpador	22.4 in (570 mm)
Comprimento da máquina (mínimo) com guiador regulável	36.6 in (930 mm)
Altura da máquina (mínima) com guiador regulável	40.2/44.7 in (1,020/1,135 mm)
Largura do limpador	28.3 in (720 mm)
Peso da máquina (com escova)	148.5 lb (67.5 Kg)
Diâmetro das rodas centrais em eixo fixo	9.8 in (250 mm)
Diâmetro da escova/feltro	17.0 in (430 mm)
Pressão da roda no pavimento	<0.5 N/mm ²
Pressão da escova/feltro no pavimento (com reservatório cheio)	61.6 lbs (28 Kg)

Desempenho	Valores
Aspiração	56.2 in H ₂ O (1,316 mm H ₂ O)
Nível de pressão acústica	76 dB (A)
Potência do motor de aspiração	550 W 50Hz
	550 W 60Hz (US)
Potência do motor da escova/feltro	1,100 W 50Hz
	550 W 60Hz (US)
Tensão instalação	230 V
Capacidade do reservatório de água limpa	8 gal (31 L)
Capacidade do reservatório da água de recuperação	7.9 gal (30 L)

Esquema eléctrico (Ver Fig. K)

EV1: electroválvula da água
FR: chassis
M1: motor da escova/filtro
M2: motor da aspiração
PL: tomada
SW1: interruptor da escova/filtro
SW2: interruptor da aspiração

Código cores:

BK: Preto
BU: Azul
BN: Castanho
GN: Verde
GY: Cinzento
OG: Laranja
PK: Rosa
RD: Vermelho
VT: Violeta
WH: Branco
YE: Amarelo

ACESSÓRIOS / OPCIONAIS

Além dos componentes presentes na versão padrão, a máquina pode ser equipada com os seguintes acessórios/opcionais, com base na utilização específica da mesma:

– escova/filtros de materiais diferentes.

Para mais informações relativas aos acessórios opcionais acima indicados, consulte o seu revendedor habitual.

UTILIZAÇÃO



ATENÇÃO!

Em alguns pontos da máquina encontram-se aplicados autocolantes que indicam:

- PERIGO
- ATENÇÃO
- ADVERTÊNCIA
- NOTA

O operador, durante a leitura deste manual, deve compreender perfeitamente o significado dos símbolos presentes nas placas.

Não cubra, em caso algum, as placas e substitua-as imediatamente caso venham a ser danificadas.

ANTES DO ARRANQUE DA MÁQUINA

Instalação do limpador

1. Instale o limpador (11, Fig. C) e fixe-o com os volantes (12), ligue então o tubo de aspiração (22) ao limpador.

Enchimento do reservatório da solução detergente

2. Encha o reservatório da solução detergente (5, Fig. I) com uma solução apropriada para o trabalho a ser executado.

Não encha completamente o reservatório da solução detergente, pare a algumas polegadas do topo.

Siga sempre às instruções de diluição indicadas na etiqueta da confecção do produto químico usado para compor a solução detergente.

A temperatura da solução detergente não deve ultrapassar os +104°F (+40°C).



ADVERTÊNCIA!

Utilizar exclusivamente detergentes líquidos que produzam pouca espuma e não inflamáveis, idóneos para os aparelhos em uso.



NOTA

Em função do tipo de piso a limpar, é possível utilizar a escova (12, Fig. I) ou o porta-filtro (13).

Instalação da escova ou do porta-filtro

3. Desengate (23b, Fig. C) o dispositivo de transporte/estacionamento da máquina depois de ter accionado a engate de posicionamento (24).
4. Levante a tampa da escova/filtro (10, Fig. C) através da alavanca do guiador (2).
5. Coloque a escova (12, Fig. I) ou o porta-filtro (13) sob a tampa.
6. Abaixe a tampa (10, Fig. C) por meio do guiador (2).
7. Ligue o cabo de alimentação eléctrica (21, Fig. C) à rede eléctrica.
8. Pressione o interruptor da escova/filtro (2, Fig. B) por alguns segundos para permitir o engate da escova/porta-filtro.
Se o engate for difícil, rode manualmente a escova/porta-filtro no sentido inverso (Fig. J).

Regulações

9. Regule o guiador (2, Fig. C) através do manípulo (3) na posição mais confortável para o operador.

ARRANQUE E PARAGEM DA MÁQUINA

Arranque da máquina

1. Prepare a máquina como previsto no parágrafo anterior.
2. Baixe o limpador (11, Fig. C) através da alavanca (19).
3. Posicione a alavanca de regulação do fluxo da solução detergente (4, Fig. C) numa das seguintes posições possíveis, em função do tipo de limpeza a efectuar:
 - **Sistema ECO:** colocando a alavanca (4) em posição “ECO” (5a), a máquina funciona numa condição específica (economy) de utilização programada da água; através de um fluxo predefinido e constante, a máquina pode trabalhar com uma autonomia de 70 a 80 minutos [em média 0.08 gal/min (0.3 L/min)].
 - **Sistema variável:** colocando a alavanca na zona esquerda do fluxo variável, é possível aumentar a carga do fluxo a um máximo de 0.26 gal/min (1 l/min).

É totalmente impossível fechar totalmente o fluxo de água das escovas durante o funcionamento.
4. Ligue a máquina, mantendo uma mão no guiador (2, Fig. C), colocando os botões escova/filtro e aspiração (2 e 3, Fig. B) na posição “I”.

Paragem da máquina

5. Coloque os interruptores da escova/filtro e da aspiração (2 e 3, Fig. B) na posição “0”.
6. Desligue o cabo de alimentação da rede eléctrica.
7. Levante o limpador através da alavanca (19, Fig. C).
8. Levante a escova/filtro accionando (23a, Fig. C) o dispositivo de transporte/estacionamento da máquina depois de ter accionado a engate de posicionamento (24).

MÁQUINA A OPERAR

1. Ligue a máquina, como previsto no parágrafo anterior.
2. Manobre a máquina mantendo ambas as mãos no guiador (2, Fig. C) e inicie o trabalho de lavagem/secagem do piso.



ADVERTÊNCIA!

Para evitar danificar a superfície de piso a ser tratado:

- não utilize la escova/filtro a seco.
- quando a máquina está parada, pare a rotação da escova/filtro através do interruptor (2, Fig. B).



ADVERTÊNCIA!

Antes de erguer a escova/porta-filtro, pare sua rotação através do interruptor (2, Fig. B).

3. Se for necessário, varie a quantidade de solução detergente enviada para a escova através da alavanca (4, Fig. C).

Regulação da velocidade de avanço da máquina

4. La velocidade de avanço da máquina varia em função do tipo de piso a limpar e da selecção de utilização da escova ou do feltro.
Se for necessário, é possível regular a velocidade de avanço efectuando o procedimento correspondente indicado no capítulo “Manutenção”.

TRANSPORTE/ESTACIONAMENTO DA MÁQUINA

Para o transporte/estacionamento da máquina, siga as seguintes indicações.

1. Coloque os interruptores da escova/feltro e da aspiração (2 e 3, Fig. B) na posição "0".
2. Desligue o cabo de alimentação (21, Fig. C) da tomada eléctrica, depois enrole à volta do respectivo suporte.
3. Levante o limpador através da alavanca (19, Fig. C).
4. Com as mãos segure o guiador (2, Fig. C) e baixe-o ligeiramente até que a roda traseira (7, Fig. C) esteja em contacto com o piso (Fig. D). Com a máquina nesta posição, empurre-a para o local de transporte/estacionamento.
5. Depois de concluir o trabalho, para não arrastar a escova/feltro no piso e deixar marcas molhadas, é recomendado que a retire da frente do dispositivo de engate (para o procedimento, ver o parágrafo "Após a utilização da máquina"), depois coloque-a no suporte (3, Fig. I).

ESVAZIAMENTO DO RESERVATÓRIO

Um sistema de fechamento automático com bóia (6, Fig. I) bloqueia o sistema de aspiração quando o reservatório de recuperação (4) está cheio.

O bloqueio do sistema de aspiração, causado pelo facto do reservatório da água de recuperação estar cheio, é assinalado através de um aumento dos ruídos do motor de aspiração.

Quando o reservatório da água de recuperação (4, Fig. I) está cheio, efectua ao seu esvaziamento operando como previsto a seguir.

Esvaziamento do reservatório da água de recuperação

1. Pare a máquina através dos interruptores da escova/feltro e da aspiração (2 e 3, Fig. B).
2. Desligue o cabo eléctrico de alimentação (21, Fig. C) da tomada eléctrica, depois enrole à volta do respectivo suporte.
3. Levante o limpador através da alavanca (19, Fig. C).
4. Leve a máquina para a zona de despejo designada.
5. Levante a escova/feltro accionando (23a, Fig. C) o dispositivo de transporte/estacionamento da máquina depois de ter accionado a engate de posicionamento (24).
6. Esvazie o reservatório da água de recuperação através do tubo de descarga (16, Fig. C).

No fim da utilização, lave o reservatório com água limpa.

Esvaziamento do reservatório da solução detergente

7. Execute os pontos anteriores de 1 a 4.
8. Esvazie o reservatório da solução detergente através do tubo de descarga (18, Fig. C).

No fim da utilização, lave o reservatório com água limpa.

APÓS UTILIZAÇÃO DA MÁQUINA

No fim do serviço, antes de abandonar a máquina:

1. Desengate a escova/porta-feltro do seguinte modo:
 - com a escova/feltro levantada, coloque o interruptor da escova/feltro (2, Fig. B) na posição "I" e após alguns segundos volte a colocá-lo na posição "0", deste modo desengata a escova/porta-feltro.
2. Desligue o cabo de alimentação (21, Fig. C) da tomada eléctrica, depois enrole à volta do respectivo suporte.
3. Esvazie os reservatórios (4 e 5, Fig. I) de acordo com as indicações do parágrafo anterior.
4. Efectue as operações de manutenção previstas após a utilização da máquina (ver o capítulo Manutenção).
5. Conserve a máquina num local seco e limpo, com a escova/feltro e o limpador na posição erguida ou desmontados.

REMOÇÃO DO RESERVATÓRIO DA ÁGUA DE RECUPERAÇÃO

Para poder efectuar intervenções de controlo e manutenção pode ser necessário retirar o reservatório da água de recuperação (1, Fig. H); a seguir está indicado o respectivo procedimento.

1. Esvazie o reservatório da água de recuperação (4, Fig. I) operando como indicado no paragrafo específico.
2. Coloque a máquina num terreno plano.
3. Controle que o cabo de alimentação (21, Fig. C) esteja desligado da rede eléctrica.
4. Desligue o tubo de aspiração (22, Fig. C) do limpador (11).
5. Desligue o tubo de descarga da água de recuperação (16, Fig. C) do respectivo suporte (17).
6. Abra a tampa (6, Fig. C) e introduza o suporte (18, Fig. I) da tampa.
7. Agarre o reservatório da água de recuperação (1, Fig. H) pela zona (2) e levante-o ligeiramente.
8. Desligue o tubo da aspiração (3, Fig. H) do reservatório, depois retire o reservatório (1) com os tubos (4) e (5).

INACTIVIDADE PROLONGADA DA MÁQUINA

Caso preveja não utilizar a máquina por mais de 30 dias, é oportuno executar as seguintes operações:

1. Execute as operações descritas no parágrafo Após utilização da máquina.
2. Conserve a máquina num local limpo e seco.

PRIMEIRO PERÍODO DE UTILIZAÇÃO

Depois do primeiro período de utilização (primeiras 8 horas) é necessário controlar o aperto correcto dos órgãos de fixação e de ligação da máquina. Controle se as partes visíveis estejam intactas e não apresentam fugas.

MANUTENÇÃO

O tempo de vida da máquina e sua segurança de funcionamento são garantidos por uma manutenção cuidadosa e regular. Encontra-se indicado a seguir uma síntese do plano de manutenção programada. As periodicidades indicadas podem sofrer variações em função de condições especiais de trabalho, a serem definidas por parte do responsável da manutenção.



ATENÇÃO!

As operações de manutenção devem ser efectuadas com a máquina desligada e com o cabo de alimentação desligado da tomada eléctrica.

Além disso, leia cuidadosamente todas as instruções do capítulo Segurança.

Todas as operações de manutenção programadas ou extraordinárias devem ser efectuadas por pessoal qualificado ou por um centro de assistência autorizado.

Neste manual estão indicados somente os procedimentos de manutenção mais simples e mais frequentes.



NOTA

Para os procedimentos das outras operações de manutenção previstas pelo diagrama de manutenção programada, consulte o Manual de assistência, existente nos vários Centros de assistência.

PLANO DE MANUTENÇÃO PROGRAMADA

Operação	Diária ou após a utilização da máquina	Semanal	Semestral	Anual
Limpeza do limpador				
Limpeza da escova				
Limpeza do reservatório e grelha de aspiração				
Controlo e substituição da borracha do limpador				
Limpeza do filtro da solução detergente				
Controlo do aperto das porcas e parafusos			(1)	
Controlo e substituição dos carvões do motor de aspiração				(2)

(1): e após as primeiras 8 horas de trabalho

(2): para estas manutenções dirija-se a um Centro de assistência autorizado KENT

LIMPEZA DO LIMPADOR



NOTA

Para obter uma boa secagem, o limpador deve estar limpo e com as borrachas em boas condições.



ADVERTÊNCIA!

Durante a limpeza do limpador aconselha-se o uso de luvas de trabalho devido à possível presença de detritos cortantes.

1. Coloque a máquina num terreno plano.
2. Controle que o cabo de alimentação (21, Fig. C) esteja desligado da rede eléctrica.
3. Baixe o limpador através da alavanca (19, Fig. C).
4. Desligue o tubo de aspiração (22, Fig. C) do limpador.
5. Solte os volantes (12, Fig. C) e retire o limpador (11).
6. Lave e limpe o limpador; em particular limpar as sujidades e dos detritos dos compartimentos de transporte (1, Fig. E) e dos orifícios de aspiração (2).
7. Controle que a borracha dianteira (3) e a borracha traseira (4) estão em bom estado e não apresentam cortes ou golpes, caso contrário deve substituí-las (ver o procedimento no parágrafo seguinte).
8. Remonte as partes retiradas na ordem inversa em relação à desmontagem.

CONTROLO E SUBSTITUIÇÃO DAS BORRACHAS DO LIMPADOR

1. Limpe o limpador (como descrito no parágrafo anterior).
2. Controle que as bordas da borracha dianteira (5, Fig. E) e da borracha traseira (12) apoiem ao mesmo tempo num plano, em toda sua extensão, caso contrário regulá-las na altura como descrito a seguir:
 - regule a borracha dianteira (3) e a borracha traseira (4) depois de ter retirado as molas de fixação (6);
 - volte a colocar as molas de fixação nas borrachas dianteira e traseira com a regulação correcta.
3. Verifique que a borracha dianteira (3, Fig. E) e a borracha traseira (4) estão em bom estado e não apresentam cortes ou golpes, caso contrário deve substituí-las, como descrito a seguir. Controle também que a borracha traseira não tem a aresta dianteira (9) gasta; caso contrário, vire a própria borracha, de modo a trocar uma aresta pela outra (7) se esta ainda estiver em bom estado. Se o outra aresta estiver gasta, substitua a borracha, do seguinte modo:
 - substitua (ou troque) a borracha traseira (4) depois de ter retirado as molas de fixação (6);
 - volte a colocar as molas de fixação nas borrachas dianteira e traseira com a regulação correcta.
4. Remonte o limpador (11, Fig. C) e aperte os volantes (12).
5. Ligue o tubo de aspiração (22, Fig. C) ao limpador (11).

LIMPEZA DA ESCOVA



NOTA

Durante a limpeza da escova, aconselha-se o uso de luvas de trabalho devido à possível presença de detritos cortantes.

1. Retire a escova da máquina como previsto no capítulo Utilização.
2. Limpe e lave a escova com água e solução detergente.
3. Controle que as cerdas da escova estejam íntegras e não excessivamente desgastadas, caso contrário substitua-a.

LIMPEZA DOS RESERVATÓRIOS E DA GRELHA DE ASPIRAÇÃO

1. Leve a máquina para a zona de despejo designada.
2. Controle que o cabo de alimentação (21, Fig. C) esteja desligado da rede eléctrica.
3. Levante a tampa (1, Fig. I), introduza o suporte (18, Fig. I) da tampa e limpe e lave a tampa, os reservatórios (4 e 5) e a grelha de aspiração (6) com água limpa. Descarregue a água dos reservatórios através dos tubos de descarga (16, Fig. C) e a válvula (18).
4. Se for necessário, desengate as fixações (2, Fig. F), abra a grelha de aspiração (1), retire a bóia (3), limpe-os com cuidado e volte a instalá-los.
5. Controle o bom estado da junta de vedação (7, Fig. F) da tampa do reservatório da água de recuperação.



NOTA

A junta de vedação (7, Fig. F) permite a formação de depressão no reservatório, necessária para a aspiração da água de recuperação.

Se for necessário, substitua a junta de vedação (7) depois de a ter retirado da sede (8).

Durante a montagem da nova junta de vedação, coloque a junta (9) na zona central indicada na figura.

6. Controle se também toda a superfície perimétrica (10, Fig. F) de apoio da junta de vedação (7) está em bom estado e apropriada para a vedação.
7. Controle se o furo de compensação (28, Fig. C) não está obstruído.



NOTA

O furo (28, Fig. C), permitindo a compensação de ar entre as paredes da tampa, contribui para a formação de depressão no reservatório da água de recuperação.

8. Volte a colocar a tampa do reservatório da água de recuperação (1, Fig. I) após a remoção do suporte (18) da tampa.

LIMPEZA DO FILTRO DA SOLUÇÃO DETERGENTE

1. Esvazie o reservatório da solução detergente (5, Fig. I) operando como indicado no paragrafo específico.
2. Coloque a máquina num terreno plano.
3. Controle que o cabo de alimentação (21, Fig. C) esteja desligado da rede eléctrica.
4. Aparafuse a tampa transparente (1, Fig. G) e retire a rede filtrante (2); limpe-a e volte a montá-la no suporte (3).



NOTA

Posicione correctamente a rede filtrante (2, Fig. G) na sede (4) do suporte (3).

REGULAÇÃO DA VELOCIDADE DE AVANÇO DA MÁQUINA



NOTA

A velocidade de avanço pode variar em função do tipo de piso a limpar e a escolha de utilizar a escova ou o feltro.

É possível efectuar a respectiva regulação do seguinte modo.

1. Retire o reservatório da água de recuperação como indicado no capítulo Utilização.
2. Efectue a regulação da velocidade de avanço da máquina através do parafuso (11, Fig. I) do seguinte modo:
 - desapertando o parafuso (16, Fig. I) do lado direito da máquina, rodando-o em sentido contrário;
 - rode o parafuso de regulação (11, Fig. I) no sentido contrário aos ponteiros do relógio para aumentar a velocidade de avanço da máquina;
 - rode o parafuso de regulação (11, Fig. I) no sentido dos ponteiros do relógio para aumentar a velocidade de avanço da máquina;
 - uma vez a regulação concluída, aperte o parafuso (16, Fig. I).
3. Volte a instalar o reservatório da água de recuperação como indicado no capítulo Utilização.
4. Com a máquina pronta para funcionar, efectue as verificações práticas da máquina e, caso seja necessário, volte a repetir os pontos 1 a 4.

RESOLUÇÃO DE PROBLEMAS

PROBLEMA	SOLUÇÃO
O motor não arranca	Cabo de alimentação avariado ou desligado da tomada eléctrica
Insuficiente aspiração da água suja	Reservatório da água de recuperação cheio
	Grelha de aspiração entupida ou bóia presa no fecho
	Tubo de aspiração desligado do limpador ou avariado
	Limpador sujo ou borrachas do limpador desgastadas ou danificadas
	Tampa do reservatório da água de recuperação mal fechada, junta gasta ou furo de compensação obstruído
Fluxo de solução detergente para a escova/feltro insuficiente	Filtro da solução detergente sujo
	Reservatório da água de recuperação sujo (obstrução do orifício de drenagem)
Riscos causados pelo limpador	Detritos presentes sob as borrachas do limpador
	Borrachas do limpador gastas, lascadas ou com lacerações

Para mais informações, contacte os Centros de assistência da KENT, que possuem o Manual de assistência.

FIM DE VIDA

Proceda ao depósito da máquina junto a um demolidor autorizado.

Antes de se desfazer da máquina, remova os seguintes componentes:

- escovas
- tubos e peças em material plástico
- partes eléctricas e electrónicas



ADVERTÊNCIA!

Os componentes removidos devem ser descartados conforme a legislação vigente.

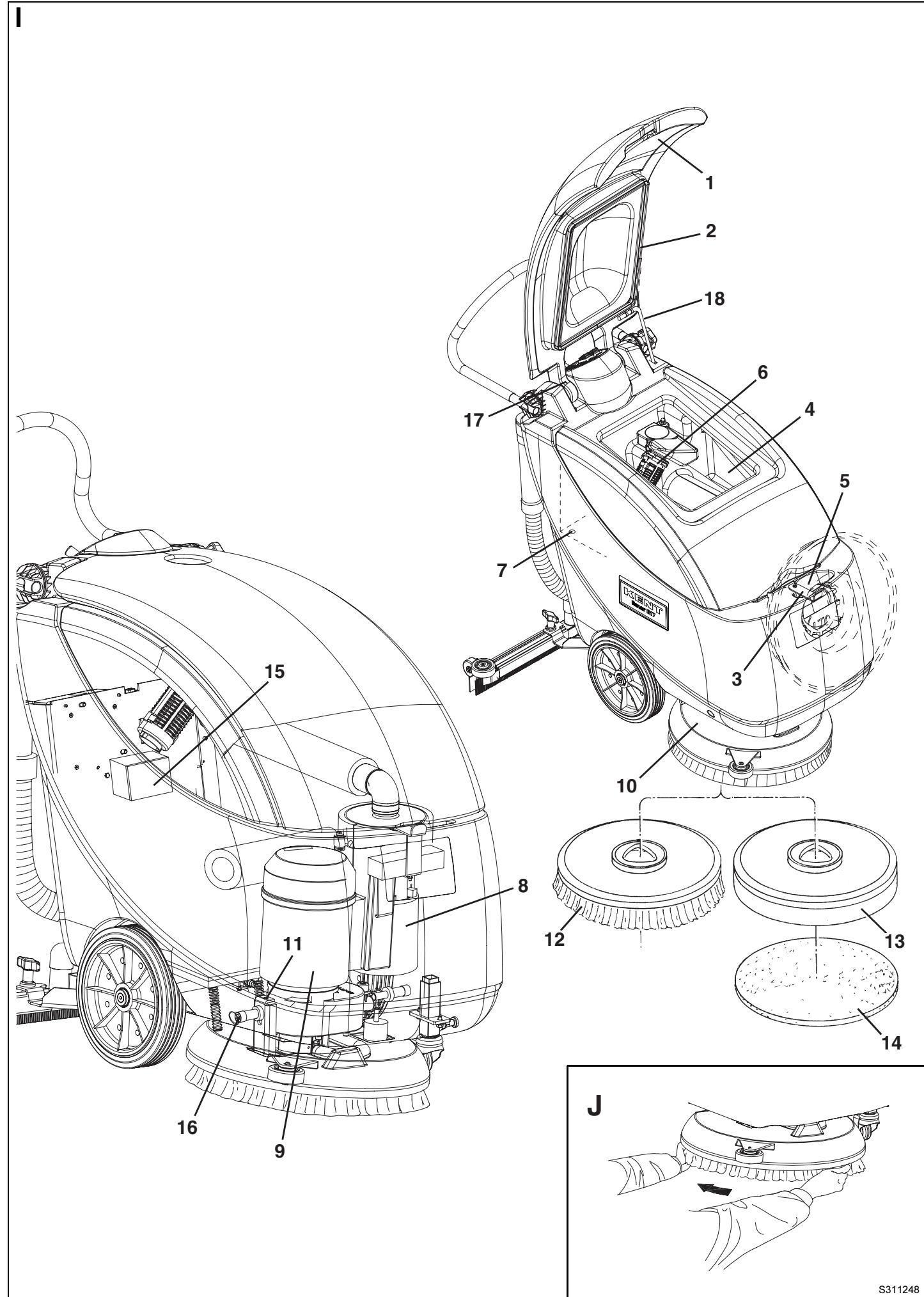
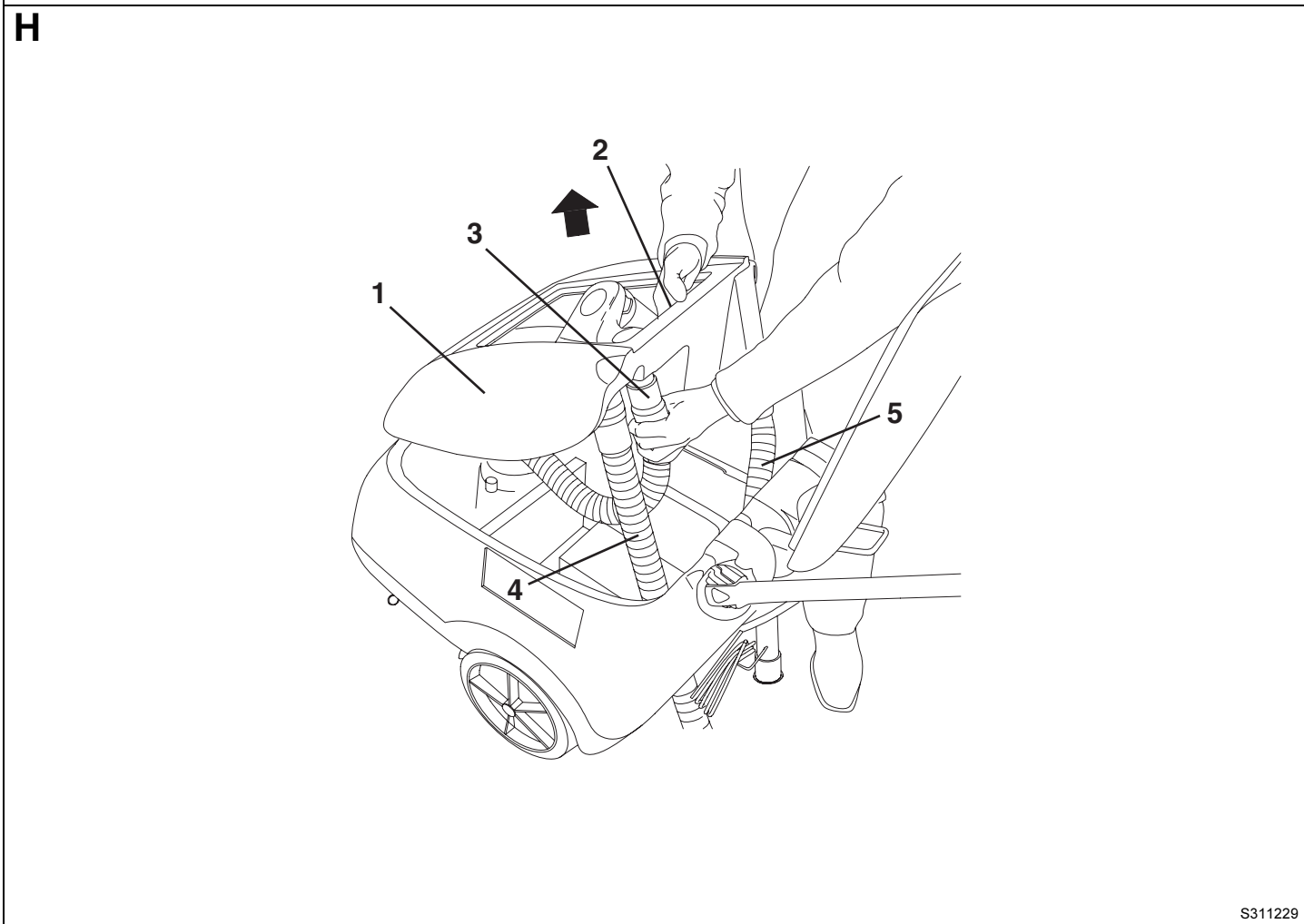
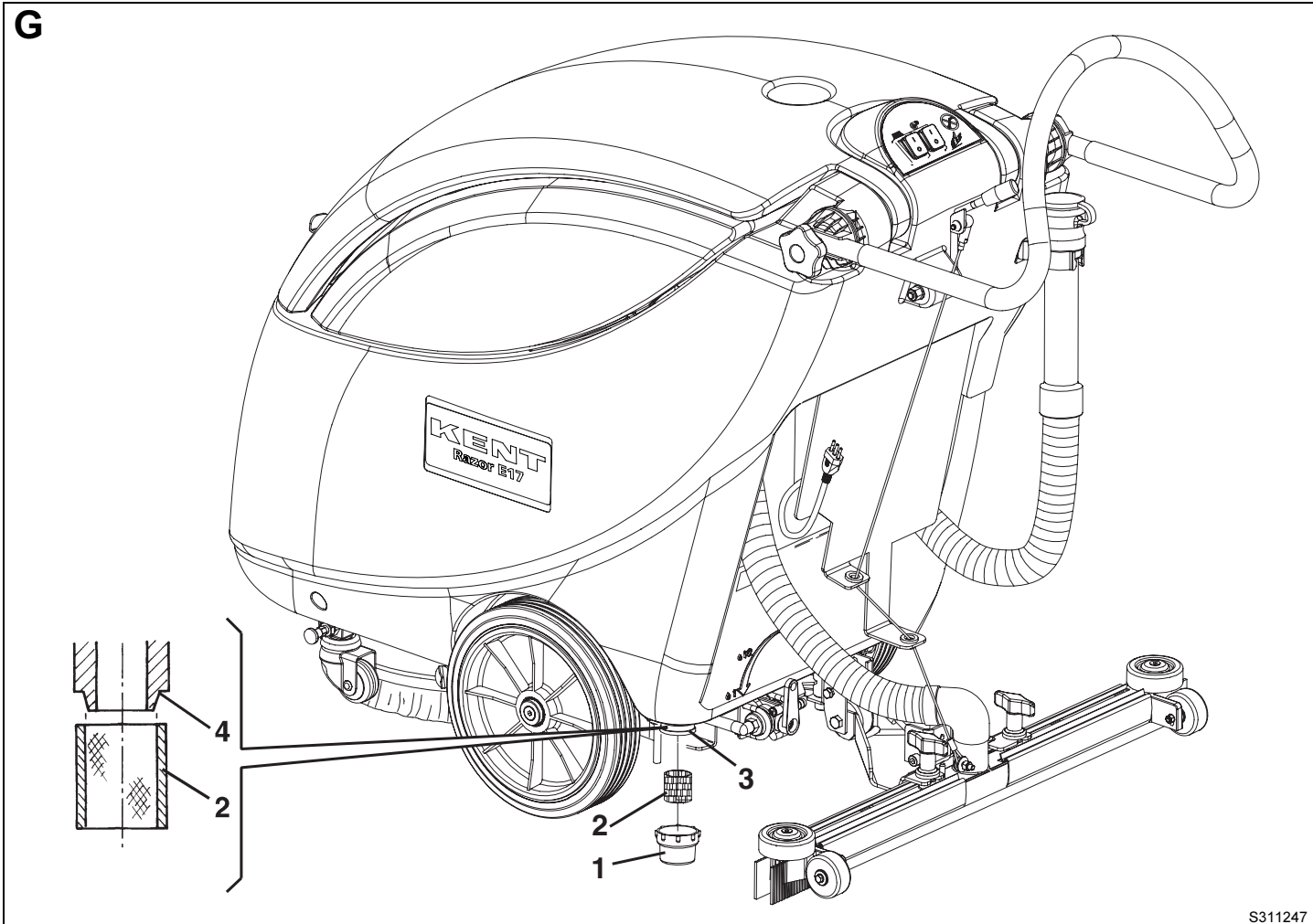

K

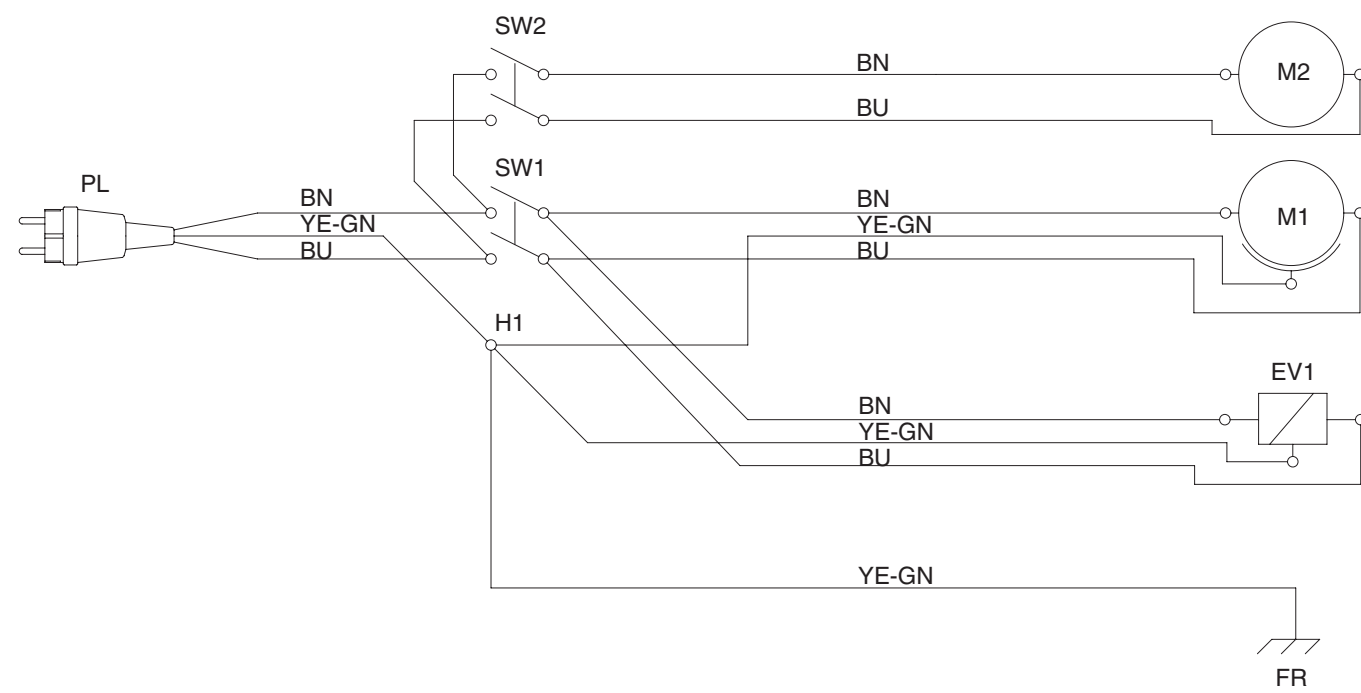

S310245

KENT
Simple. Clean.

14600 21st Avenue North
Plymouth, MN, 55447-3408
www.kenteuroclean.com
Phone: 800-334-1083
Fax: 866-261-4779
©2006 Printed in Italy