



Electronic Service Manuals

This electronic document is provided as a service to our customers. We do not create the contents of the information contained in this document. Should you have detailed questions pertaining to the information contained in this document, you may contact Michco, or the manufacturer which provided the original information in this electronic deliverable. Michco's only part in this electronic deliverable was the electronic assembly process. By providing this manual on line we are not guaranteeing parts availability.

You may contact Michco through the following methods:

Phone (517) 484-9312 or (800) 331-3339

2011 N. High St. -- Lansing, Michigan -- 48906

Fax: (517) 484-9836

Email: CustServe@Michco.com

Web site: www.Michco.Com

Parts Web site: www.FloorMachineParts.Com

Order Parts on Line at:

www.FloorMachineParts.Com

Directly to Parts & Service:

By Email: **Shop@Michco.com**

By Fax: (517) 702-2041

By Voice: Use numbers above.

Serving the Cleaning Industry Since 1922

Notice: All copyrighted material remains property of original owners, all trademarks are property of respective owners. Manuals are subject to Manufacturer's reproduction limitations. Originals or reproductions were provided by manufacturers through a request. We make no warranty as to the correctness of information provided in this document and you assume all risk. By placing these manuals on line we are not declaring our corporation to be an manufacturer authorized dealer or provider, please check our web site for authorized manufacturers we represent.

Clarke®

FiltraPac

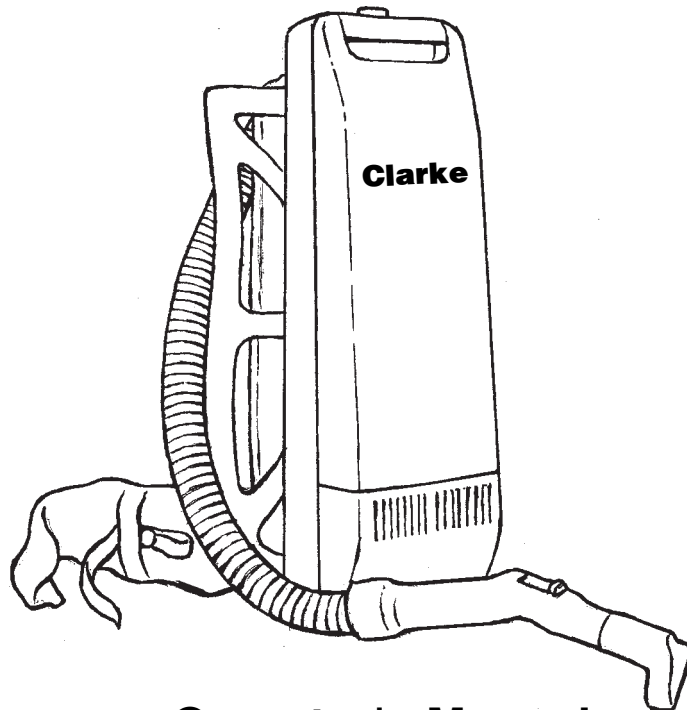

Operator's Manual Manual del operador Manuel de l'utilisateur



READ THIS BOOK

LEA ESTE MANUAL

LISEZ CE MANUEL

EN

English (2 - 9)

ES

Español (10 - 17)

FR

Français (18 - 24)

This book has important information for the use and safe operation of this machine. Failure to read this book prior to operating or attempting any service or maintenance procedure to your Clarke American Sanders machine could result in injury to you or to other personnel; damage to the machine or to other property could occur as well. You must have training in the operation of this machine before using it. If your operator(s) cannot read this manual, have it explained fully before attempting to operate this machine.

All directions given in this book are as seen from the operator's position at the rear of the machine.

For new books write to: Clarke®, 2100 Highway 265, Springdale, Arkansas 72764

Table of Contents

Operator Safety Instructions 3

Safety Information 4

Introduction & Machine Specifications 5

Grounding Instructions 6

Maintenance 7

 How To Change The Filter Bag 7

 How To Clean The Motor Filter 8

SECTION II Parts and Service Manual

Main Body Assembly Drawing 26

Main Body Assembly Parts List 27

Back Frame and Harness Assembly Drawing and Parts List 28

Hose, Wand and Tools Assembly Drawing and Parts List 29

Electrical Schematic 30

English *Correct Disposal of This Product (Waste Electrical & Electronic Equipment)*
(Applicable in the European Union and other European countries with separate collection systems)





This marking shown on the product or its literature, indicates that it should not be disposed with other household wastes at the end of its working life. To prevent possible harm to the environment or human health from uncontrolled waste disposal, please separate this from other types of wastes and recycle it responsibly to promote the sustainable reuse of material resources.

Household users should contact either the retailer where they purchased this product, or their local government office, for details of where and how they can take this item for environmentally safe recycling.

Business users should contact their supplier and check the terms and conditions of the purchase contract. This product should not be mixed with other commercial wastes for disposal.

IMPORTANT SAFETY INSTRUCTIONS

When using an electrical appliance, basic precautions should be followed including the following: Read all instructions before using these appliances

- | | |
|---|--|
|  | DANGER: Failure to read and observe all DANGER statements could result in severe bodily injury or death. Read and observe all DANGER statements found in your Owner's Manual and on your machine. |
|  | WARNING: Failure to read and observe all WARNING statements could result in injury to you or to other personnel; property damage could occur as well. Read and observe all WARNING statements found in your Owner's Manual and on your machine. |
|  | CAUTION: Failure to read and observe all CAUTION statements could result in damage to the machine or to other property. Read and observe all CAUTION statements found in your Owner's Manual and on your machine. |

 **WARNING:** To reduce the risk of fire, electric shock, or injury:

1. Do not leave appliance when plugged in. Unplug from outlet when not in use and before servicing.
2. Do not use outdoors or on wet surfaces.
3. Do not allow to be used as a toy. Close attention is necessary when used by or near children.
4. Use only as described in the manual. Use only manufacturer's recommended attachments.
5. Do not use with damaged cord or plug. If appliance is not working as it should, has been dropped, damaged, left outdoors, or dropped into water, return it to a service center.
6. Do not pull or carry by cord, use cord as a handle, close a door on cord, or pull cord around sharp edges or corners. Do not run appliance over cord. Keep cord away from heated surfaces.
7. Do not unplug by pulling on cord. To unplug, grasp the plug, not the cord.
8. Do not handle plug or appliance with wet hands.
9. Do not put any object into openings. Do not use with any opening blocked; keep free of dust, lint, hair and anything that may reduce air flow.
10. Keep hair, loose clothing, fingers, and all parts of body away from openings and moving parts.
11. Do not pick up anything that is burning or smoking, such as cigarettes, matches, or hot ashes.
12. Do not use without dust bag and/or filters in place.
13. Turn off all controls before unplugging.
14. Use extra care when cleaning on stairs.
15. Do not use to pick up flammable or combustible liquids such as gasoline or use in areas where they may be present.
16. Connect to properly grounded outlet. See "Grounding Instructions".

SAVE THESE INSTRUCTIONS

SAFETY INFORMATION

Information for your safety and notes on disposal

Before using the FiltraPac, please read the information below with care. This gives important guidance on the safety use and maintenance of the FiltraPac. Keep this booklet in a safe place, and if appropriate, hand it on to the next owner.

- This Clarke vacuum complies with recognized technological standards and the current safety regulations for electrical appliances.
- This appliance fulfills the requirements of EU guidelines 89/336/EEC (Electromagnetic compatibility) and 73/23/EEC (Low voltage guideline). The appliance is marked with the CE symbol on the rating plate for 230V models.

Clarke reserves the right to modify designs and specifications without notice.

Important Information

- Do not switch on the appliance if the housing exhibits any evidence of damage (cracks/fractures), if the connecting lead is defective, or if an internal defect is suspected (e.g. if the appliance has been dropped).
- Appliance only to be connected to voltage indicated on the rating plate.
- Clarke will not accept any liability for damage or injury if the appliance is used other than for its intended purpose or is improperly operated or inexpertly repaired and maintained.
- Before use, check to ensure that all the filters are correctly installed. The appliance must not be used without filters.
- Use only genuine Clarke filters and accessories.
- When connecting accessories, cleaning, repairing or servicing the unit, unplug the unit.
- Do not let children use electrical appliances unsupervised.
- This appliance is not suitable to be used to pick up substances constituting a health hazard.
- Repairs should be carried out by an authorized Clarke service center (see Operator's Manual for list of addresses). Incorrect repairs may expose the user to electrical danger.

- Any appliance used commercially is to be operated only by persons properly instructed in its use and operation.

Safety Precautions

- Do not pull out the plug from power supply socket by pulling on the connecting lead.
- Do not pull the connecting lead over sharp edges or allow it to become jammed.
- Do not use damaged extension leads.
- If required, the connecting lead has to be replaced together with the cable rewind by a specialist.
- Never replace the power supply cable with anything other than the same type of cable specified by the maker (H 05 VVF 2 x 0.75).
- The supply cable has to be replaced by an authorized Clarke After-Sales-Service only.
- Before any maintenance operation or replacing a filter, and after use, switch off the appliance and pull out the mains plug.
- Keep the nozzles and ends of tubes well away from the eyes and ears.
- The appliance must only be used for dry vacuum cleaning. It is not a dual purpose (wt/dry) vacuum cleaner.
- Do not use the appliance to pick up hot or glowing substances.
- Do not use the appliance to pick up coarse slivers of glass.
- Do not use the appliance to pick up any solvents, explosive liquids or gases.
- Do not store the appliance outdoors.
- Do not expose the machine to weather, humidity nor excessive heat.
- Clean the appliance only with a dry or slightly moist cloth. Do not allow any of the electrical components (switches, plug, socket, electronics, etc.) to come into contact with water.

INTRODUCTION

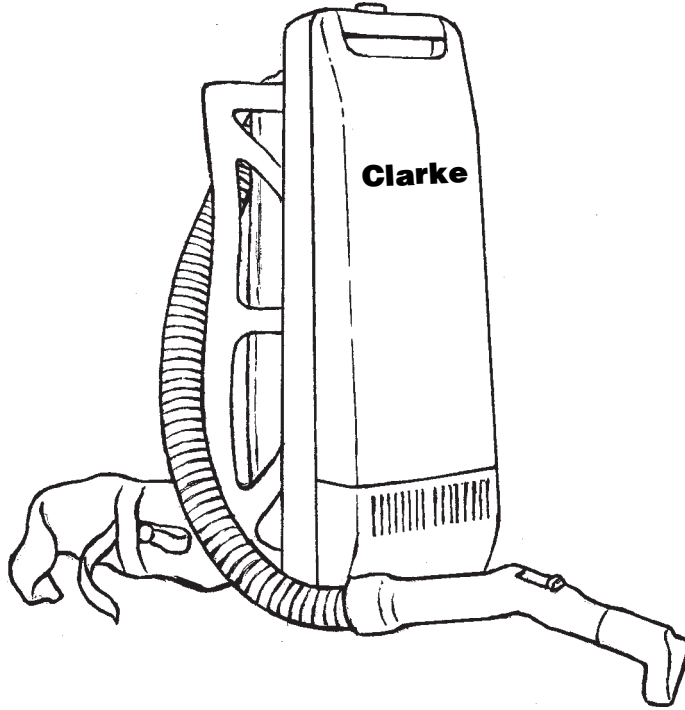

MACHINE SPECIFICATIONS

Power Supply	115V-60 Cycle
Vacuum Motor	19,200 rpm
Power Brush Motor	11,000 rpm
Cord	40 ft.
Wand Attachment	1 3/8" x 20 1/2" (2)
Hose	1 1/4" x 64"
Filter Bags	6 lt, 2-ply disposable
Weight	11.5 lbs.
Shipping Weight	17 lbs
Warranty	1 year

The FiltraPac is a vacuum for cleaning carpet. This machine is used to remove dry material from carpet. This machine is intended for commercial use.

OPTIONAL ACCESSORIES

Part No.	Description
52393A	Power Wand ¼ HP Perm. Magnet Mtr. 12"
50721B	Paper Filter Bag Pkg of 5
54025A	Micro-Staph Filter Pkg of 15
50747A	Cloth Filter Bag FiltraPac
59203A	Crevice Tool
59204A	Upholstery Tool
59206A	Soft Floor Tool
59978A	Hard Floor Tool (rep. brush #52395A)
59818A	Extension Wand (Plastic, 2 piece)
52838A	Airline 400 Cycle Conversion Kit
54490	Extension Wand (Aluminum, 2 piece)
47109	Telescoping Chrome Wand
5146	Swivel Dusting Brush
14295	4.5" Nozzle (Plastic)
5145	6" Nozzle (Aluminum)
6086	Brush 9" Plastic for Upholstery & Furniture
5144	Louver Brush Nozzle
8046	Combination Tool 11" Plastic (soft & hard floor)
5147	Metal Floor Tool 13.5" (rep. brush #5147)
54118	Turbine Brush - Vacuum Powered Carpet Tool
15348	Metal Floor Tool 18" (rep. brush #15351)

GROUNDING INSTRUCTIONS

This appliance must be grounded. If it should malfunction or breakdown, grounding provides a path of least resistance for electric current to reduce the risk of electric shock. This appliance is equipped with a cord having an equipment-grounding conductor and grounding plug. The plug must be plugged into an appropriate outlet that is properly installed and grounded in accordance with all local codes and ordinances.

⚠ WARNING: Improper connection of the equipment-grounding conductor can result in risk of electric shock. Check with a qualified electrician or service person if you are in doubt as to whether the outlet is properly grounded. Do not modify the plug provided with the appliance - if it will not fit the outlet, have a proper outlet installed by a qualified electrician.

This appliance is for use on a nominal 120-volt circuit and has a ground plug that looks like the plug illustrated in figure 1. Make sure that the appliance is connected to an outlet having the same configuration as the plug. No adapter should be used with this appliance.

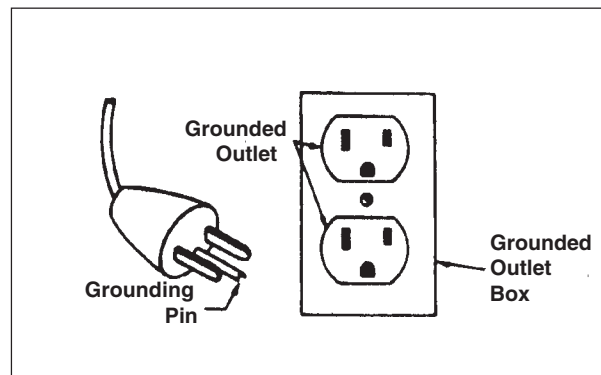

Figure 1

HOW TO USE THE MACHINE**How to Put the FiltraPac on and Adjust for Comfort**

Follow these steps to put on the FiltraPac and to make adjustments for fitting comfort:

1. Pick up and put on vacuum, sliding in one arm at a time.
2. Buckle the waist belt.
3. To properly adjust the shoulder strap and belt harness, pull down on shoulder straps so the material slips through buckle until tight.
4. Tighten the waist belt. The waist belt should be very snug to transfer the weight to the hip and legs.
5. Practice the vacuuming technique using a side to side sweeping motion. See figure 2.
6. Use a twisting motion to install and remove the friction fit tools.
7. Take the vacuum off by first loosening both straps on the shoulder harness, then unbuckle belt harness.
8. Remove the pack.



Figure 2

MAINTENANCE

⚠ WARNING: To prevent injury, always remove the electrical plug from the electrical outlet before doing any maintenance or repairs to the machine.

⚠ WARNING: Maintenance and repairs must be done by authorized personnel only. Use only genuine Clarke parts.

How To Change The Filter Bag

The machine uses a paper filter bag or a cloth filter bag. To change the paper filter bag, follow this procedure:

1. Make sure the ON/OFF switch in the "O" position.
2. Open the front of the tank housing. To open the tank housing, press the tank release bar. See figure 3.
3. Hold the bag by the cardboard inlet.
4. Pull the bag out.
5. Install a new filter bag. To install a new filter bag, follow this procedure:
 - a. Unfold the filter bag.
 - b. Hold the bag by the cardboard inlet.
 - c. Put the opening in the cardboard inlet over the bag adapter. See figure 4.
 - d. Close the tank housing.

To empty the cloth filter bag, follow this procedure:

1. Open the front of the tank housing.
2. Remove the cloth filter bag from the bag adapter.
3. Slide the clamp off the filter bag. See figure 5.
4. Remove the dirt from the bag.
5. Slide the clamp on the bottom of the filter bag.
6. Install the filter bag in the machine.
7. Close the tank housing.

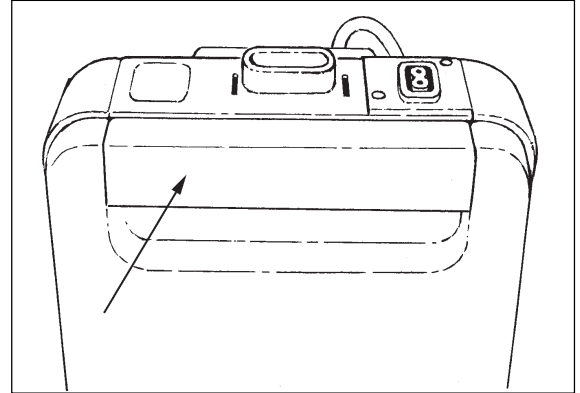

Figure 3

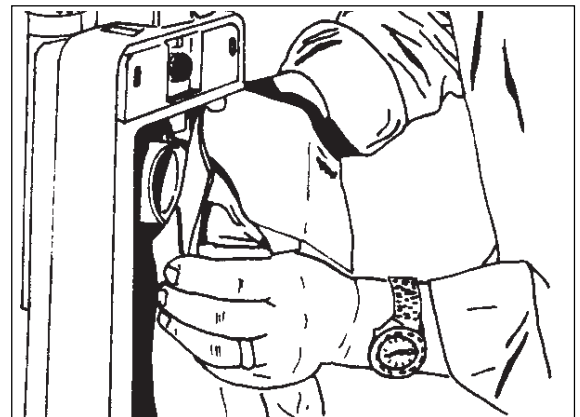

Figure 4

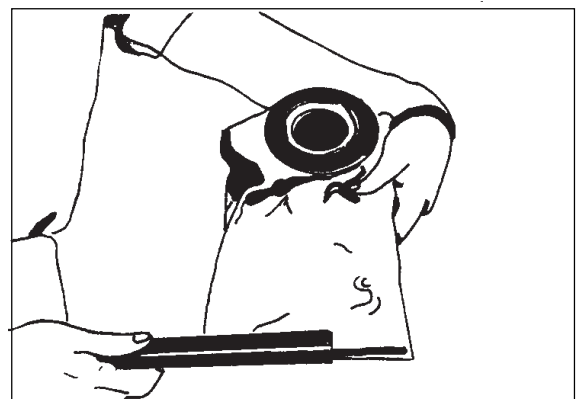

Figure 5

MAINTENANCE**How To Clean The Motor Filter**

Clean the motor filter whenever it is dirty. To clean the motor filter, follow this procedure:

1. Open the tank assembly.
2. Remove the filter bag.
3. Pull the filter cover off the filter disc.
4. Remove the filter.
5. Wash the filter in water.
6. Put the filter in a cloth and apply pressure to dry the filter.
7. Put the filter in the filter cover.

NOTE: Install the filter cover with the opening toward the back of the tank housing. See figure 6.

⚠ CAUTION: Check the motor protection filter while changing the paper bag. Please change the motor protection filter after use of 6 paper bags.

8. Install the filter bag.
9. Close the tank assembly.

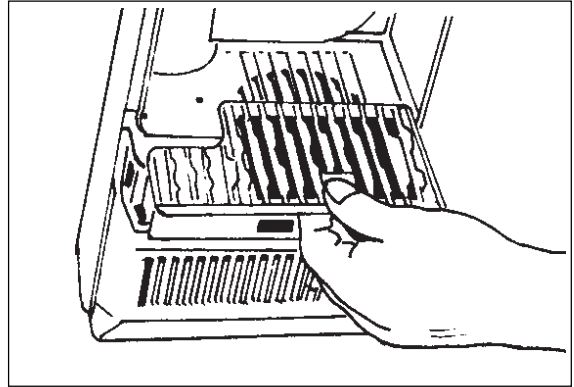

Figure 6

Índice

Instrucciones de seguridad para el operador	3
Información sobre seguridad	4
Introducción y especificaciones de la máquina	5
Instrucciones para la conexión a tierra	6
Mantenimiento	7
Cambio de la bolsa de filtrado	7
Limpieza del filtro del motor	8

SECCIÓN II Piezas y libro de servicio

Plano de montaje de la unidad principal	26
Lista de piezas de montaje de la unidad principal	27
Plano de montaje de la estructura trasera y el arnés y lista de piezas	28
Plano de montaje del tubo, las varillas y herramientas y lista de piezas	29
Esquemas eléctricos	30



Español *Eliminación correcta de este producto (Equipo electrónico y eléctrico residual)*
(Aplicable en la Unión Europea y otros países europeos con sistemas de recolección separados)



Esta marca, impresa en el producto o en la información referida al mismo, indica que al terminar la vida útil de la unidad no se la debe eliminar junto con los otros residuos residenciales. Para evitar daños que afecten el medio ambiente o la salud de las personas como resultado de la eliminación de los residuos de forma descontrolada, separe esta unidad de los demás tipos de residuos y reciclela de forma responsable, con la finalidad de promover la reutilización sostenible de los recursos materiales. Los usuarios residenciales deben ponerse en contacto con el minorista a través del cual compraron el producto o con la oficina del gobierno local para consultar acerca del lugar y la forma en que pueden realizar el reciclaje de esta unidad de manera segura para la protección del medio ambiente. Los usuarios comerciales se deben poner en contacto con su proveedor a los efectos de verificar los términos y condiciones del contrato de compra. Este producto no se debe mezclar con otros residuos comerciales para su eliminación.

INSTRUCCIONES DE SEGURIDAD IMPORTANTES

Al usar un artefacto eléctrico es necesario tomar precauciones básicas, incluyendo: Lea todas las instrucciones antes de usar estos artefactos.

- | | |
|---|---|
|  | <p>PELIGRO: Si no se leen y cumplen todas las indicaciones de PELIGRO, se pueden producir lesiones personales graves e incluso la muerte. Lea y respete todas las indicaciones de PELIGRO que se encuentran en el libro de instrucciones y en la máquina.</p> |
|  | <p>ADVERTENCIA: Si no se leen y cumplen todas las indicaciones de ADVERTENCIA, usted o el resto del personal pueden sufrir lesiones; también pueden producirse daños a la propiedad. Lea y respete todas las indicaciones de ADVERTENCIA que se encuentran en el libro de instrucciones y en la máquina.</p> |
|  | <p>PRECAUCIÓN: Si no se leen y respetan todas las instrucciones que aparecen bajo el encabezado PRECAUCIÓN, pueden producirse daños en la máquina o en otras propiedades. Lea y respete todas las indicaciones de PRECAUCIÓN que se encuentran en el libro de instrucciones y en la máquina.</p> |

ADVERTENCIA: Para reducir el riesgo de incendio, descargas eléctricas o lesiones:

1. No deje la máquina enchufada. Debe desenchufarla cuando no se encuentra en uso y antes de repararla.
2. No la utilice en el exterior o en superficies mojadas.
3. No permita que se la emplee como juguete. Preste mucha atención cuando sea utilizada por niños o cerca de ellos.
4. Utilícela sólo del modo descrito en este libro. Utilice solamente los accesorios recomendados por el fabricante.
5. No la utilice si el cable o el enchufe están dañados. Si la máquina no funciona adecuadamente, se ha caído, ha sufrido daños, fue olvidada en el exterior, o ha caído al agua, llévela a un servicio técnico.
6. No tire o empuje la máquina tomándola del cable, no utilice el cable como manija, no deje el cable atrapado bajo una puerta ni tire del cable alrededor de bordes o rincones filosos. No haga funcionar la máquina sobre el cable. Mantenga el cable alejado de superficies calientes.
7. No desenchufe la máquina tirando del cable. Para desenchufarla, tome el enchufe, no tire del cable.
8. No manipule el enchufe ni la máquina con las manos húmedas.
9. No coloque objetos en las aberturas. No utilice la máquina si alguna abertura está bloqueada, manténgala libre de polvo, pelusas, cabellos y de todos los objetos que puedan reducir el caudal de aire.
10. Mantenga el cabello, la vestimenta floja, los dedos y el resto del cuerpo lejos de las aberturas y partes móviles.
11. No aspire objetos que estén ardiendo o humeando, como cigarrillos, cerillas o cenizas calientes.
12. No utilice la máquina si la bolsa y/o los filtros para el polvo no están en su lugar.
13. Desconecte todos los mandos antes de desenchufar la máquina.
14. Sea extremadamente precavido al limpiar escaleras.
15. No utilice la máquina para aspirar líquidos inflamables o combustibles tales como gasolina ni la utilice en superficies donde pueda haber presencia de dichos líquidos.
16. Conecte la máquina a un tomacorriente con adecuada puesta a tierra. Lea las "Instrucciones para conexión a tierra".

GUARDE ESTAS INSTRUCCIONES

INFORMACIÓN SOBRE SEGURIDAD

Información para su seguridad y notas referidas a la eliminación de residuos

Antes de usar FiltraPac, por favor lea la siguiente información con atención. La misma le suministra orientación importante sobre el uso y mantenimiento seguros de FiltraPac. Guarde este libro en un lugar seguro y, en caso de corresponder, entrégueselo al siguiente propietario.

- Esta aspiradora Clarke cumple todas las normas tecnológicas reconocidas y las regulaciones de seguridad vigentes para artefactos eléctricos.
- Este artefacto cumple los requisitos de las directivas de la Unión Europea 89/336/EEC (compatibilidad electromagnética) y 73/23/EEC (Directiva de bajo voltaje). Este artefacto lleva el símbolo CE en la placa de régimen para los modelos 230V.

Clarke se reserva el derecho de modificar los diseños y especificaciones sin previo aviso.

Información importante

- No encienda el artefacto si el alojamiento presenta pruebas de daño (grietas/fisuras), si el conductor de conexión es defectuoso, o si se sospecha algún defecto interno (por ejemplo, si el artefacto se ha caído).
- El artefacto solamente se debe conectar al voltaje indicado en la placa de régimen.
- Clarke no aceptará la responsabilidad por daños o lesiones si el artefacto se utiliza con fines distintos a aquellos para los cuales fue diseñado o si se lo hace funcionar de forma inadecuada o se lo repara y mantiene de manera inexperta.
- Antes de usar la máquina, verifique que todos los filtros estén correctamente instalados. El artefacto no se debe usar sin filtros.
- Use únicamente filtros y accesorios originales Clarke.
- Al conectar los accesorios, limpiar, reparar o realizar el mantenimiento de la unidad, desenchúfela.
- No permita que los niños usen artefactos eléctricos sin supervisión.
- Este artefacto no es adecuado para recoger sustancias que constituyen un peligro para la salud.
- Las reparaciones deben ser realizadas por un centro de servicio técnico autorizado de Clarke (consulte la lista de direcciones en el Libro de Instrucciones). Las reparaciones incorrectas pueden exponer al usuario a peligro eléctrico.

Precauciones de seguridad

- Cualquier artefacto de aplicación comercial debe ser operado únicamente por personas que hayan recibido adecuada capacitación en el uso y funcionamiento del mismo.
- No desconecte el artefacto del tomacorriente de alimentación tirando del conductor de conexión.
- No tire del conductor de conexión por encima de bordes filosos ni permita que el mismo se atasque.
- No use conductores alargadores que se encuentren dañados.
- Si es necesario, haga que un especialista cambie el conductor de conexión junto con el rebobinado del cable.
- Nunca cambie el cable de alimentación por otro que no sea del mismo tipo especificado por el fabricante (H 05 WF 2 x 0,75).
- El cable de alimentación debe ser cambiado únicamente por el servicio autorizado de posventa de Clarke.
- Antes de realizar cualquier servicio de mantenimiento o cambio de filtro y después de usar la máquina, apáguela y desconéctela del tomacorriente.
- Mantenga las boquillas y extremos de los tubos alejados de los ojos y orejas.
- El artefacto solamente se debe utilizar para limpieza por aspiración en seco. No se trata de una aspiradora de doble acción (húmedo/seco).
- No use el artefacto para recoger sustancias calientes o encendidas.
- No use el artefacto para recoger astillas de vidrio.
- No use el artefacto para recoger solventes, líquidos explosivos o gases.
- No guarde el artefacto al aire libre.
- No exponga la máquina a la intemperie, la humedad o el calor excesivo.
- Limpie el artefacto únicamente con un trapo seco o ligeramente húmedo. No deje que ninguno de los componentes eléctricos (interruptores, enchufe, tomacorriente, elementos electrónicos, etc.) esté en contacto con agua.

INTRODUCCIÓN

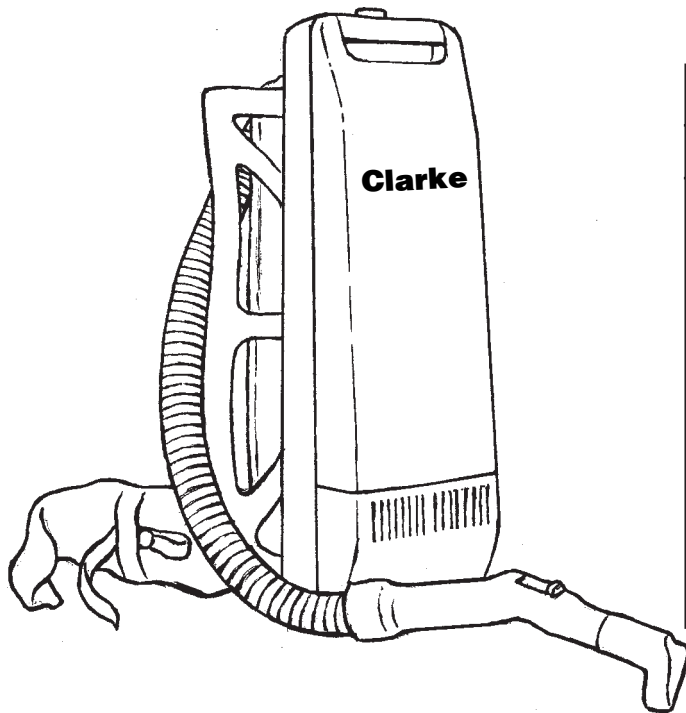

ESPECIFICACIONES DE LA MÁQUINA

Modelo	Filtra-Pac 02150A
Fuente de alimentación	Ciclo de 115V-60
Motor de aspiración	19.200 rpm
Motor de cepillado eléctrico	11.000 rpm
Cable	40 pies
Accesorio de varillas	1 3/8" x 20 1/2" (2)
Tubo	1 1/4" x 64"
Bolsas de filtrado	de 6 litros y 2 capas, descartables
Peso	11,5 libras
Peso del envío	17 libras
Garantía	1 año

FiltraPac es una aspiradora para la limpieza de alfombras. Esta máquina se utiliza para quitar materiales secos de la alfombra. Esta máquina está diseñada para uso comercial.

ACCESORIOS OPCIONALES

Pieza N°	Descripción
52.393A	Varillas motorizadas 1/4 HP imán perm. mtr. 12"
50.721B	Bolsa de papel para filtrar, paquete de 5
54.025A	Filtro Micro-Staph, paquete de 15
50.747A	Bolsa para filtrar de tela FiltraPac
59.203A	Herramienta para hendiduras
59.204A	Herramienta para tapicería
59.206A	Herramienta para pisos blandos
59.978A	Herramienta para pisos duros (escobillas de repuesto #52395A)
59.818A	Varilla de extensión (plástica, 2 piezas)
52838A	Juego de conversión de 400 ciclos para tuberías de aire
54490	Varilla de extensión (de aluminio, 2 piezas)
47109	Varilla de cromo telescópica
5146	Escobillas para el polvo giratorias
14295	Boquilla (plástica), 4,5"
5145	Boquilla (de aluminio), 6"
6086	Escobilla plástica, 9", para tapicería y muebles
5144	Boquilla de escobilla para celosía
8046	Herramienta combinada, 11", plástica (pisos blandos y duros)
5147	Herramienta para pisos, metálica, 13,5" (escobillas de repuesto #5147)
54118	Herramienta para alfombras accionada por vacío con escobillas de turbina
15348	Herramienta para pisos, metálica, 18" (escobillas de repuesto #15351)

INSTRUCCIONES PARA LA CONEXIÓN A TIERRA

Esta máquina debe estar conectada a tierra. Si funcionase mal o sufriese una avería, la conexión a tierra brinda una ruta de menor resistencia para la corriente eléctrica, con lo que se reduce el riesgo de descargas eléctricas. Este artefacto está equipado con un cable que cuenta con un conductor para conexión a tierra del equipo y con un enchufe de conexión a tierra. El enchufe debe insertarse en un tomacorriente adecuado, que esté correctamente instalado y conectado a tierra según todos los códigos y regulaciones locales.

⚠️ ADVERTENCIA: Una mala conexión del conductor de tierra del equipo puede resultar en un riesgo de descarga eléctrica. Consulte con un electricista acreditado o con el personal del servicio técnico en caso de tener dudas respecto de la conexión a tierra. No modifique el enchufe provisto con el aparato - si no cabe en el tomacorriente, indique a un electricista calificado que instale un tomacorriente adecuado.

Este artefacto se deberá utilizar en un circuito de corriente nominal de 120 voltios y tiene un enchufe a tierra como el enchufe que se muestra en la figura 1. Asegúrese de que el artefacto esté conectado a un tomacorriente que tenga la misma configuración que el enchufe. No se deberá utilizar ningún adaptador con este artefacto.



Figura 1

USO DE LA MÁQUINA

Cómo colocarse la mochila FiltraPac y ajustarla para un uso cómodo

Siga estos pasos para colocarse la mochila FiltraPac y para realizar los ajustes necesarios que le permitan usarla con comodidad:

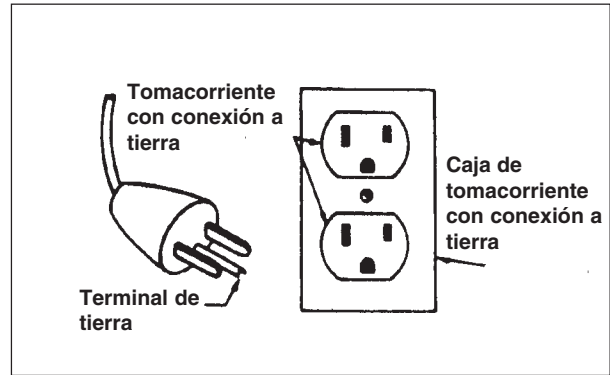
1. Levante la aspiradora y colóquesela, deslizando un brazo por vez.
2. Abroche la correa de la cintura.
3. Para ajustar adecuadamente la correa de los hombros y el arnés del cinturón, tire hacia abajo de las correas de los hombros para que la tela se deslice a través de la hebilla hasta que se ajuste.
4. Ajuste el cinturón. El cinturón debe quedar bien ceñido para transferir el peso a la cadera y las piernas.
5. Practique la técnica de aspiración mediante un movimiento de barrido de un lado al otro. Consulte la figura 2.
6. Con un movimiento de torsión instale y retire las herramientas de ajuste por fricción.
7. Retire la aspiradora aflojando en primer lugar las dos correas del arnés de los hombros, luego desabroche el arnés del cinturón.
8. Reitre la mochila.



Figura 2

MANTENIMIENTO

⚠️ ADVERTENCIA: Para evitar daños, retire siempre el enchufe eléctrico del tomacorriente antes de realizar reparaciones o tareas de mantenimiento en la máquina.

⚠️ ADVERTENCIA: Solamente personal autorizado puede realizar mantenimiento y reparaciones. Utilice únicamente piezas originales de Clarke.

Cambio de la bolsa de filtrado

La máquina usa una bolsa de papel para filtrar o una bolsa de tela para filtrar. Para cambiar la bolsa de papel para filtrar, siga este procedimiento:

1. Asegúrese de que el interruptor ON/OFF (encendido/apagado) esté en posición "O".
2. Abra la parte delantera del alojamiento del depósito. Para abrir el alojamiento del depósito, presione la barra de liberación del depósito. Consulte la figura 3.
3. Sostenga la bolsa por la entrada de cartón.
4. Tire la bolsa hacia afuera.
5. Instale una nueva bolsa de filtrado. Para instalar una nueva bolsa de filtrado, siga este procedimiento:
 - a. Despliegue la bolsa de filtrado.
 - b. Sostenga la bolsa por la entrada de cartón.
 - c. Ponga la abertura de la entrada de cartón por encima del adaptador de la bolsa. Consulte la figura 4.
 - d. Cierre el alojamiento del depósito.

Para vaciar la bolsa de tela para filtrar, siga este procedimiento:

1. Abra la parte delantera del alojamiento del depósito.
2. Retire la bolsa de tela para filtrar del adaptador de bolsa.
3. Deslice la abrazadera de la bolsa para filtrar hacia afuera. Consulte la figura 5.
4. Retire la suciedad de la bolsa.
5. Deslice la abrazadera de la bolsa para filtrar sobre la misma.
6. Instale la bolsa para filtrar en la máquina.
7. Cierre el alojamiento del depósito.



Figura 3



Figura 4

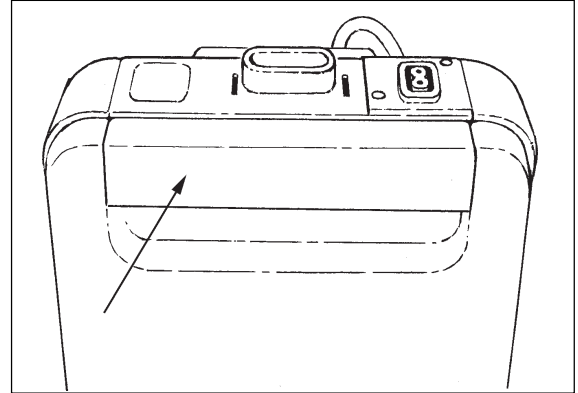

Figura 5

MANTENIMIENTO

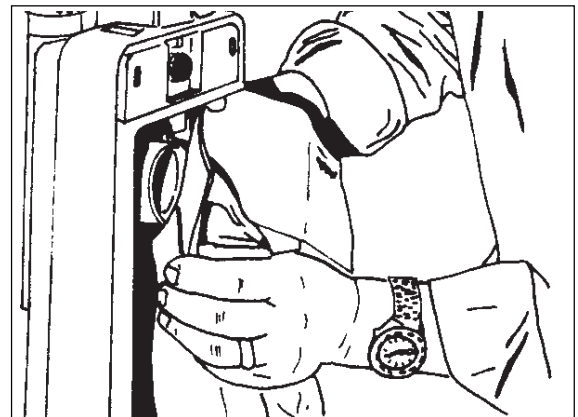
Limpieza del filtro del motor

Limpie el filtro del motor siempre que esté sucio. Para limpiar el filtro del motor, siga este procedimiento:

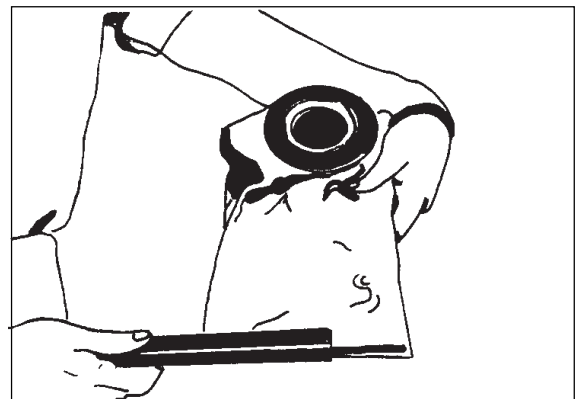
1. Abra el conjunto del depósito.
2. Saque la bolsa de filtrado.
3. Retire la tapa del filtro del disco de filtro.
4. Saque el filtro.
5. Lave el filtro con agua.
6. Coloque el filtro en un trapo y presione para secar el filtro.
7. Coloque el filtro en la tapa del filtro.

NOTA: Instale la tapa del filtro con la abertura hacia la parte posterior del alojamiento del depósito. Consulte la figura 6.

⚠ PRECAUCIÓN: Controle el filtro de protección del motor cuando cambie la bolsa de papel. Por favor, cambie el filtro de protección del motor después de usar 6 bolsas de papel.

8. Instale la bolsa de filtrado.
9. Cierre el conjunto del depósito.



Figura 6

Table des matières

Instructions de sécurité de l'opérateur	3
Informations de sécurité	4
Introduction et spécifications de la machine	5
Instructions sur la mise à la terre	6
Maintenance	7
Comment changer le sac filtre	7
Comment changer le filtre du moteur	8

SECTION II Pièces et manuel d'entretien

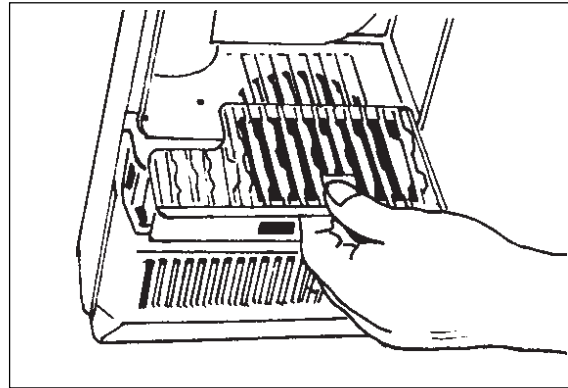
Schéma de l'ensemble de la partie principale	26
Liste des pièces de l'ensemble de la partie principale	27
Schéma et liste des pièces de l'ensemble de châssis arrière et de faisceau	28
Schéma d'ensemble et liste des pièces du tuyau, de la lance et des outils	29
Schéma électrique	30

Français *Élimination correcte de ce produit (Déchets d'Équipements Électrique et*

Electroniques) (Applicable dans les pays de l'Union Européenne dont les systèmes de collecte sont différents)



Ce symbole appliqué sur le produit ou sur sa documentation, indique qu'il ne doit pas être éliminé avec les ordures ménagères à la fin de son cycle de vie. Pour éviter toute dégradation de l'environnement et ou préjudice à la santé humaine du fait de l'élimination incontrôlée des déchets, veuillez isoler cet appareil des autres déchets et le recycler de manière responsable pour promouvoir la réutilisation durable des ressources matérielles. Les utilisateurs domestiques doivent contacter le magasin où ils ont acheté ce produit, ou leur commune, pour en savoir plus sur l'endroit et la manière dont ils peuvent collecter cet article afin de procéder à un recyclage qui respecte l'environnement. Les professionnels doivent contacter leur fournisseur et vérifier les termes et conditions du contrat d'achat. Ce produit ne doit pas être mélangé à d'autres déchets commerciaux pour son élimination.

INSTRUCTIONS DE SECURITE IMPORTANTES

Lors de l'utilisation d'un appareil électrique, il convient de prendre des précautions élémentaires, dont les suivantes : Lisez toutes les instructions avant d'utiliser ces appareils

**DANGER :**

Si vous ne lisez pas ou ne respectez pas tous les messages de DANGER, vous risquez de vous blesser gravement ou de mourir. Lisez et respectez tous les messages de DANGER contenus dans le manuel du propriétaire et sur votre machine.

**AVERTISSEMENT :**

Si vous ne lisez pas et ne respectez pas tous les messages d'AVERTISSEMENT, vous risquez de vous blesser ou de blesser une autre personne ; vous risquez également d'endommager d'autres biens. Lisez et respectez tous les messages d'AVERTISSEMENT contenus dans le manuel du propriétaire et sur votre machine.

**ATTENTION :**

Si vous ne lisez pas et ne respectez pas tous les messages ATTENTION, vous risquez d'endommager la machine ou le bien d'autrui. Lisez et respectez tous les messages ATTENTION contenus dans le manuel du propriétaire et sur votre machine.



AVERTISSEMENT : Pour réduire le risque d'incendie, de choc électrique ou de blessure :

1. Ne quittez pas l'appareil lorsqu'il est branché. Débranchez-le de la prise électrique lorsque vous ne l'utilisez pas ou avant de procéder à son entretien.
2. Ne l'utilisez pas à l'extérieur ou sur des surfaces humides.
3. Ne laissez personne l'utiliser comme un jouet. Vous devez faire particulièrement attention s'il est utilisé par un enfant ou à côté d'enfants.
4. Utilisez uniquement selon les descriptions fournies dans le manuel. Utilisez uniquement les accessoires recommandés par le fabricant.
5. Ne l'utilisez pas si la prise ou le cordon est endommagé. Si l'appareil ne fonctionne pas correctement, s'il est tombé ou endommagé, s'il a été laissé à l'extérieur ou plongé dans l'eau, retournez-le à un centre d'entretien.
6. Ne le tirez pas et ne le portez pas en le tenant par le cordon, n'utilisez pas le cordon comme poignée, ne fermez pas une porte sur le cordon et enfin, ne tirez pas sur le cordon autour de coins ou de bords vifs. Ne faites pas rouler l'appareil sur le cordon. Eloignez le cordon des surfaces chaudes.
7. Ne le débranchez pas en tirant sur le cordon. Pour le débrancher, tirez sur la prise et non sur le cordon.
8. Ne manipulez pas la prise ou l'appareil les mains mouillées.
9. Ne placez aucun objet dans les ouvertures. N'utilisez pas l'appareil si l'une de ses ouvertures est bouchée : éliminez la poussière, des peluches ou des cheveux et tout ce qui pourrait réduire le flux d'air.
10. N'approchez pas vos cheveux, vos vêtements amples ou tout autre partie de votre corps des ouvertures et des pièces en mouvement.
11. N'aspirez aucun élément qui brûle ou qui fume, comme des cigarettes, des allumettes ou des cendres chaudes.
12. Ne l'utilisez pas si le sac à poussière et/ou les filtres ne sont pas en place.
13. Désactivez toutes les commandes avant de le débrancher.
14. Soyez encore plus prudent lorsque vous nettoyez des escaliers.
15. N'utilisez pas cet appareil pour aspirer des liquides inflammables ou combustibles comme l'essence et ne l'utilisez pas dans des zones pouvant contenir ces produits.
16. Branchez-le sur une prise correctement mise à la terre. Voir "Instructions de mise à la terre".

CONSERVEZ CES INSTRUCTIONS

INFORMATIONS DE SECURITE**Informations relatives à votre sécurité et remarques sur l'élimination**

Avant d'utiliser le FiltraPac, veuillez lire attentivement les informations ci-dessous. Celles-ci constituent une aide importante sur l'utilisation et la maintenance du FiltraPac en toute sécurité. Conservez ce manuel dans un endroit sûr, et le cas échéant, remettez-le au propriétaire suivant.

- Cet aspirateur Clarke est conforme aux normes technologiques reconnues et aux réglementations de sécurité en vigueur pour les appareils électriques.
- Cet appareil remplit les exigences des directives UE 89/336/EEC (Compatibilité électromagnétique) et 73/23/EC (directive sur la basse tension). L'appareil porte le symbole CE sur sa plaque signalétique pour les modèles 230 V.

Clarke se réserve le droit de modifier la conception et les spécifications sans préavis.

Informations importantes

- N'allumez pas l'appareil si la cuve présente des marques d'endommagement (fissures, ruptures), si le fil de connexion est défectueux ou si vous suspectez un défaut interne (par exemple, si l'appareil est tombé).
- L'appareil doit être connecté uniquement à la tension indiquée sur la plaque signalétique.
- Clarke ne se tiendra en aucun cas responsable de tout dommage ou de toute blessure si l'appareil est utilisé pour d'autres applications que celles pour lesquelles il a été conçu ou s'il n'est pas utilisé correctement ou s'il n'a pas été entretenu ou réparé correctement.
- Avant toute utilisation, assurez-vous que tous les filtres sont correctement installés. L'appareil ne doit pas être utilisé sans filtres.
- Utilisez uniquement des filtres et des accessoires de la marque Clarke.
- Lors du branchement d'accessoires, du nettoyage, de la réparation ou de l'entretien de l'appareil, débranchez-le.
- Ne laissez pas les enfants utiliser des appareils électriques sans surveillance.
- Cet appareil n'est pas conçu pour être utilisé afin d'aspirer des substances dangereuses pour la santé.
- Les réparations doivent être effectuées par un centre d'entretien Clarke autorisé (consultez le manuel de l'opérateur pour obtenir la liste des adresses). Des réparations mal effectuées risquent d'exposer l'utilisateur à un danger électrique.

- Tout appareil utilisé commercialement doit être manipulé uniquement par des personnes correctement formées à son utilisation et à son fonctionnement.

Précautions de sécurité

- Ne retirez pas la prise de la prise de courant en tirant sur le fil de branchement.
- Ne tirez pas sur le fil de branchement lorsqu'il se trouve sur des bords vifs et le laissez pas s'emmêler.
- N'utilisez pas de rallonges endommagées.
- Le cas échéant, le cordon de branchement doit être remplacé par un spécialiste, en même temps que le dispositif d'enroulement du fil.
- Ne remplacez jamais le cordon d'alimentation par un cordon autre qu'un cordon du même type spécifié par le fabricant (H 05 VVF 2 x 0.75).
- Le cordon d'alimentation doit être remplacé uniquement par le personnel du service après vente Clarke.
- Avant toute opération de maintenance ou de remplacement de filtre, et après utilisation, éteignez l'appareil et débranchez-le de la prise de courant.
- Tenez les buses et les extrémités des tuyaux bien à l'écart des yeux et des oreilles.
- Cet appareil doit uniquement être utilisé pour l'aspiration de poussières. Ce n'est pas un aspirateur eau/poussières.
- N'utilisez pas cet appareil pour aspirer des substances chaudes ou incandescentes.
- N'utilisez pas cet appareil de gros morceaux de verre.
- N'utilisez pas cet appareil pour aspirer des solvants, des liquides ou des gaz explosifs.
- Ne stockez pas cet appareil à l'extérieur.
- N'exposez pas cette machine aux intempéries, à l'humidité ou à une chaleur excessive.
- Nettoyez cet appareil uniquement avec un chiffon sec ou légèrement humide. Ne laissez pas les composants électriques (commutateurs, connecteurs, prises, composants électroniques, etc.) en contact avec de l'eau.

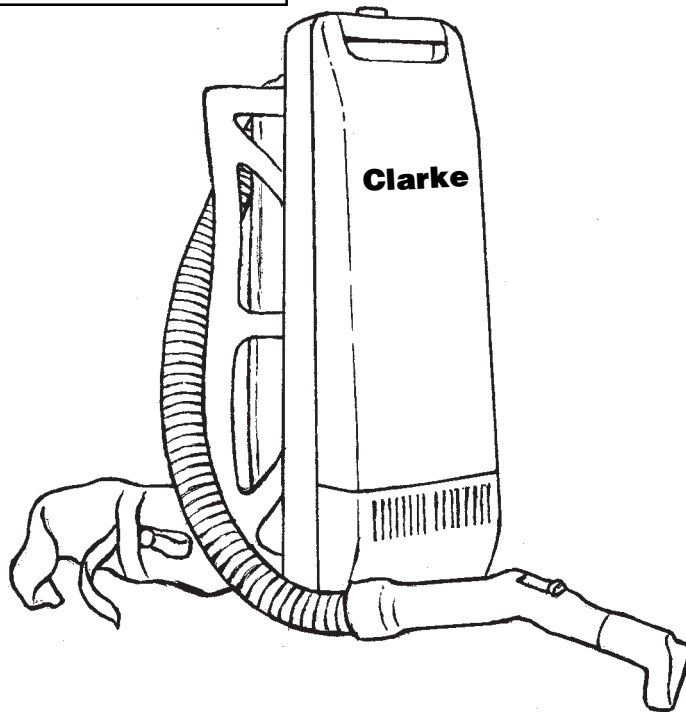
INTRODUCTION**SPECIFICATIONS DE LA MACHINE**

Alimentation électrique	115V-60 cycles
Moteur de l'aspirateur	19 200 tr/mn
Moteur d'alimentation de la brosse	11 000 tr/mn
Cordon	40 ft. (12 mètres)
Lance	1 3/8" x 20 1/2" (2)
Tuyau	1 1/4" x 64"
Sacs filtres	6 l, 2 épaisseurs, jetable
Poids	11.5 lbs. (environ 5 kg)
Poids du colis	17 lbs. (environ 7,7 kg)
Garantie	1 an

Le FiltraPac est un aspirateur qui permet de nettoyer les tapis. Cette machine permet de retirer les matériaux secs du tapis. Cette machine est à usage commercial.

ACCESSOIRES EN OPTION

N° de pièce	Description
52393A	Lance alimenté puissance ¼ à compteur à aimant permanent 12"
50721B	Sac filtre en papier paquet de 5
54025A	Filtre Micro-Staph paquet de 15
50747A	Sac filtre en tissu FiltraPac
59203A	Suceur plat
59204A	Outil pour les tissus
59206A	Outil pour les sols doux
59978A	Outil pour sols durs (brosse rep. n°52395A)
59818A	Rallonge de la lance (plastique, 2 pièces)
52838A	Kit de conversion 400 cycles Airline
54490	Rallonge de la lance (aluminium, 2 pièces)
47109	Lance chromée télescopique
5146	Brosse pour aspiration rotative
14295	Buse de 4,5" (plastique)
5145	Buse de 6" (aluminium)
6086	Brosse en plastique de 9" pour le tissu et les meubles
5144	Buse de brosse à jalousies
8046	Outil combiné de 11" en plastique (pour sols doux et durs)
5147	Outil pour sols métalliques de 13,5" (brosse rep. n°5147)
54118	Brosse turbine – Outil pour tapis alimenté par l'aspirateur
15348	Outil pour sols métalliques de 18" (brosse rep. n°5147)

INSTRUCTIONS DE MISE À LA TERRE

Cet appareil doit être mis à la terre. En cas de défaillance ou de panne éventuelle, la mise à la terre fournit au courant un chemin de moindre résistance qui réduit le risque de choc électrique. Cet appareil est équipé d'un cordon muni d'un conducteur de terre et d'une prise de terre. La prise doit être branchée dans une prise appropriée correctement installée et mise à la terre conformément aux règlements et ordonnances locaux.

⚠ AVERTISSEMENT : Un connecteur de terre mal raccordé peut entraîner un risque de choc électrique. Consultez un électricien qualifié ou un technicien d'entretien si vous n'êtes pas certain que la prise est correctement mise à la terre. Ne modifiez pas la prise fournie avec l'appareil. Si elle ne peut pas être insérée dans la prise murale, faites installer une prise adéquate par un électricien qualifié.

Cet appareil est destiné à un circuit de 120 V et est équipé d'une prise de mise à la terre semblable à celle illustrée à la figure 1. Assurez-vous que l'appareil est branché sur une prise ayant la même configuration que la prise. Aucun adaptateur ne devrait être utilisé avec cet appareil.

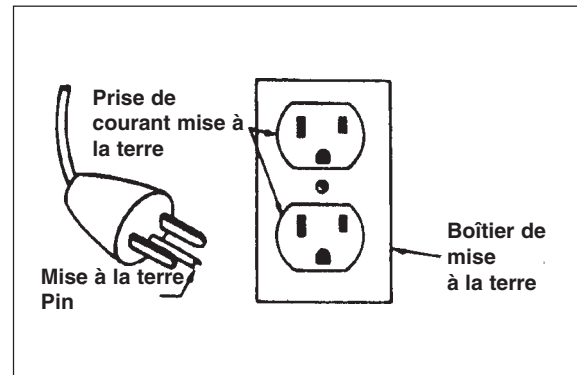

Figure 1

COMMENT UTILISER CET APPAREILComment positionner le FiltraPac et le régler pour un confort optimum

Pour positionner le FiltraPac et effectuer les réglages afin d'obtenir un confort optimum, suivez les étapes suivantes :

1. Ramassez et activez l'aspirateur, en faisant coulisser un bras à la fois.
2. Bouclez la ceinture de taille.
3. Pour régler correctement la bandoulière d'épaule et le harnais, tirez les bandoulières d'épaule vers le bas, afin que celles-ci glissent à travers la boucle jusqu'à ce qu'elles se bloquent.
4. Serrez la ceinture de taille. La ceinture de taille
5. Exécutez l'opération d'aspiration en appliquant un mouvement latéral. Voir figure 2.
6. Effectuez un mouvement de rotation pour installer et retirer les outils à pose par pression.
7. Retirez l'aspirateur en commençant par desserrer les deux bandoulières du harnais d'épaule, puis en déboutonnant le harnais de la courroie.
8. Retirez l'appareil.



Figure 2

MAINTENANCE

⚠ AVERTISSEMENT : Pour éviter de vous blesser, débranchez toujours la prise électrique de la prise murale avant d'effectuer tout entretien ou réparation sur la machine.

⚠ AVERTISSEMENT : Les entretiens et réparations ne peuvent être effectués que par du personnel qualifié. Utilisez uniquement des pièces d'origine Clarke.

Remplacement du sac filtre

La machine peut être utilisée avec un sac-filtre en papier ou en tissu. Pour changer le sac-filtre en papier, procédez comme suit :

1. Vérifiez que l'interrupteur ON/OFF se trouve bien en position "O".
2. Ouvrez l'avant du réservoir d'aspiration. Pour ce faire, appuyez sur la barrette d'ouverture du réservoir. Voir figure 3.
3. Maintenez le sac par le collet en carton.
4. Sortez le sac.
5. Placez un nouveau sac-filtre. Pour installer un nouveau sac-filtre, procédez comme suit :
 - a. Dépliez le sac-filtre.
 - b. Maintenez le sac par le collet en carton.
 - c. Introduisez l'ouverture du collet en carton sur le support du sac. Voir figure 4.
 - d. Refermez le réservoir d'aspiration.

Pour vider le sac-filtre en tissu, procédez comme suit :

1. Ouvrez l'avant du réservoir d'aspiration.
2. Retirez le sac-filtre en tissu du support de sac.
3. Faites coulisser la pince qui referme le sac-filtre. Voir figure 5.
4. Vidangez le sac.
5. Remplacez la pince au bas du sac-filtre.
6. Remplacez le sac-filtre dans la machine.
7. Refermez le réservoir d'aspiration.

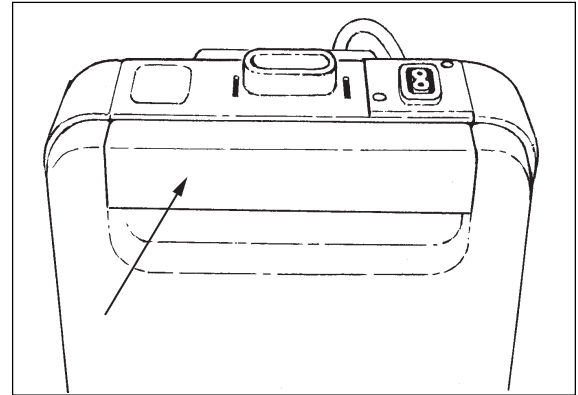

Figure 3

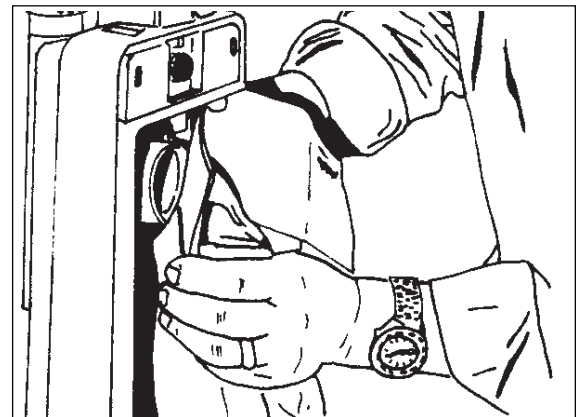

Figure 4

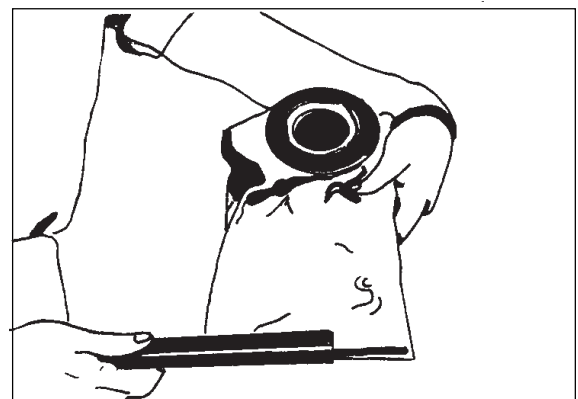

Figure 5

MAINTENANCE**Nettoyage du filtre du moteur**

Nettoyez le filtre du moteur chaque fois qu'il est sale. Pour nettoyer le filtre du moteur, procédez comme suit :

1. Ouvrez l'ensemble du réservoir.
2. Enlevez le sac-filtre.
3. Déposez la grille de protection du disque filtre.
4. Enlevez le filtre.
5. Lavez le filtre dans l'eau.
6. Placez le filtre dans un linge et appuyez dessus pour le sécher.
7. Remplacez le filtre dans la grille de protection.

REMARQUE : La grille de protection doit être installée avec l'ouverture vers l'arrière du réservoir d'aspiration. Voir figure 6.

⚠ ATTENTION : Vérifiez l'état du filtre de protection du moteur chaque fois que vous changez le sac-filtre. Remplacez le filtre de protection du moteur après avoir utilisé 6 sacs-filtre en papier.

8. Remplacez le sac-filtre.
9. Refermez l'ensemble du réservoir.

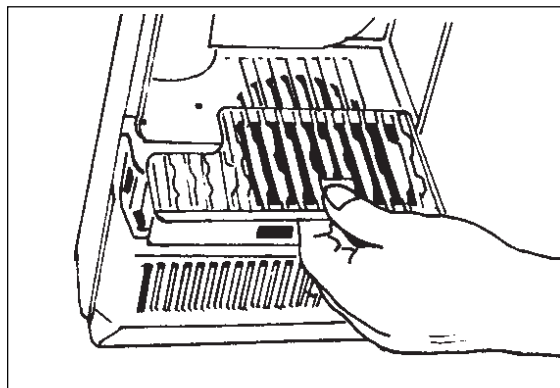

Figure 6

Clarke®

FiltraPac

Section II Parts and Service Manual

(70290A)

**Clarke®
FiltruPac
Main Body
Assembly Drawing 3/07**

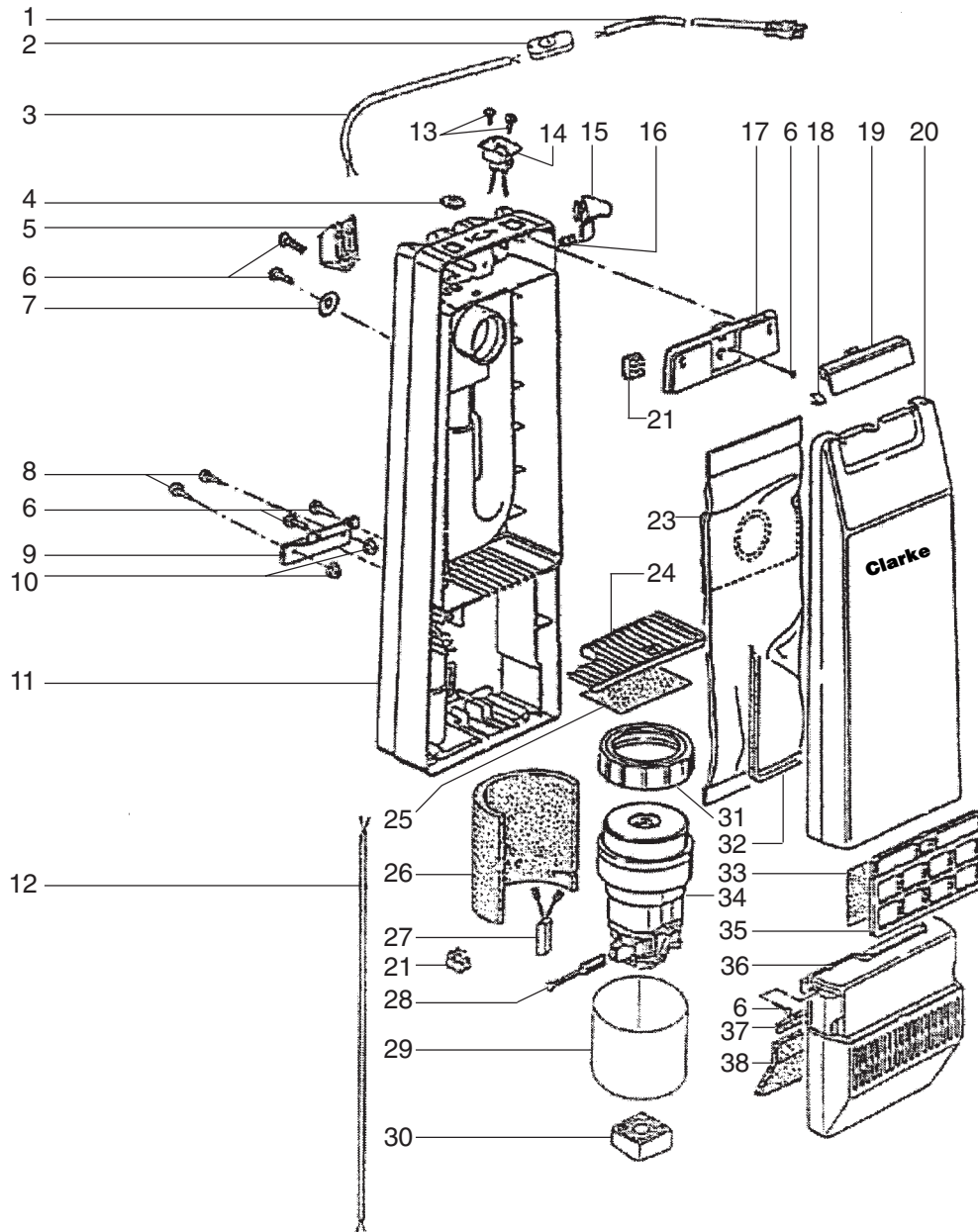

**Clarke®
FiltrPac
Main Body
Assembly Drawing Parts List 3/07**

Ref.	Part #	Description	Qty.
1	52370A	Power Cord only	1
2	52371A	Switch only	1
3	52372A	Power Cord w/Switch	1
4	52373A	Cover Washer	1
5	52374A	Strain Relief	1
6	57951A	Screw 4mm x 20	8
7	52375A	Washer	8
8	964004	Screw, 5mm x .8 x 16mm	2
9	52376A	Angle Bracket	1
10	52377A	Nut 4mm	2
11	52378A	Rear Canister	1
12	52379A	Flat Cable	1
13	80067A	Screw 3mm x 12	2
14	52380A	Socket, Receptacle	1
15	55658A	Bar, Locking	1
16	58693A	Spring, Spiral	1
17	52381A	Cover Plate	1
18	53408A	Spring	1
19	55715B	Latch	1
20	52621A	Cover, Canister	1
21	50636A	Terminal Block	1
22			
23	50721B	Bag, Paper 10 Pak	1
	50447A	Cloth Filter Bag (Optional)	1
24	54023A	Filter Frame	1
25	54024A	Filter, Motor	1
26	54734A	Insulating Insert	1
27	52382A	Overheat Cutout	1
28	52383A	Carbon Brush w/Holder	2
29	43607A	Insulation, Motor	1
30	52384A	Motor Bearing Block	1
31	57862A	Motor Gasket Seal	1
32	54360A	Gasket, Canister Front	1
33	54025A	Filter, Micro Exhaust	1
34	52385A	Vac Motor 120 Volt	1
35	54026A	Filter Cassette	1
36	52386A	Motor Cover	1
37	54361A	Gasket Strip	1
38	53931A	Foam Insulation	1
NI	53394A	H.E.P.A. Filter (Optional)	1

**Clarke®
FiltruPac
Back Frame and Harness
Assembly Drawing and Parts List 7/01**

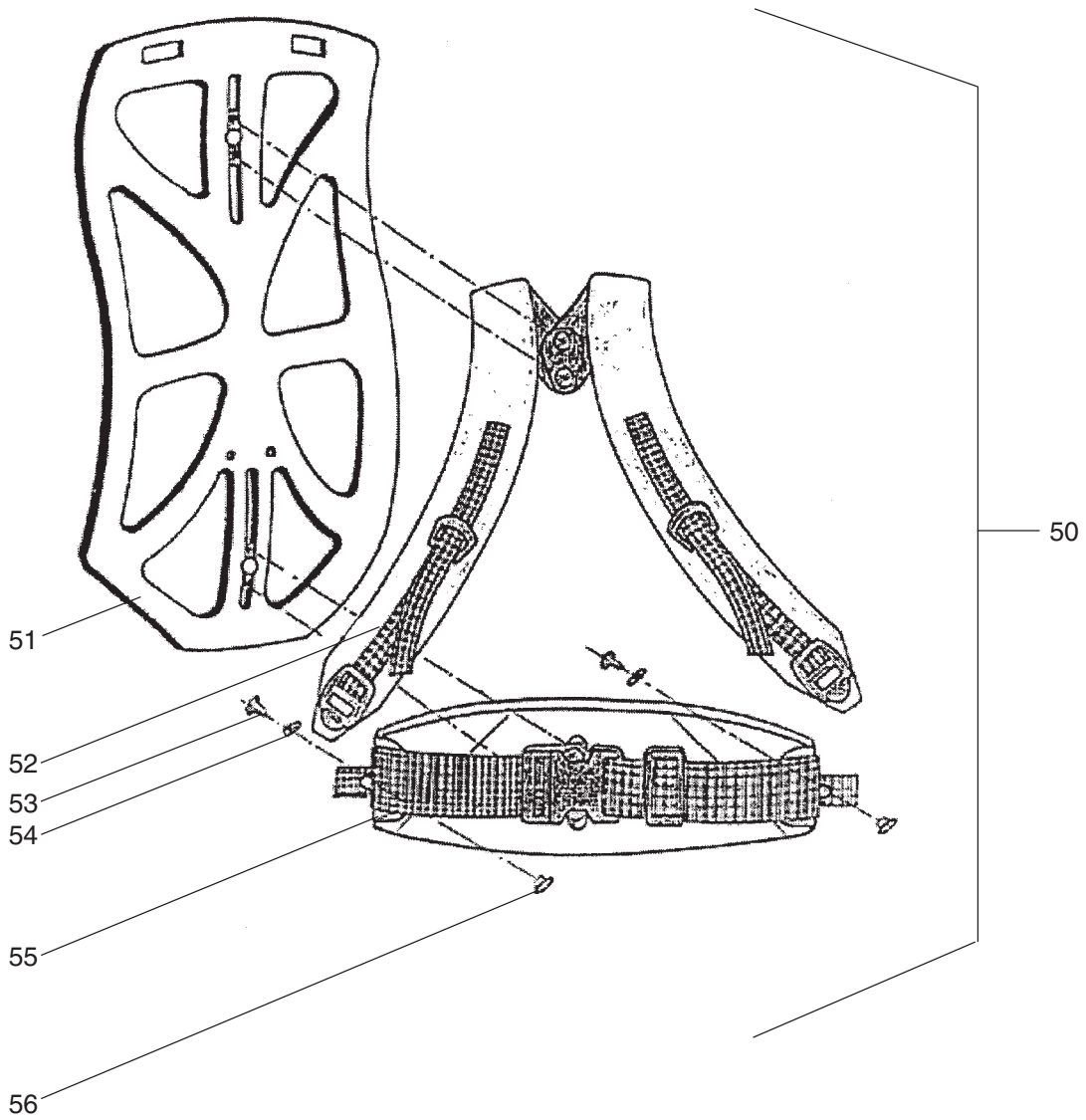

Ref.	Part #	Description	Qty.
50	52387A	Carry Frame Complete	1
51	52388A	Carry Frame	1
52	52389A	Shoulder Strap	1
53	52390A	Rivet	4
54	980205	Washer	2
55	52391A	Waist Belt	1
56	52394A	Rivet Nut	1

4

Clarke®
FiltraPac
Hose, Wand and Tools
Assembly Drawing Parts List 1/05

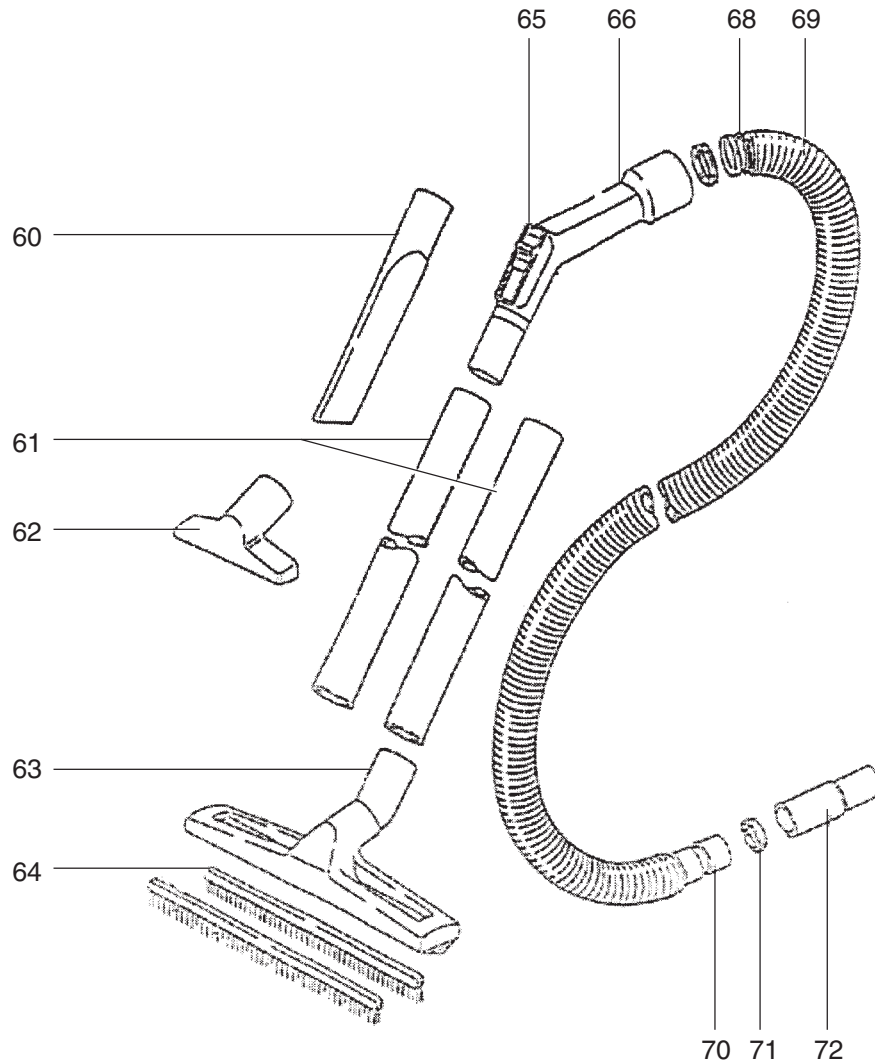

Ref.	Part #	Description	Qty.
60	59203A	Crevice Tool	1
61	54490	Wand - 2 Piece	1
62	59204A	Nozzle Upholstery	1
63	59206A	Soft Floor Tool	1
	59978A	Hard Floor Tool	0
64	52395A	Bristle Set	0
65	52478A	Regulating Slide	1
66	61447A	Hand Tube	1
68	52479A	Connecting Socket	1
69	10372A	Hose & Handle Asm.	1
70	53054A	Swivel End, Hose	1
71	57405A	Retainer, Spring	1
72	53075A	Socket, Connecting	1

Clarke®
FiltraPac
Electrical Schematic 11/04

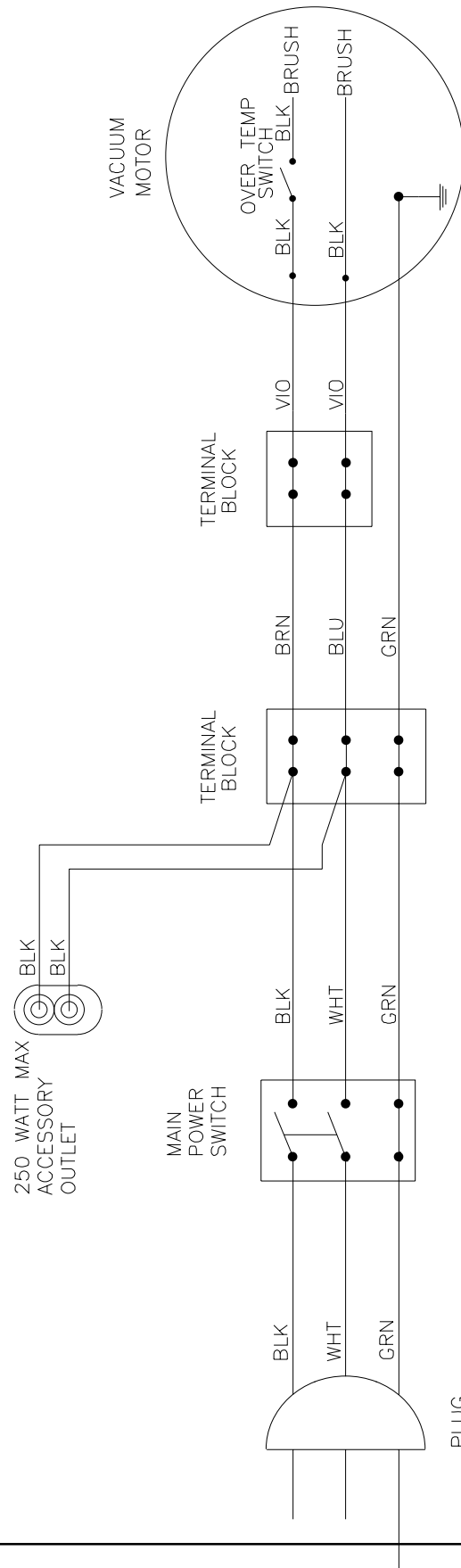

CLARKE PRODUCT SUPPORT BRANCHES

U. S. A. Locations

PRODUCTION FACILITIES

Clarke®, Springdale, Arkansas
2100 Highway 265
Springdale, Arkansas 72764
(479) 750-1000
Customer Service - 1-800-253-0367
Technical Service - 1-800-356-7274

SERVICE FACILITIES

Clarke®, Elk Grove, Illinois 60007
2280 Elmhurst Road
(847) 956-7900

Clarke®, Denver, Colorado 80204
1955 West 13th Ave.
(303) 623-4367

Clarke®, Houston, Texas 77040
7215 North Gessner Road
713-937-7717

SERVICE AND SALES FACILITY

American Lincoln® / Clarke, Madison Heights,
Michigan 48071-0158
29815 John R.
(810) 544-6300

American Lincoln® / Clarke, Marietta, Georgia 30066
1455 Canton Road
(770) 218-2116

Clarke®

Clarke American Sanders

Customer Service Headquarters and Factory
2100 Highway 265
Springdale, Arkansas 72764
(479) 750-1000

Technical Service
1-800-356-7274

European Locations

PRODUCTION FACILITIES

ALTO Danmark A/S, Aalborg
Blytaekkervej 2
DK-9000 Aalborg
+45 72 18 21 00

ALTO Danmark A/S, Hadsund
Industrikvarteret
DK-9560 Hadsund
+45 72 18 21 00

SALES SUBSIDIARIES

ALTO US - Canada, Ontario (Canada)
4080 B Sladeview Crescent Unit 1
Mississauga, Ontario L5L 5Y5
(905) 569 0266

ALTO Overseas Inc., Sydney (Australia)
1B/8 Resolution Drive
Caringbah NSW 2229
+61 2 9524 6122

ALTO Cleaning Systems Asia Pte Ltd., Singapore
No. 17 Link Road
Singapore 619034
+65 268 1006

ALTO Deutschland GmbH, Bellenberg (Germany)
Guido-Oberdorfer-Straße 2-8
89287 Bellenberg
+49 0180 5 37 37 37

ALTO Cleaning Systems (UK) Ltd., Penrith
Gilwilly Industrial Estate
Penrith
Cumbria CA11 9BN
+44 1768 868 995

ALTO France S.A. Strasbourg
B.P. 44, 4 Place d'Ostwald
F-67036 Strasbourg
Cedex 2
+33 3 8828 8400

ALTO Nederland B.V.
Postbus 65
3370 AB Hardinxveld-Giessendam
The Netherlands
+31 184 677 200

ALTO Sverige AB, Molndal (Sweden)
Aminogatan 18
Box 4029
S-431 04 Molndal
+46 31 706 73 00

ALTO Norge A/S, Oslo (Norway)
Bjornerudveien 24
N-1266
+47 2275 1770

Clarke® U.S. LIMITED WARRANTY

This Clarke Industrial/Commercial Product is warranted to be free from defects in materials and workmanship under normal use and service for a period of one year from the date of purchase, when operated and maintained in accordance with Clarke's Maintenance and Operations Instructions.

This warranty is extended only to the original purchaser for use of the product. It does not cover normal wear parts such as electrical cable, rubber parts, hoses and motor brushes.

If a difficulty develops with the product, you should:

(a). Contact the nearest authorized Clarke repair location or contact the Clarke Service Operations Department, 2100 Highway 265, Springdale, Arkansas 72764, for the nearest authorized Clarke repair location. Only these locations are authorized to make repairs to the product under this warranty.

(b). Return the product to the nearest Clarke repair location. Transportation charges to and from the repair location must be prepaid by the purchaser.

(c). Clarke will repair the product and/or replace any defective parts without charge within a reasonable time after receipt of the product.

Clarke's liability under this warranty is limited to repair of the product, and/or replacement of parts and is given to purchaser in lieu of all other remedies, including INCIDENTAL AND CONSEQUENTIAL DAMAGES.

THERE ARE NO EXPRESS WARRANTIES OTHER THAN THOSE SPECIFIED HEREIN. THERE ARE NO WARRANTIES WHICH EXTEND BEYOND THE DESCRIPTION OF THE FACE HEREOF. NO WARRANTIES, INCLUDING BUT NOT LIMITED TO WARRANTY OF MERCHANTABILITY, SHALL BE IMPLIED. A warranty registration card is provided with your Clarke product. Return the card to assist Clarke in providing the performance you expect from your new floor machine.

Clarke®, 2100 Highway 265, Springdale, Arkansas 72764.

Clarke reserves the right to make changes or improvements to its machine without notice.

Always use genuine Clarke Parts for repair.

Clarke®

**2100 Highway 265
Springdale, Arkansas, 72764**