



## Electronic Service Manuals

This electronic document is provided as a service to our customers. We do not create the contents of the information contained in this document. Should you have detailed questions pertaining to the information contained in this document, you may contact Michco, or the manufacturer which provided the original information in this electronic deliverable. Michco's only part in this electronic deliverable was the electronic assembly process. By providing this manual on line we are not guaranteeing parts availability.

You may contact Michco through the following methods:

Phone (517) 484-9312 or (800) 331-3339

2011 N. High St. -- Lansing, Michigan -- 48906

Fax: (517) 484-9836

Email: [CustServe@Michco.com](mailto:CustServe@Michco.com)

Web site: [www.Michco.Com](http://www.Michco.Com)

Parts Web site: [www.FloorMachineParts.Com](http://www.FloorMachineParts.Com)

Order Parts on Line at:

**[www.FloorMachineParts.Com](http://www.FloorMachineParts.Com)**

Directly to Parts & Service:

By Email: **[Shop@Michco.com](mailto:Shop@Michco.com)**

By Fax: (517) 702-2041

By Voice: Use numbers above.

**Serving the Cleaning Industry Since 1922**

Notice: All copyrighted material remains property of original owners, all trademarks are property of respective owners. Manuals are subject to Manufacturer's reproduction limitations. Originals or reproductions were provided by manufacturers through a request. We make no warranty as to the correctness of information provided in this document and you assume all risk. By placing these manuals on line we are not declaring our corporation to be an manufacturer authorized dealer or provider, please check our web site for authorized manufacturers we represent.



Operator's Manual .....	3
Bedienungsanleitung .....	11
Brugervejledning .....	19
Libro De Instrucciones....	27
Manuel d'utilisation.....	35
Bedieningshandleiding ...	43
Brukerhåndbok .....	51
Användarhandledning.....	59



**C2K 13  
230V  
Polisher  
(Schuko)**

## READ THIS BOOK

**⚠ CAUTION:** Read the Operator's Manual before using the appliance.

This book has important information for the use and safe operation of this machine. Failure to read this book prior to operating or attempting any service or maintenance procedure to your ALTO machine could result in injury to you or to other personnel; damage to the machine or to other property could occur as well. You must have training in the operation of this machine before using it. If your operator cannot read this manual, have it explained fully before attempting to operate this machine.

All directions given in this book are as seen from the operator's position at the rear of the machine.

For new books write to: ALTO U. S. Inc., 2100 Highway 265, Springdale, Arkansas 72764.

## CONTENTS OF THIS BOOK

Operator Safety Instructions .....	3
Machine Introduction .....	4
Accessories .....	5
Machine Specifications .....	5
How To Prepare the Machine for Operation .....	6
Instructions for Connection to Power Supply & Elect. Ground, 230 V .....	7
How to Operate the Machine .....	8
Maintenance .....	8
<b>Section II Parts and Service Manual</b>	
Assembly Drawing .....	60
Assembly Parts List .....	61
Wiring Diagrams .....	62

**DE**

### INNEHÅLLET I DENNA BOK

Bedienungsanleitung .....	10-16
Einzelteile und Service-Handbuch .....	59-62
ALTO Produktbetreuungs-Niederlassungen .....	65

**DK**

### INDHOLDSFORTEGNELSE

Brugervejledning .....	17-23
Reservedels-og Servicehåndbog .....	59-62
ALTO Produktsupportafdelinger .....	66

**ES**

### INDICE

Libro de Instruccions .....	24-30
Manual de piezas y reparación .....	59-62
Sucursales de servicio de productos ALTO .....	67

**FR**

### CONTENU DE CE MANUEL

Manuel d'utilisation .....	31-37
Manuel de pièces et d'entretien .....	59-62
Centres de Service apres-vente ALTO .....	68

**NL**

### INHOUDSOPGAVE

Bedieningshandleiding .....	38-44
Handleiding voor onderdelen en service .....	59-62
ALTO Afdelingen voor productondersteuning .....	69

**NO**

### INHOUDSOPGAVE

Brukerhåndbok .....	45-51
Dele-og servicehåndbok .....	50-62
ALTO Produkt support avdelinger .....	70

**SE**

### INNEHÅLLET I DENNA BOK

Användarhandledning .....	52-58
Handledning för reservdelar och service .....	59-62
Avdelningskontor för ALTO produktstöd .....	71

## OPERATOR SAFETY INSTRUCTIONS



**WARNING**



**AVERTISSEMENT**



**ADVERTENCIA**

<b>DANGER</b> means:	Severe bodily injury or death can occur to you or other personnel if the <b>DANGER</b> statements found on this machine or in this Owner's Manual are ignored or are not adhered to. Read and observe all <b>DANGER</b> statements found in this Owner's Manual and on your machine.
<b>WARNING</b> means:	Injury can occur to you or to other personnel if the <b>WARNING</b> statements found on your machine or in this Owner's Manual are ignored or are not adhered to. Read and observe all <b>WARNING</b> statements found in this Owner's Manual and on your machine.
<b>CAUTION</b> means:	Damage can occur to the machine or to other property if the <b>CAUTION</b> statements found on your machine or in this Owner's Manual are ignored or are not adhered to. Read and observe all <b>CAUTION</b> statements found in this Owner's Manual and on your machine.



**DANGER:** Failure to read the Owner's Manual prior to operating or attempting any service or maintenance procedure to your machine could result in injury to you or to other personnel; damage to the machine or to other property could occur as well. You must have training in the operation of this machine before using it. **If your operator(s) cannot read English, have this manual explained fully before attempting to operate this machine.**



**DANGER:** To reduce the risk of fire, use only commercially available floor cleaners and waxes intended for machine application. Do not use with flammable liquids.



**DANGER:** Risk of explosion. Floor sanding can result in an explosive mixture of fine dust and air. To reduce risk of explosion, use floor sanding machine only in well ventilated area.



**DANGER:** Operating a machine that is not completely or fully assembled could result in injury or property damage. Do not operate this machine until it is completely assembled. Inspect the machine carefully before operation.



**DANGER:** Electrocution could occur if maintenance and repairs are performed on a unit that is not disconnected from the power source. Disconnect the power supply before attempting any maintenance or service. Always remove the electrical plug from the electrical outlet before changing the brush, pad or other attachment and before leaving the machine.



**DANGER:** Using a machine with a damaged power supply cord could result in an electrocution. Regularly examine the power supply cord for damage, such as cracking or ageing. Do not use the machine if the power supply cord is damaged. Only replace the power supply cord with the type specified in the instruction manual.



**WARNING:** Maintenance and repairs performed by unauthorized personnel could result in damage or injury. Maintenance and repairs must be performed by authorized personnel only. Keep all fasteners tight. Keep adjustments according to specifications.



**WARNING:** This appliance is for dry use only and is not to be used or stored outdoors in wet conditions.



**WARNING:** Always use a three-wire electrical system connected to the electrical ground. For maximum protection against electric shock, use a circuit that is protected by a ground fault interrupter. Only use the socket outlet on the appliance for purposes specified in the instruction manual.









**WARNING:** To prevent damage to the power supply cord, do not let the brush, pad, pad driver or wheels touch the power supply cord when the machine is running. Always lift the cord over the machine. Do not pull the power supply cord to move the machine.



**WARNING:** Operating a machine without observing all labels and instructional information could result in injury or damage. Read all machine labels before attempting to operate. Make sure all of the labels and instructional information are attached or fastened to the machine. Get replacement labels and decals from your authorized distributor.

---

## OPERATOR SAFETY INSTRUCTIONS (cont.)

-  **WARNING:** Use of this machine as a step or furniture could result in injury or damage. Do not use this machine as a step or furniture. Do not ride on this machine.
-  **WARNING:** To avoid injury keep hands, feet and loose clothing away from all moving parts of this machine.
-  **WARNING:** Injury to operator or bystanders could occur if an abrupt change in floor surface texture is encountered when using this machine. Abrupt change in floor surface texture can cause a sudden pulling motion by this machine. This sudden pulling motion can result in loss of control of the machine which could injure the operator or bystanders. Avoid motions that could cause machine to cross from a smooth floor surface to a carpeted or rough texture floor surface. Avoid motions that could allow the machine to come in contact with low obstacles, such as floor electrical outlets, door stops or entry molding, etc.
-  **WARNING:** Water solutions or cleaning materials used with this type of machine can leave wet areas on the floor surface. These areas can cause a dangerous condition for the operator or other persons. Always put CAUTION signs near the area being cleaned.
-  **WARNING:** Any alterations or modifications of this machine could result in damage to the machine or injury to the operator or other bystanders. Alterations or modifications not authorized by the manufacturer voids any and all warranties and liabilities.
-  **CAUTION:** The machine is heavy. Get assistance before attempting to transport or move it.
-  **CAUTION:** This appliance is not suitable for picking up hazardous dust.

---

## MACHINE INTRODUCTION

### **The CLARKE TECHNOLOGY C2K 13 230V**

The ALTO C2K 13 is a floor maintaining machine that can be used for polishing, spraying, buffing and stripping. The machine can be used on wood, vinyl, terrazzo or cement floors.

## ACCESSORIES

The following accessories are available.

1. Polishing and waxing brushes.
2. Brushes with natural or synthetic bristles for scrubbing.
3. Synthetic pad holders.
4. Synthetic pads for polishing, scrubbing, stripping and spray buffing.
5. Brushes with metal or wood backs and with holes to let the solution flow through.
6. Solution tank.

<b>Brushes and Accessories</b>	
Brush, Union Mix	52343A
Scrubbing Brush Polypropylene	51702A
Carpet Brush	51496B
Perma Grip Drive Pad Asm.	66101A
Super Grip Drive Pad Asm.	37006A
White Pads (5)	976031
Red Pads (5)	976032
Blue Pads (5)	976034
Brown Pads (5)	976035
Solution Tank Asm.	50026A

<b>Machine Specifications</b>	
Model: C2K-13	01236A
Motor (HP)	1/3
Brush/Pad (rpm)	145
Nominal Brush/Pad Diameter	13" (33 cm)
Height	44" (112 cm)
Width	13" (33 cm)
Length	15" (38 cm)
Machine weight	46 lbs. (20.87 kg)
Shipping weight	56 lbs. (25.40 kg)
Cord Length	50' (15.2 m)

 **WARNING: Use only brushes and accessories supplied by the manufacturer.**

## HOW TO PREPARE THE MACHINE FOR OPERATION

**⚠ WARNING:** Always remove the electrical plug from the electrical outlet before installing or changing the pad or brush.

### How To Install The Brush Or Pad Driver

To install the brush or pad driver, follow this procedure:

1. Put the handle in the vertical position.
2. To lock the handle, push the locking lever down. See figure 1.
3. Tilt the machine backward until the handle is on the floor. See figure 2.
4. Put one foot on each side of the machine. See figure 2.
5. Align the lugs (1) on the locking plate into the pad driver adapter openings (2). See figure 3.
6. To lock the brush or pad into position, turn the brush or pad driver clockwise.
7. Turn the brush or pad counterclockwise to unlock and remove the brush.
8. Lift the machine to the vertical position.

**NOTE:** To prevent damage to the brush or pad driver, remove the accessory while not in use. Keep the brush in a cool, dry place.

### How To Adjust The Handle

To adjust the handle, follow this procedure:

1. The locking lever is on the lower part of the handle tube. Use your foot to lift the lever. See figure 1.
2. Lower the handle to the best operating position.

**NOTE:** For the best operating position, keep your back straight, bend only your arms.

3. Using your foot, push the locking lever down.
4. Hold the handle against your body for the best control.

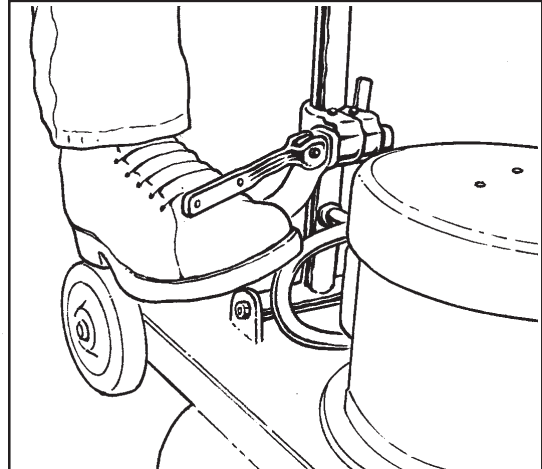

Figure 1

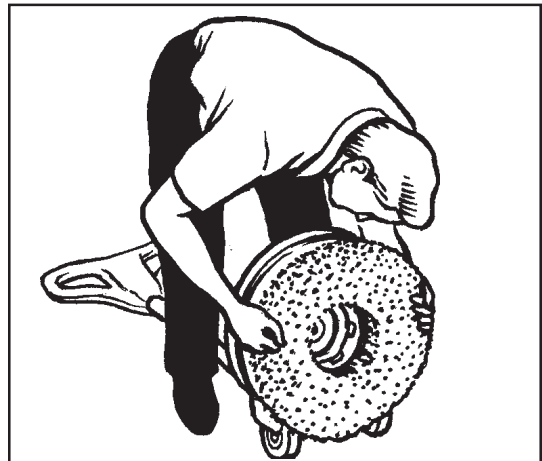

Figure 2



Figure 3

1. The lugs.
2. The drive adapter openings.

## 230 VOLT MACHINES Instruction for connection to the power supply and the electrical ground

**⚠ CAUTION:** This machine will operate only on the AC frequency and electrical voltage shown on the nameplate. Make sure you have the correct frequency and voltage before connecting the power cord to an outlet.

This machine must be connected to the electrical ground to protect the operator from electric shock. The machine has a power cord with two main conductors and one earthing conductor. Connect the plug to the type of receptacle shown in figure 4. The green and yellow conductor in the cord is the ground wire. Never connect this wire to any terminal other than the ground terminal.

**⚠ WARNING:** Always use this machine with an AC three-conductor electrical system connected to the electrical ground. Replace any worn, cut, or damaged cords. Replace any damaged plugs, receptacles, or connector bodies. Do not move the machine over an electrical cord. Always lift the cord over the machine.

### EXTENSION CORDS

Use only an approved extension cord with two main conductors and one earthing conductor. The machine has a power cord with wire size 1.5 mm<sup>2</sup>.

**⚠ WARNING:** If you use an extension cord, use an extension cord with minimum wire size 1.5mm<sup>2</sup>. Do not use an extension cord longer than 15 meters. Do not join two extension cords.

**⚠ WARNING:** Do not cut, remove, or break the ground terminal. Do not try to fit a three-terminal plug into a receptacle or connector body that does not fit the plug. If the receptacle or connector body does not fit the plug, see your Authorized person to make the connection.

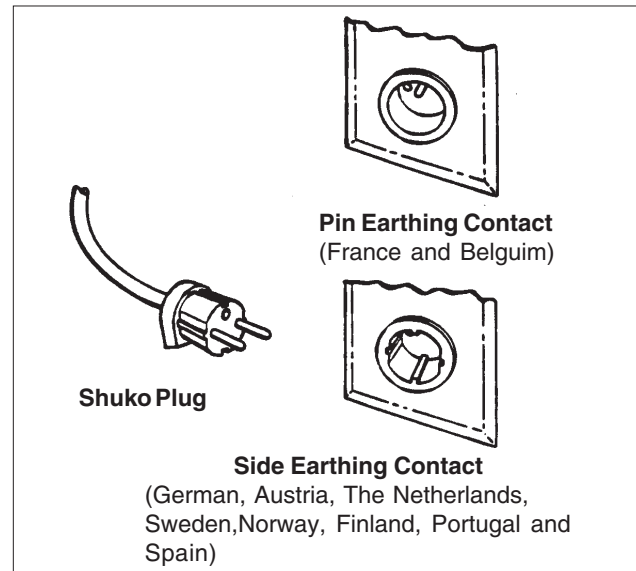

Figure 4

## HOW TO OPERATE THE MACHINE

### How To Start/Stop The Machine

**⚠ WARNING:** Never start a polisher when the handle is in the vertical position.

The switch to start and stop the machine is activated by the interlock button (1) and the levers (2) under the handle grips. See figure 5.

To start the machine, follow this procedure:

1. Lower the handle
2. Lock the handle in the best position for operation.

**NOTE:** Make sure you hold the handle with both hands.

3. Push the interlock button (1), and apply pressure to the levers (2). See figure 5.

### How To Control The Machine

**NOTE:** Make sure you hold the handle with both hands.

The side to side movement of the machine is controlled by raising the handle and pressing down on the handle. To move the machine to the left, press down on the handle slightly. To move the machine to the right, raise the handle slightly.

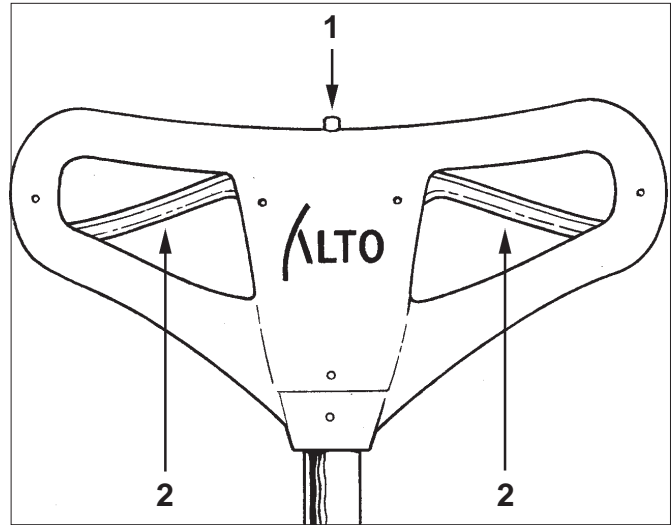

Figure 5

## MAINTENANCE

**⚠ WARNING:** Maintenance must be done by authorized personnel only.

### Maintenance Instructions

Return the machine to a Clarke Technology Authorized Service Location every 12 months for maintenance inspections.

**⚠ WARNING:** Maintenance must be done by authorized personnel only.

**⚠ CAUTION:** Keep all adjustments according to specifications.

---

## MAINTENANCE

### Maintenance Instructions

Return the machine to a Clarke Technology Authorized Service Location every 12 months for maintenance inspections.

### Switches



**WARNING: All electrical repairs must be done by authorized personnel only. The machine must be tested after electrical repairs to make sure it is safe to operate. Disconnect the electrical plug from the electrical outlet before doing any electrical repairs.**

The start and stop switch has an interlock which prevents the contacts from being closed. If any part of the switch is not operating, replace the part. If any part of the electrical system of the machine is not operating or is damaged, replace the part. Make sure all connections are tight. Return the machine to the Clarke Technology Service Branch or a Clarke Technology Authorized Service Center for electrical repairs or testing.

### Maintenance Of The Motor

If repairs to the gear unit or motor are needed, do not disassemble the gears and motor. Return the machine to the nearest Clarke Technology Service Branch or Clarke Technology Authorized Service Center.

For safe operation, and longer life to your Clarke Technology product, use only Clarke Technology parts.

**NOTE: The grease (503802) for the gear box needs to be changed every year. The C2K-13 requires 8 oz. of grease.**

# Bedienungsanleitung

## C2K-13 230V (Schuko)

### LESEN SIE DIESES HANDBUCH







 **VORSICHT:** Lesen Sie das Benutzerhandbuch, bevor Sie dieses Gerät verwenden.













Dieses Handbuch enthält wichtige Informationen in Bezug auf die Anwendung und den sicheren Umgang mit dieser Maschine. Wenn Sie es unterlassen, dieses Handbuch zu lesen, bevor Sie Ihr ALTO Gerät in Betrieb nehmen oder Service- oder Wartungsarbeiten daran durchführen, können Sie selbst oder andere Personen verletzt werden; außerdem kann das Gerät oder andere Sachwerte beschädigt werden. Vor dem Gebrauch müssen Sie den Umgang mit dem Gerät üben. Sie sollten dieses Handbuch genau lesen, bevor Sie das Gerät einsetzen.

Alle in diesem Handbuch gegebenen Anweisungen sind vom Standpunkt des Bedieners an der Rückseite des Gerätes aus zu verstehen.

### HINWEISE ZUM BEDIENERSCHUTZ

- GEFAHR** bedeutet: Falls die auf Ihrem Gerät oder in diesem Benutzerhandbuch vorkommenden **GEFAHR**-Hinweise ignoriert oder nicht eingehalten werden, setzen Sie sich oder andere Personen schwerer Verletzungs- oder Lebensgefahr aus. Lesen und beachten Sie alle in diesem Benutzerhandbuch und auf Ihrem Gerät vorkommenden **GEFAHR**-Hinweise.
- WARNUNG** bedeutet: Falls die auf Ihrem Gerät oder in diesem Benutzerhandbuch vorkommenden **WARNUNG**-Hinweise ignoriert oder nicht eingehalten werden, setzen Sie sich oder andere Personen Verletzungsgefahr aus. Lesen und beachten Sie alle in diesem Benutzerhandbuch und auf Ihrem Gerät vorkommenden **WARNUNG**-Hinweise.
- VORSICHT** bedeutet: Falls die auf Ihrem Gerät oder in diesem Benutzerhandbuch vorkommenden **VORSICHT**-Hinweise ignoriert oder nicht eingehalten werden, kann das Gerät oder andere Sachwerte beschädigt werden. Lesen und beachten Sie alle in diesem Benutzerhandbuch und auf Ihrem Gerät vorkommenden **VORSICHT**-Hinweise.

-  **GEFAHR:** Wenn Sie es unterlassen, das Benutzerhandbuch zu lesen, bevor Sie Ihr Gerät in Betrieb nehmen oder Service- oder Wartungsarbeiten daran durchführen, können Sie selbst oder andere Personen verletzt werden; außerdem kann das Gerät oder andere Sachwerte beschädigt werden. Vor dem Gebrauch müssen Sie den Umgang mit dem Gerät üben. **Sie müssen dieses Handbuch vollkommen verstehen, bevor Sie dieses Gerät einsetzen.**
-  **GEFAHR:** Um die Feuergefahr zu verringern, sollten nur im Handel erhältliche Fußbodenreiniger und -waxse verwendet werden, die für die Maschinenanwendung vorgesehen sind. Verwenden Sie keine leicht entzündlichen Flüssigkeiten.
-  **GEFAHR:** Explosionsgefahr. Das Fußbodenabschleifen kann zu einem explosiven Gemisch von feinem Staub und Luft führen. Um die Explosionsgefahr zu verringern, sollte das Abschleifegerät nur in gut gelüfteter Umgebung benutzt werden.
-  **GEFAHR:** Falls ein Gerät eingesetzt wird, das nicht komplett oder vollständig zusammengebaut ist, können Personen- oder Sachschäden entstehen. Diese Maschine darf nicht eingesetzt werden, bis sie vollständig zusammengebaut ist. Vor dem Gebrauch muß das Gerät gründlich überprüft werden.
-  **GEFAHR:** Es kann zu einem Stromschlag kommen, wenn Wartungs- und Instandsetzungsarbeiten an einem Gerät durchgeführt werden, bei dem die Stromversorgung nicht unterbrochen worden ist. Unterbrechen Sie die Stromversorgung, bevor Sie irgendwelche Instandhaltungs- oder Servicearbeiten durchführen. Ziehen Sie den elektrischen Stecker aus der Steckdose, bevor Sie die Bürste, das Pufferstück oder anderes Zubehör wechseln und bevor Sie das Gerät verlassen.
-  **GEFAHR:** Der Einsatz der Maschine mit defektem Versorgungskabel kann zu tödlichen Elektroschocks führen. Untersuchen Sie das Versorgungskabel regelmäßig auf Schäden wie Risse und Alterung. Verwenden Sie die Maschine nicht, wenn das Versorgungskabel defekt ist. Ersetzen Sie das Versorgungskabel nur mit dem im Anleitungshandbuch angegebenen Kabeltyp.

-  **WARNUNG:** Wartungs- und Instandsetzungsarbeiten, die von unbefugtem Personal durchgeführt werden, können Personen- oder Sachschäden verursachen. Wartungs- und Instandsetzungsarbeiten dürfen nur von befugtem Personal durchgeführt werden. Sorgen Sie dafür, daß alle Halter fest angezogen sind. Die Einstellungen müssen mit den Angaben übereinstimmen.
-  **WARNUNG:** Dieses Gerät ist nur zum Trockeneinsatz bestimmt und nicht zur Verwendung oder Lagerung draußen unter feuchten Bedingungen.
-  **WARNUNG:** Verwenden Sie immer ein dreiphasiges elektrisches System, das geerdet ist. Um sich besser gegen Stromschlag zu schützen, verwendet man eine Schaltung, die durch einen Erdschlußschalter geschützt ist. Verwenden Sie die Steckdose auf dem Gerät nur für im Anleitungshandbuch angegebene Zwecke.
-  **WARNUNG:** Damit Beschädigungen des Stromkabels vermieden werden, darf die Bürste, das Pufferstück, die Pufferscheibe oder Räder das Stromkabel nicht berühren, wenn das Gerät in Betrieb ist. Heben Sie immer das Kabel über das Gerät. Ziehen Sie nicht am Stromkabel, um das Gerät zu bewegen.
-  **WARNUNG:** Wenn ein Gerät eingesetzt wird, ohne alle Beschriftungen und Anweisungen zu befolgen, können Personen- oder Sachschäden entstehen. Lesen Sie alle Geräteetiketten, bevor Sie das Gerät in Betrieb nehmen. Kontrollieren Sie, daß alle Beschriftungen und Anweisungen am Gerät aufgeklebt oder befestigt sind. Fragen Sie Ihren Vertragshändler nach Ersatzetiketten und -aufkleber.
-  **WARNUNG:** Wenn dieses Gerät als Untersatz oder Möbelstück verwendet wird, können Personen- oder Sachschäden entstehen. Dieses Gerät darf nicht als Untersatz oder Möbelstück verwendet werden. Setzen Sie sich nicht auf das Gerät.
-  **WARNUNG:** Damit Verletzungen vermieden werden, dürfen Hände, Füße und lose Kleidungsstücke mit keinen beweglichen Geräteteilen in Kontakt kommen.
-  **WARNUNG:** Der Bediener oder Umstehende können verletzt werden, wenn eine abrupte Veränderung der Beschaffenheit der Fußbodenoberfläche während des Betriebs des Gerätes auftritt. Eine abrupte Veränderung der Beschaffenheit der Fußbodenoberfläche kann eine plötzliche Ziehbewegung des Gerätes verursachen. Diese plötzliche Ziehbewegung kann zum Verlust der Kontrolle über das Gerät führen, das den Bediener oder Umstehende verletzen kann. Vermeiden Sie Bewegungen, die das Gerät dazu veranlassen könnten, von einer glatten Fußbodenoberfläche zu einer mit Teppichboden ausgelegten oder rauhen Fußbodenoberfläche zu wechseln. Vermeiden Sie Bewegungen, die dem Gerät ermöglichen könnten, mit niedrigen Hindernissen wie Steckdosen, Türbremsen oder Zierleisten usw. in Berührung zu kommen.
-  **WARNUNG:** Zusammen mit diesem Gerätetyp verwendete Wasserlösungen oder Reinigungsmittel können auf der Fußbodenoberfläche nasse Stellen zurücklassen. Diese Stellen können für den Bediener oder andere Personen eine Gefahr darstellen. Kennzeichnen Sie die gereinigten Stellen mit VORSICHT-Hinweisen.
-  **WARNUNG:** Jegliche Umänderung oder Veränderung dieses Gerätes kann zu Beschädigungen des Gerätes oder Verletzungen des Bedieners oder anderer Umstehender führen. Nicht vom Hersteller zugelassene Umänderungen oder Veränderungen machen alle Garantieansprüche und jegliche Verantwortung ungültig.
-  **VORSICHT:** Das Gerät ist schwer. Bevor Sie das Gerät transportieren oder bewegen, sollten Sie nach Unterstützung suchen.
-  **VORSICHT:** Dieses Gerät ist nicht zur Aufnahme von gefährlichem Staub geeignet.

---

## GERÄTEEINFÜHRUNG

### Die CLARKE TECHNOLOGY Modell C2K-13 230V

Die ALTO Modelle C2K-13 sind Geräte für die Fußbodenpflege, die zum Polieren, Einsprühen, Schleifen und Abräumen verwendet werden können. Die Geräte können auf Holz-, Vinyl-, Terrassen- oder Zementfußböden eingesetzt werden.

## Zubehör

Es ist folgendes Zubehör erhältlich.

1. Polier- und Wachsbürsten.
2. Bürsten mit natürlichen oder synthetischen Borsten zum Scheuern.
3. Synthetische Pufferhalter.
4. Synthetische Puffer zum Polieren, Scheuern, Abräumen und Sprühschleifen.
5. Bürsten mit Metall- oder Holzrücken und mit Löchern, damit die Lösung hindurchfließen kann.
6. Lösungsbehälter.

Zubehör	
Bürste, gemischte Borsten	52343A
Schrubbürste aus Polypropylen	51702A
Affangbürste (Teppich)	51496B
Permanentantrieb der Unterlage	66101A
Superantrieb der Unterlage	37006A
Puffer / Weiss (5)	976031
Puffer / Rot (5)	976032
Puffer / Blau (5)	976034
Puffer / Braun (5)	976035
Lösungstankeinheit	50026A

TECHNISCHE DATEN:	
Modell: C2K-13	01236A
Motor (PS)	1/3
Bürstengeschwindigkeit (Drehzahl)	145
Bürstendurchmesser (cm)	33 cm
Höhe	112 cm
Breite	33 cm
Länge	38 cm
Gewicht	20.87 kg
Transportgewicht	25.40 kg
Kabellänge (m)	15.2 m



**WARNUNG:** Verwenden Sie nur vom Hersteller gelieferte Bürsten und ebensolches Zubehör.

## WIE MAN DAS GERÄT STARTKLAR MACHT

**⚠️ WARNUNG:** Bevor das Pad oder die Bürste eingebaut werden, muß das Stromkabel aus der Steckdose gezogen werden.

### Wie man die Bürsten- oder Pad Treibteller installiert

Halten Sie diesen Ablauf ein, um die Bürsten- oder den Pad Treibteller zu installieren:

1. Stellen Sie den Griff senkrecht.
2. Drücken Sie den Sperrhebel hinunter, um den Griff zu sperren. Siehe Abbildung 1.
3. Kippen Sie das Gerät nach hinten, bis der Griff auf dem Fußboden aufliegt. Siehe Abbildung 2.
4. Stellen Sie jeweils einen Fuß auf jede Seite des Geräts. Siehe Abbildung 2.
5. Bringen Sie die Ösen (1) auf der Sperrplatte in Übereinstimmung mit den Öffnungen des Pufferscheibenadapters (2). Siehe Abbildung 3.
6. Um die Bürste oder den Puffer in der Stellung zu sperren, muß die Bürsten- oder Pufferscheibe im Uhrzeigersinn gedreht werden.
7. Die Bürste oder der Puffer müssen gegen den Uhrzeigersinn gedreht werden, um die Bürste zu entsperren und zu entfernen.
8. Stellen Sie die Maschine senkrecht auf.

**Hinweis:** Damit Schäden an der Bürsten- oder Pufferscheibe vermieden werden, sollten die Zusatzteile entfernt werden, während sie nicht benutzt werden. Bewahren Sie die Bürste an einem kühlen, trockenen Platz auf.

### Wie man den Griff einstellt

Folgen Sie diesem Ablauf, um den Griff einzustellen:

1. Der Sperrhebel befindet sich am unteren Teil des Griffstieles. Benutzen Sie Ihren Fuß, um den Hebel anzuheben. Siehe Abbildung 1.
2. Lassen Sie den Griff herab, bis er sich in der besten Arbeitsstellung befindet.

**HINWEIS:** Um die beste Arbeitsstellung zu finden, halten Sie den Rücken gerade und biegen Sie nur Ihre Arme.

3. Drücken Sie den Sperrhebel mit dem Fuß hinunter.
4. Halten Sie für eine optimale Kontrolle den Griff gegen Ihren Körper.



Abbildung 1



Abbildung 2

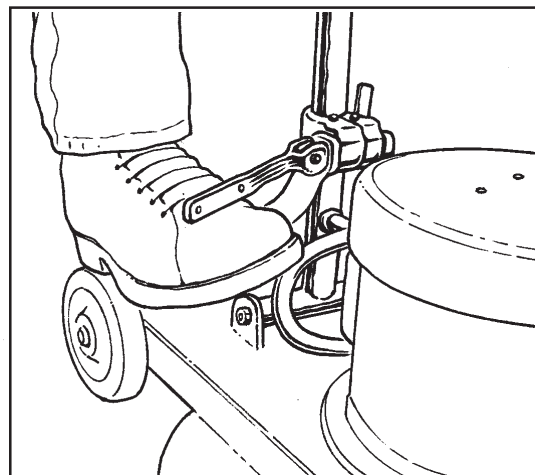

Abbildung 3

1. Die Ösen.
2. Die Öffnungen des Scheibenadapters.

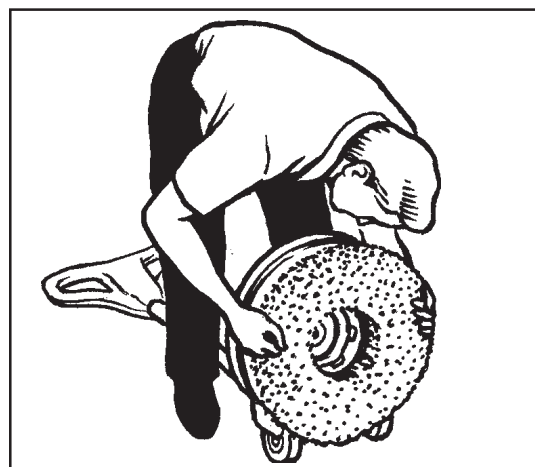
## 230 VOLT GERÄTE

Anleitungen für den Anschluß an die Stromversorgung und Erdung.

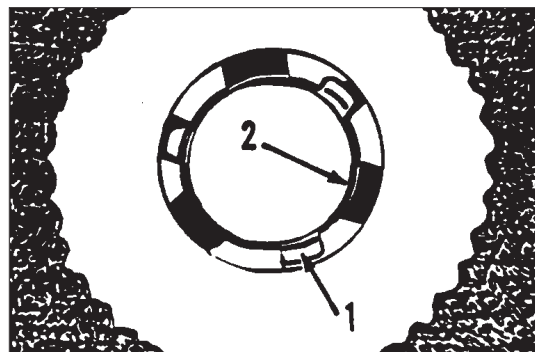
**⚠ VORSICHT:** Dieses Gerät funktioniert nur bei der auf dem Namensschild angegebenen WS-Frequenz und elektrischen Spannung. Versichern Sie sich, daß Sie die richtige Frequenz und Spannung besitzen, bevor Sie das Stromkabel an einem Ausgang anschließen.

Dieses Gerät muß an die Erdung angeschlossen werden, um den Bediener vor Stromschlägen zu schützen. Das Gerät hat ein Stromkabel mit zwei Hauptleitern und einem Erdungsleiter. Schließen Sie den Stecker an den in Abbildung 4 dargestellten Steckdosentyp an. Der grün-gelbe Leiter im Kabel ist der Erdungsdraht. Schließen Sie diesen Draht niemals an eine von der Erdungsklemme verschiedene Klemme an.

**⚠ WARNUNG:** Verwenden Sie dieses Gerät immer mit einem elektrischen WS-System mit einem dreiphasigen Anschlußstück, das an die Erdung angeschlossen ist. Ersetzen Sie abgenutzte, herausgezogene oder beschädigte Kabel. Ersetzen Sie beschädigte Stecker, Steckdosen oder Anschlußstücke. Bewegen Sie das Gerät nicht über ein elektrisches Kabel. Heben Sie immer das Kabel über das Gerät.

### VERLÄNGERUNGSKABEL

Verwenden Sie nur ein zugelassenes Verlängerungskabel mit zwei Hauptleitern und einem Erdungsleiter. Das Gerät besitzt ein Stromkabel mit einem Drahtdurchmesser von 1,5 mm<sup>2</sup>.

**⚠ WARNUNG:** Falls Sie ein Verlängerungskabel verwenden, sollte es einen Drahtdurchmesser von mindestens 1,5 mm<sup>2</sup> haben. Benutzen Sie kein Verlängerungskabel, das länger als 15 Meter ist. Verbinden Sie nicht zwei Verlängerungskabel miteinander.

**⚠ WARNUNG:** Ziehen Sie die Erdungsklemme nicht heraus, entfernen oder zerstören Sie sie nicht. Versuchen Sie nicht, einen Stecker mit drei Klemmen in eine Steckdose oder ein Anschlußstück zu stecken, das nicht zum Stecker paßt. Falls die Steckdose oder das Anschlußstück nicht zum Stecker paßt, veranlassen Sie Ihre befugte Person, den Anschluß herzustellen.



Abbildung 4

## WIE MAN DAS GERÄT EINSETZT

### Wie man das Gerät ein/ausschaltet

**⚠️ WARNUNG:** Nehmen Sie niemals einen Polierer in Betrieb, wenn der Griff senkrecht steht.

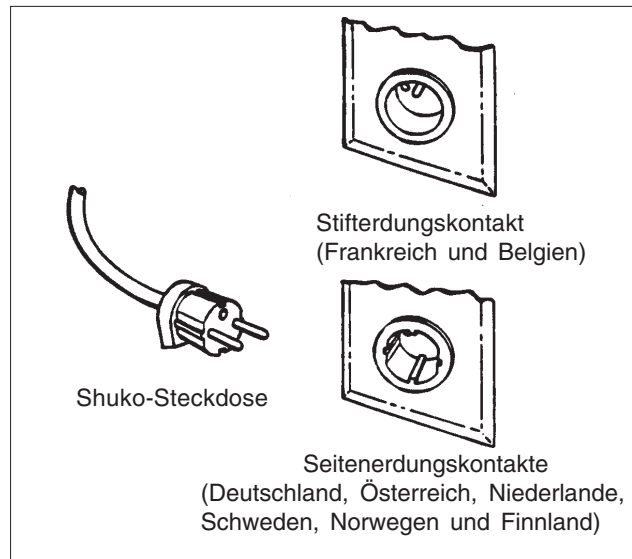
Der Schalter zum An- und Ausschalten der Maschine wird mit dem Sperrknopf (1) und den Hebeln (2) unter den Griffen aktiviert. (siehe Abb. 5).

Folgen Sie diesem Ablauf, um die Maschine anzuschalten:

1. Senken Sie den Handgriff.
2. Sperren Sie den Griff in der besten Arbeitsstellung.

**HINWEIS:** Versichern Sie sich, daß Sie den Griff mit beiden Händen halten.

3. Drücken Sie den Sperrknopf (1) und üben Sie Druck auf die Hebel (2) aus. (siehe Abb. 5).

### Wie man das Gerät steuert

**HINWEIS:** Versichern Sie sich, daß Sie den Griff mit beiden Händen halten.

Die seitliche Bewegung des Gerätes wird durch das Anheben des Griffes und Niederdrücken des Griffes kontrolliert. Um das Gerät nach links zu bewegen, drückt man leicht auf den Griff. Um das Gerät nach rechts zu bewegen, hebt man leicht den Griff an.



Abbildung 5

## INSTANDHALTUNG

**⚠️ WARNUNG:** Die Instandhaltung darf nur von befugtem Personal durchgeführt werden.

### Anleitungen zur Instandhaltung

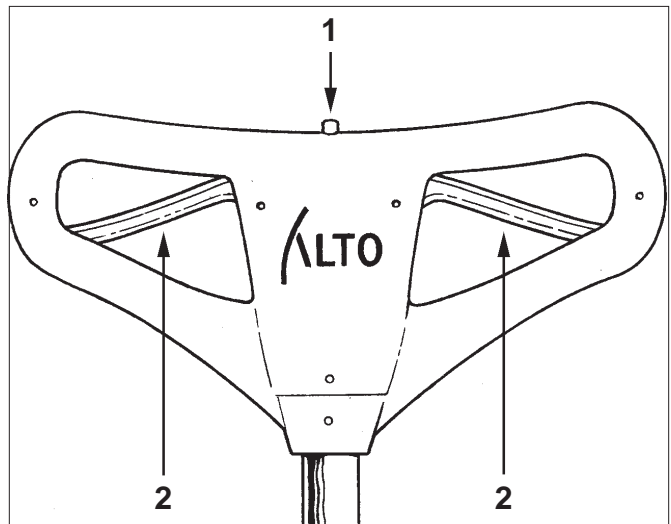
Geben Sie alle 12 Monate die Maschine in eine Clarke Vertragsstelle zum Kundendienst zurück.

**⚠️ WARNUNG:** Die Instandhaltung darf nur von befugtem Personal durchgeführt werden.

**⚠️ VORSICHT:** Führen Sie alle Einstellungen gemäß der Angaben durch.

---

## INSTANDHALTUNG

### Anleitungen zur Instandhaltung

Geben Sie alle 12 Monate die Maschine in eine Clarke Vertragsstelle zum Kundendienst zurück.

### Schalter

 **WARNUNG: Alle elektrischen Reparaturen dürfen nur von befugtem Personal durchgeführt werden. Das Gerät muß nach elektrischen Reparaturen getestet werden, um sicher zu sehen, daß es einsatzbereit ist. Ziehen Sie den elektrischen Stecker aus der Steckdose, bevor Sie elektrische Reparaturen durchführen.**

Der Ein- und Ausschalter besitzt eine Sperre, die dafür sorgt, das Schließen der Kontakte vorzubeugen. Falls irgendein Schalterteil nicht funktioniert, ersetzen Sie das Teil. Falls irgendein Teil des elektrischen Systems des Gerätes nicht funktioniert oder beschädigt ist, ersetzen Sie das Teil. Versichern Sie sich, daß alle Anschlüsse angezogen sind. Geben Sie das Gerät in den Clarke Kundendienst oder in eine Clarke Vertragsstelle zu elektrischen Reparaturen oder Tests zurück.

### Instandhaltung des Motors

Falls das Getriebe oder der Motor Reparaturen verlangt, sollte das Getriebe und der Motor nicht auseinandergelegt werden. Geben Sie das Gerät in den nächsten Clarke Kundendienst oder in eine Clarke Vertragsstelle zurück.

Verwenden Sie aus Sicherheitsgründen und um die Lebensdauer Ihres Clarke Erzeugnisses zu verlängern, nur originale Clarke Ersatzteile.

**HINWEIS: Das Schmierfett (503802) für das Getriebegehäuse muß jedes Jahr gewechselt werden. Die C2K-13 verlangen 8 oz.**

# Brugervejledning

## C2K-13 230V (Schuko)

### LÆS DENNE HÅNDBOG

 **FORSIGTIG:** Læs brugervejledningen før dette udstyr tages i brug.







Denne håndbog omfatter vigtige oplysninger om brug og sikker betjening af maskinen. Læses denne håndbog ikke før betjening eller forsøg på udførelse af service eller vedligeholdelsesprocedurer på ALTO maskinen, kan det resultere i kvæstelser; maskin- eller ejendomsskade kan også forekomme. Det er nødvendigt at modtage træning i betjening af maskinen før brug. Hvis du ikke er i stand til at læse dansk, bør du modtage en komplet forklaring af håndbogen før forsøg på at betjene maskinen.













Alle retningslinier i denne håndbog gives fra operatørens synspunkt ved maskinens bagside.

### SIKKERHEDSINSTRUKTIONER FOR BRUGEREN

#### ADVARSEL

<b>FARE</b> betyder:	Alvorlige kvæstelser eller dødsfald kan forekomme, hvis <b>FARE</b> -erklæringer på maskinen eller i brugervejledningen ignoreres eller ikke følges. Alle <b>FARE</b> -erklæringer i denne brugervejledning og på maskinen skal læses og iagttages.
<b>ADVARSEL</b> betyder:	Kvæstelser kan forekomme, hvis <b>ADVARSEL</b> -erklæringer på maskinen eller i brugervejledningen ignoreres eller ikke følges. Alle <b>ADVARSEL</b> -erklæringer i denne brugervejledning og på maskinen skal læses og iagttages.
<b>FORSIGTIG</b> betyder:	Maskin- eller anden ejendomsskade kan forekomme, hvis <b>FORSIGTIG</b> -erklæringer på maskinen eller i brugervejledningen ignoreres eller ikke følges. Alle <b>FORSIGTIG</b> -erklæringer i denne brugervejledning og på maskinen skal læses og iagttages.

-  **FARE:** Læses brugervejledningen ikke før betjening, service- eller vedligeholdelsesprocedurer af maskinen, kan det resultere i kvæstelser, maskin- eller ejendomsskade kan også forekomme. Det er nødvendigt at modtage træning i betjening af denne maskinen før brug. **Hvis operatøren/operatørerne ikke er i stand til at læse dansk, bør de modtage en komplet forklaring af håndbogen før forsøg på at betjene maskinen.**
-  **FARE:** Reducer risikoen for brand ved kun at bruge kommercielt tilgængelige rengøringsmidler og vokse til gulve, som er beregnet til maskinbrug. Må ikke bruges sammen med brændbare væsker.
-  **FARE:** Eksplosionsfare. Gulvslibning kan resultere i en eksplosionsfarlig blanding af fint støv og luft. Risikoen for eksplosion reduceres ved udelukkende at bruge slibemaskiner til gulv i velventilerede områder.
-  **FARE:** Betjening af en maskine, der ikke er helt monteret eller færdigsamlet kan resultere i kvæstelser eller ejendomsskade. Denne maskine må ikke betjenes, før den er helt monteret. Efterse maskinen omhyggeligt før brug.
-  **FARE:** Udførelse af service på maskinen, mens den er forbundet med en strømkilde, kan føre til dødbringende elektriske stød. Kobl strømforsyningen fra før vedligeholdelses- eller serviceprocedurer. Det elektriske stik skal altid tages ud af stikkontakten, før børsten, puden eller andet tilbehør udskiftes, eller før maskinen forlades.
-  **FARE:** Betjening af maskinen med en beskadiget forsyningsledning kan føre til dødbringende elektriske stød. Forsyningsledningen skal regelmæssigt efterses for skade såsom revner eller slid. Maskinen må ikke anvendes med en beskadiget forsyningsledning. Forsyningsledningen må kun udskiftes med den ledningstype, som er angivet i instruktionshåndbogen.

-  **ADVARSEL:** Vedligeholdelse og reparationer udført af uautoriseret personale kan resultere i skade eller kvæstelser. Vedligeholdelse og reparationer må udelukkende udføres af autoriseret personale. Sørg for at alle fastgørelsesmidler er stramme. Alle justeringer skal foretages i henhold til maskinspecifikationer.
-  **ADVARSEL:** Denne maskine er udelukkende beregnet til tørbrug og må ikke opbevares udendørs under våde forhold.
-  **ADVARSEL:** Et elektrisk system med tre tråde, som er forbundet med den elektriske jord, skal altid anvendes. Et kredsløb, som er beskyttet af et jordbindingsafbrydelsessystem, kan anvendes for maksimal beskyttelse mod elektrisk stød. Stikdåsen på udstyret må kun bruges til de formål, som er beskrevet i instruktionshåndbogen.
-  **ADVARSEL:** Lad ikke børsten puden, pudedriveren eller hjulene berøre strømledningen, når maskinen kører, for at forhindre beskadigelse af strømledningen. Ledningen skal løftes over maskinen. Flyt ikke maskinen ved at trække i strømledningen.
-  **ADVARSEL:** Betjening af en maskine uden at overholde alle mærkater og brugsoplysninger kan føre til kvæstelser og skade. Alle maskinmærkater skal læses, før der gøres forsøg på at betjene maskinen. Sørg for at alle mærkater og brugsoplysninger er påsatte eller fastgjorte på maskinen. Erstatningsmærkater og -etiketter kan anskaffes hos den autoriserede leverandør.
-  **ADVARSEL:** Brug af maskinen som et trin eller møbel kan resultere i kvæstelser eller skade. Denne maskine må ikke bruges som et trin eller møbel. Sid eller kør ikke på maskinen.
-  **ADVARSEL:** Hænder, fødder og løse beklædninger skal holdes væk fra maskinen for at undgå kvæstelser.
-  **ADVARSEL:** En voldsom ændring i gulvoverfladens belægning under brug af maskinen kan føre til kvæstelser for operatøren eller eventuelle tilskuere. En voldsom ændring i gulvoverfladens belægning kan få maskinen til pludseligt at trække. Denne trækbevægelse kan resultere i tab af kontrol over maskinen, hvilke kan føre til kvæstelser for operatøren eller eventuelle tilskuere. Undgå bevægelser, som kan få maskinen til at køre på tværs af gulvet fra en jævn gulvoverflade til gulvtæpper eller grove belægninger. Undgå bevægelser, som kan lade maskinen komme i kontakt med lave genstande såsom elektriske kontakter i gulvet, dørstoppere eller indgangstærskler, osv.
-  **ADVARSEL:** Vandopløsninger eller rengøringsmidler, som bruges sammen med denne maskintype, kan efterlade våde områder på gulvet. Disse områder kan føre til en farlig situation for operatøren eller andre personer. Anbring altid FORSIGTIG-skilte i nærheden af områder, som gøres rene.
-  **ADVARSEL:** Ændringer eller modifikationer af denne maskine kan resultere i maskinskade eller kvæstelser for operatøren eller eventuelle tilskuere. Ændringer eller modifikationer, som ikke er autoriserede af fabrikanten, ugyldiggør alle garantier og forpligtigelser.
-  **FORSIGTIG:** Maskinen er tung. Søg hjælp før der gøres forsøg på at transportere eller løfte maskinen.
-  **FORSIGTIG:** Dette udstyr er ikke egnet til opsamling af farligt støv.

---

## MASKININTRODUKTION

### Clarke Technology C2K-13 230V

Clarke Technology modeller C2K -13 er maskiner til gulvvedligeholdelse, som kan bruges til pudsning, sprøjtning, polering og afsyring. Maskinerne kan bruges på træ-, vinyl-, flise- eller cementgulve.

## TILBEHØR

Følgende tilbehør er tilgængeligt.

1. Børster til pudsning og voksbehandling.
2. Børster med naturlige eller syntetiske børstehår til at skurre med.
3. Syntetiske pudeholdere.
4. Syntetiske puder til pudsning, skurring, afsyring og sprøjtepolering.
5. Pudsepuder af uld.
6. Børster med bagstykker af metal eller træ med huller til at lade væske flyde igennem.

TILBEHØR	
Børste, Union Mix	52343A
Polypropylen skurrebørste	51702A
(tæppe) skurrebørste	51496B
Perma Grip pudedriver	66101A
Super Grip drevpude	37006A
Puden / Hvid (5)	976031
Puden / Rød (5)	976032
Puden / Blå (5)	976034
Puden / Brun (5)	976035
Væskebeholder	50026A

Specifikationer	
Model: C2K-13	01236A
Motor (kW)	0.25
Børstehastighed (o/m)	145
Børstediameter	33 cm
Højde	112 cm
Bredde	33 cm
Længde	38 cm
Vægt	20.87 kg
Fragtvægt	25.40 kg
Ledningslængde	15.2 m

 **ADVARSEL:** Brug kun børster og tilbør, som forsynes af fabrikanten.

## SÅDAN GØRES MASKINEN KLAR TIL BRUG

**⚠ ADVARSEL:** Tag altid det elektriske stik ud af stikkontakten før installation eller udskiftning af puder eller børster.

### Sådan installeres børste- eller pudedriveren

Børste- eller pudedriveren installeres ved at følge denne procedure:

1. Placer håndtaget i lodret position.
2. Håndtaget låses fast ved at skubbe låsegrebet ned. Se figur 1.
3. Vip maskinen bagover, indtil håndtaget ligger på gulvet. Se figur 2.
4. Stå med en fod på hver side af maskinen. Se figur 2.
5. Sæt øskene (1) på låsepladen ind i pudedriverens adapteråbninger (2). Se figur 3.
6. Børsten eller puden låses på plads ved at dreje børste- eller pudedriveren med uret.
7. Drej børsten eller puden mod uret for at låse op for og fjerne børsten.
8. Rejs maskinen op.

**BEMÆRK:** Undgå beskadigelse af børste- eller pudedriveren ved at fjerne tilbehøret, når maskinen ikke er i brug. Børster skal opbevares koldt og tørt.

### Sådan justeres håndtaget

Håndtaget justeres ved at følge denne procedure:

1. Låsegrebet findes på den nederste del af håndtagsrøret. Løft grebet med foden. Se figur 1.
2. Sænk håndtaget til den bedste betjeningsposition.

**BEMÆRK:** Gå med ret ryg og bøj kun armene for at opnå den bedste betjeningsposition.

3. Skub låsegrebet ned med foden.
4. Hold håndtaget mod kroppen for at opretholde bedst mulig kontrol over maskinen.

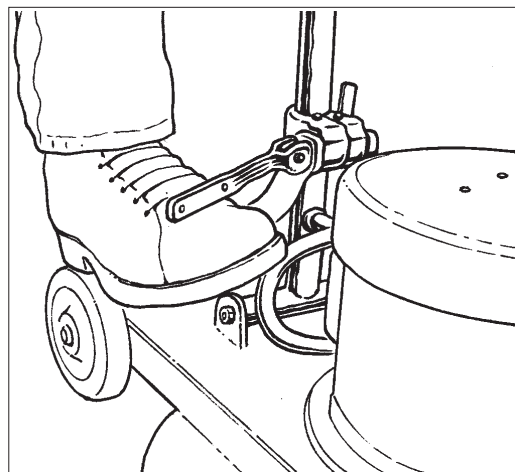

Figur 1

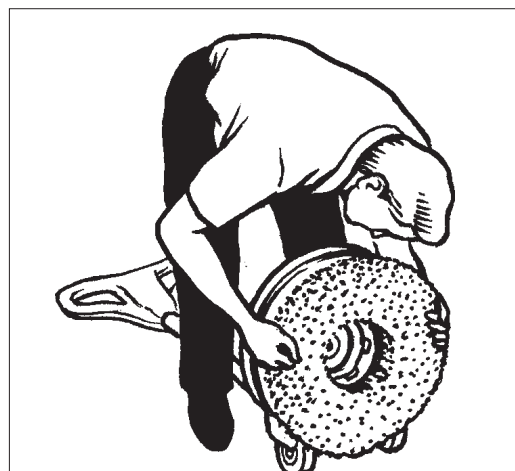

Figur 2

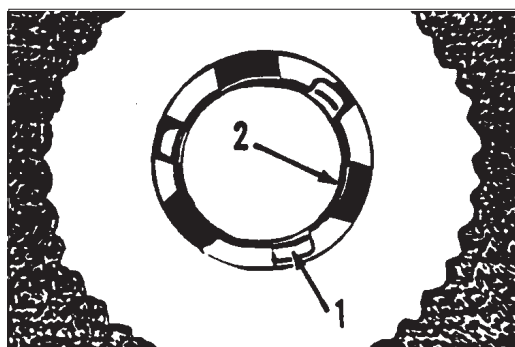

Figur 3

1. Øskene
2. Driverens adapteråbninger

## 230 VOLT MASKINER

Instruktioner i forbindelse til strømfor­syningen og den elektrisk jord

**⚠ FORSIGTIG:** Denne maskine kan udelukkende betjenes på vekselstrømsfrekvens og den elektriske spænding vist på navnepladen for at undgå beskadigelse. Sørg for at den korrekte frekvens og spænding er aktuel, før strømledningen forbindes med en kontakt.

Denne maskine skal forbindes med den elektriske jordbund for at beskytte operatøren mod elektrisk stød. Maskinen kommer med en strømledning med to hovedledere og en afledningsleder. Stikket forbindes med den kontaktype, der vises i figur 4. Den grønne og gule leder i ledningen er jordbindingstråden. Denne tråd må aldrig forbindes med andre klemmer end jordbindingsklemmen.

**⚠ ADVARSEL:** Denne maskine skal altid anvendes med et vekselstrømssystem med tre ledere, som er forbundet med den elektriske jordbund. Slidte, snittede eller beskadigede ledninger skal udskiftes. Beskadigede stik, kontakter eller forbindelsesdele skal udskiftes. Maskinen må ikke flyttes over en elektrisk ledning. Ledningen skal altid løftes op over maskinen.

### FORLÆNGERLEDNINGER

Kun en godkendt forlængerledning med to hovedledere og en jordbindingsleder må anvendes. Maskinen kommer med en strømledning med en tråd­størrelse på 1,5 mm<sup>2</sup>.

**⚠ ADVARSEL:** Hvis en forlængerledning anvendes, skal den have en tråd­størrelse på mindst 1,5 mm<sup>2</sup>. Undgå brug af forlængerledninger på over 15 meter. Forlængerledninger må ikke sammensluttet.

**⚠ ADVARSEL:** Jordbindingsklemmen må ikke skæres, fjernes eller ødelægges. Forsøg ikke at få et stik med tre klemmer til at passe ind i en kontakt eller forbindelsesdel, der ikke passer til stikket. Hvis kontakten eller forbindelsesdelen ikke passer til kontakten, kan du få en autoriseret person til at foretage forbindelsen.

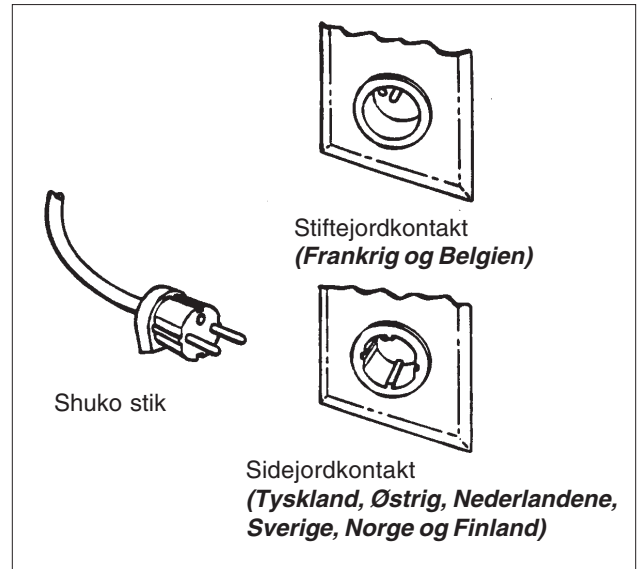

Figur 4

## SÅDAN BETJENES MASKINEN

### Sådan startes/stoppes maskinen

**⚠ ADVARSEL:** En pudsemaskinen må ikke startes, når håndtaget er i den lodrette position.

Kontakten, som starter og stopper maskinen, aktiveres med blokeringsknappen (1) og grebene (2) under håndtagsgrebene. Se figur 5.

Start maskinen ved at følge denne procedure:

1. Sænk håndtaget.
2. Lås handtaget i den bedste betjeningsposition.

**BEMÆRK:** Sørg for at holde håndtaget med begge hænder.

3. Skub blokeringsknappen (1) og tryk på grebene (2).  
Se figur 5.

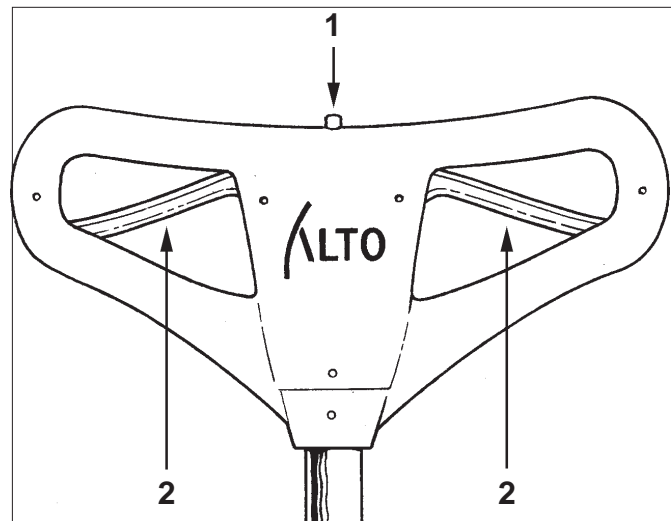

Figur 5

### Sådan kontrolleres maskinen

**BEMÆRK:** Sørg for at holde håndtaget med begge hænder.

Maskinens bevægelse fra side til side styres ved at løfte håndtaget op og derefter trykke ned på håndtaget. Maskinen flyttes til venstre ved at trykke let ned på håndtaget. Maskinen flyttes til højre ved at løfte håndtaget en smule.

## VEDLIGEHOLDELSE

**⚠ ADVARSEL:** Vedligeholdelse må udelukkende udføres af autoriseret personale.

### Vedligeholdelsesinstruktioner

Maskinen skal returneres til et Clarke Technology autoriseret servicested hver 12. måned for vedligeholdelse-sinspektioner.

**⚠ ADVARSEL:** Vedligeholdelse må udelukkende foretages af autoriseret personale.

**⚠ FORSIGTIG:** Alle justeringer skal foretages i henhold til specifikationerne.

---

## VEDLIGEHODELSE

### Vedligeholdelsesinstruktioner

Maskinen skal returneres til et Clarke Technology autoriseret servicecenter hver 12. måned for vedligeholdelseeftersyn.

### Kontakter

 **ADVARSEL: Alle elektriske reparationer må udelukkende foretages af autoriseret personale. Maskinen skal testes efter elektriske reparationer for at sikre, at det er sikkert at betjene den. Det elektriske stik skal tages ud af stikkontakten, før der foretages elektriske reparationer.**

Start- og stopkontakten kommer med en blokering, som forhindrer kontakterne i at lukke. Hvis en del af kontakten ikke virker, skal delen udskiftes. Hvis en del af maskinens elektriske system ikke virker eller er beskadiget, skal delen udskiftes. Sørg for at alle forbindelser er stramme. Maskinen skal returneres til Clarke Technology serviceafdelingen eller et Clarke Technology autoriseret servicecenter for elektriske reparationer eller testning.

### Vedligeholdelse af motoren

Hvis det er nødvendigt at reparere gearenheden eller motoren, må gearene og motoren ikke demonteres. Maskinen skal returneres til den nærmeste Clarke Technology serviceafdeling eller et Clarke Technology autoriseret servicecenter.

Brug udelukkende Clarke Technology dele for at garantere sikker betjening og et længere serviceliv for Clarke Technology produktet.

**BEMÆRK: Smørefedt (503802) til gearkassen skal udskiftes årligt. C2K-13 kræver 8 oz.**

# Libro De Instrucciones

## C2K-13 230V (Schuko)

### LEA ESTE LIBRO



**¡ CUIDADO:** Lea el Libro de Instrucciones antes de usar este aparato.

Contiene información importante para el uso y funcionamiento correcto y seguro de la máquina. Lea este libro completamente antes de arrancar la máquina o hacer cualquier operación de mantenimiento. Si no sigue las instrucciones, corre el peligro de herirse o causar lesiones al personal, o causar daños importantes a la máquina o a su entorno. Antes de usar la máquina, es indispensable seguir una formación. Si Usted (o el operador) no habla español, solicite (o proporcionele) todas las informaciones necesarias. El libro está traducido en otros idiomas.

Todas las indicaciones de dirección dadas en este libro están dadas desde la posición del operador en la parte de atrás de la máquina.

Puede Ud. conseguir libros suplementarios dirigiéndose a su distribuidor ALTO.

### INSTRUCCIONES PARA LA SEGURIDAD DEL OPERADOR

**¡ PELIGRO ! :** Si no sigue la indicación **PELIGRO**, se pueden causar lesiones graves, incluso mortales. Lea y siga todas las indicaciones **PELIGRO** que se encuentran en el libro y en la máquina.

**¡ AVISO ! :** Si no sigue la indicación **AVISO**, se pueden causar lesiones sea al operador sea a otro personal y/o daños materiales. Lea y siga todas las indicaciones **AVISO** que se encuentran en el libro y en la máquina.

**¡ CUIDADO ! :** Si no sigue la indicación **CUIDADO**, se puede estropear la máquina o causar daños materiales. Lea y siga las indicaciones **CUIDADO** que se encuentran en el libro y en la máquina.



**¡ CUIDADO!**

Siempre lea este libro de instrucciones antes de arrancar la máquina o hacer un mantenimiento. A falta de esta precaución, corre el peligro de herirse o causar lesiones a colegas ; podría Ud. también causar daños a la máquina o a su lugar de trabajo. Se debe aprender el manejo de esta máquina antes de usarla. Si Usted (o su plantilla) no conoce el español, se ruega dejarse explicar todo el libro antes de usar la máquina.



**¡ CUIDADO!**

Para evitar un peligro de incendio, use sólo productos de limpieza y cera para el suelo especialmente concebidos para máquinas. No utilizar con líquidos inflamables.



**¡ CUIDADO!**

Peligro de explosión : mientras apomaza un parqué, una mezcla explosiva de partículas de polvo y aire puede formarse. Para reducir el peligro de explosión, use la máquina sólo en locales perfectamente ventilados.



**¡ CUIDADO!**

Si usa una máquina antes de que esté completamente montada, corre el peligro de herirse o causar daños materiales. No opere la máquina antes de que esté completamente montada. Compruebe cuidadosamente el estado de la máquina antes de cada utilización.













**¡ CUIDADO!**

Si efectúa un mantenimiento o una reparación sin desconectar la máquina, hay un riesgo de electrocución. Desconecte el enchufe de la caja conectada con la red antes de empezar el mantenimiento o la reparación. Siempre desconecte el enchufe de la caja de enchufe conectada con la red antes de cambiar el cepillo, el disco o cualquier otro accesorio y si deja la máquina sin vigilarla.



**¡ CUIDADO!**

Si se utiliza la máquina con un cable de alimentación dañado existe el riesgo de electrocución. Controlar periódicamente que el cable de alimentación no esté dañado, que no tenga fisuras ni cortes. No utilizar la máquina si el cable de alimentación está dañado. Utilizar solamente el cable de recambio que se indica en este manual de instrucciones.

-  **¡ AVISO !** Una reparación o un mantenimiento efectuado por personas no cualificadas puede causar lesiones y/o daños materiales. Todas las operaciones de mantenimiento o de reparación de la máquina deben ser efectuadas por técnicos cualificados. Compruebe que las fijaciones están correctamente apretadas. Haga reglajes conforme a las indicaciones dadas en el libro.
-  **¡ AVISO !** Esta máquina está prevista para ser utilizada en ambientes secos y no debe ser utilizada o almacenada en el exterior o en lugares húmedos.
-  **¡ AVISO !** Use siempre un cable con tres conductores puestos a tierra. Para una protección óptima, conecte la máquina con una caja de enchufe conectada con la red que tiene un diferencial. Utilizar el enchufe hembra de la máquina sólo para les aplicaciones previstas en este manual de instrucciones.
-  **¡ AVISO !** Para evitar daños al cable de alimentación, procure que el cepillo, el disco, el portadisco o las ruedas no toquen el cable, cuando la máquina funciona. Levante siempre el cable por encima de la máquina. No tire de la máquina para acercarla a la máquina.
-  **¡ AVISO !** Si usa la máquina sin respetar todas las instrucciones escritas en los adhesivos y los carteles, corre el peligro de causar lesiones y daños materiales. Lea todas las indicaciones escritas en la máquina antes de la primera utilización. Compruebe que todos los adhesivos y las instrucciones estén colocados en los sitios previstos. Si es preciso, haga un nuevo pedido a su distribuidor Clarke Technology.
-  **¡ AVISO !** No use la máquina como escabel o mueble. Corre el peligro de causar lesiones o daños materiales. No use la máquina como medio de transporte.
-  **¡ AVISO !** Para evitar herirse, sírvase mantener una distancia de seguridad suficiente entre las partes móviles de la máquina y sus manos o sus pies. No lleve ropas holgadas.
-  **¡ AVISO !** Una modificación brusca de la textura del suelo puede causar un sobresalto de la máquina de la cual el operador pierde momentáneamente el dominio. Eso puede causar lesiones al operador o a otras personas encontrándose cerca. Procure que la máquina no pase de una superficie lisa a una alfombra o una superficie más rugosa. Procure que la máquina no esté en contacto con cajas de enchufe colocadas en el suelo, topes de puerta o casquillos, etc.
-  **¡ AVISO !** Las soluciones acuosas o los productos de limpieza usados con esta máquina pueden dejar zonas húmedas en el suelo, que pueden ser causa de peligro para el operador u otras personas. Ponga siempre señales de PRECAUCION cerca de la superficie que está limpiando.
-  **¡ AVISO !** Esta máquina pesa. Transpórtela o desplácela con ayuda de otra persona.
-  **¡ AVISO !** Esta aparato no se puede emplear para aspirar material peligroso (polvo).

---

## PRESENTACION DE LA MAQUINA

### Modelos CLARKE TECHNOLOGY C2K-13

Estos modelos se concibieron para el mantenimiento del suelo y pueden ser utilizados para el pulido, el alisado y el decapado. Son convenientes para los suelos de madera, de vinilo, de terrazo o de cemento.

## ACCESORIOS

Los accesorios siguientes son disponibles :

1. Cepillos para encerar y pulir.
2. Cepillos para fregar con filamentos en fibras naturales o sintéticas.
3. Portadiscos sintéticos.
4. Discos sintéticos para pulir, fregar, decapar y lustrar con tampón.
5. Cepillos con el dorso de metal o de madera y con canales para dispersar la solución.
6. Depósito de solución.

<b>Brushes and Accessories</b>	
Cepillo, Conjunto de conexión	52343A
Cepillo de polipropileno para fregar	51702A
Cepillo para fregar alfombras	51496B
Portadisco con sujeción Perma Grip	66101A
Portadisco con sujeción Super Grip	37006A
Discos / Blanco (5)	976031
Discos / Rojo (5)	976032
Discos / Azul (5)	976034
Discos / Pardo (5)	976035
Conjunto de depósito de solución	50026A

<b>Especificaciones de la pulidora C-Line</b>	
Modelo: C2K-13	01236A
Motor (kW)	0.25
Velocidad del cepillo (rpm)	145
Diámetro del cepillo	33 cm
Altura	112 cm
Anchura	33 cm
Longitud	38 cm
Peso	20.87 kg
Peso entrega	25.40 kg
Longitud del cable de añadido	15.2 m

 **AVISO: Utilice únicamente las escobillas y los accesorios suministrados por el fabricante.**

## PREPARACION DE LA MAQUINA PARA TRABAJAR

**⚠ AVISO :** Desconecte siempre el enchufe de la caja de enchufe conectada con la red antes de instalar o cambiar el disco o el cepillo.

### Cómo instalar el cepillo o el portadisco

Para instalar una cabeza de cepillo o un portadisco, sigue este procedimiento :

1. Coloque la tobera en posición vertical.
2. Para bloquear la tobera, empuje la palanca de bloqueo (hacia abajo). (Véase fig. 1)
3. Vuelque la máquina hacia atrás hasta que la tobera toca el suelo. (Véase fig. 2).
4. "Cabalgando" sobre la máquina (Véase fig. 2)
5. Inserte el arrastre central del cepillo sobre el acoplamiento de la máquina. (Véase fig. 3)
6. Fije el cepillo o el disco girando en el sentido de las agujas del reloj.
7. Para quitar el cepillo o el disco, desbloquee el accesorio girando en el sentido contrario de las agujas del reloj, pues sáquelo.
8. Coloque de nuevo la máquina en posición vertical.

**NOTA :** Para evitar causar daños al cepillo o al portadisco, quite el accesorio cuando guarda la máquina. Guarde la máquina en un sitio seco y fresco.

### Reglaje de la tobera

Para reglar la tobera, sigue este procedimiento :

1. La palanca de bloqueo se encuentra en la parte inferior del montante de la tobera. Levante la palanca con el pie. (Véase fig. 1).
2. Baje la tobera en la posición de trabajo la más confortable.

**NOTA :** La mejor posición de trabajo es cuando la espalda está recta y los brazos son doblados.

3. Con el pie baje la palanca de bloqueo.
4. Para controlar mejor la máquina, tenga el mango cerca del cuerpo mientras trabaja.

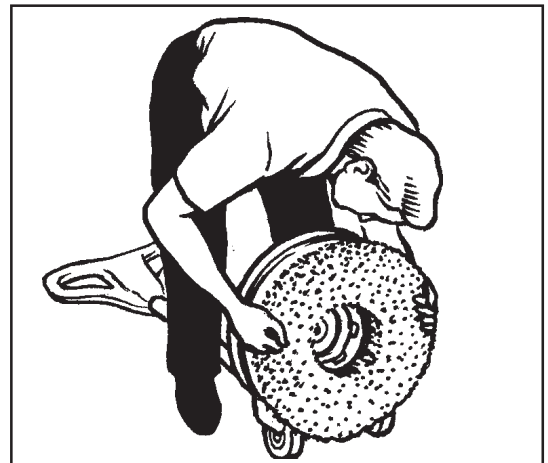
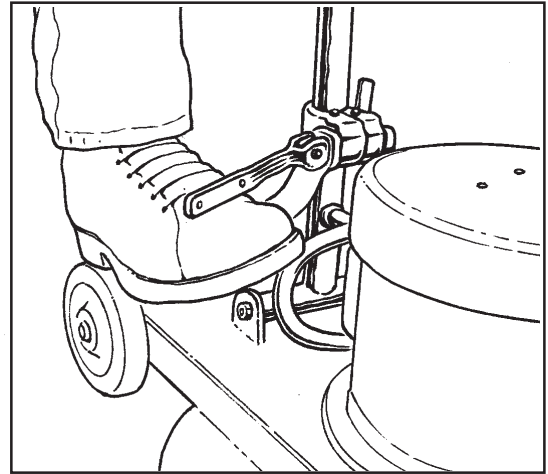

1. Espigas
2. Aberturas del acoplamiento

## MAQUINAS 230 V. INSTRUCCIONES PARA LA CONEXION ELECTRICA

**⚠ CUIDADO:** Esta máquina funciona sólo con corriente alterna, con la frecuencia y la tensión mencionadas en la placa de identificación. Compruebe que la tensión y la frecuencia son correctas antes de conectar el enchufe con la red.

La máquina debe ser puesta a tierra para proteger el operador del riesgo de choque eléctrico. La máquina tiene un cable de alimentación con tres conductores, de los cuales uno de puesta a tierra. Conecte el enchufe con el tipo de caja de enchufe ilustrado en la figura 4. El hilo verde y amarillo es el hilo de puesta a tierra. Conecte este hilo sólo con el borne de tierra con exclusión de cualquier otro borne.

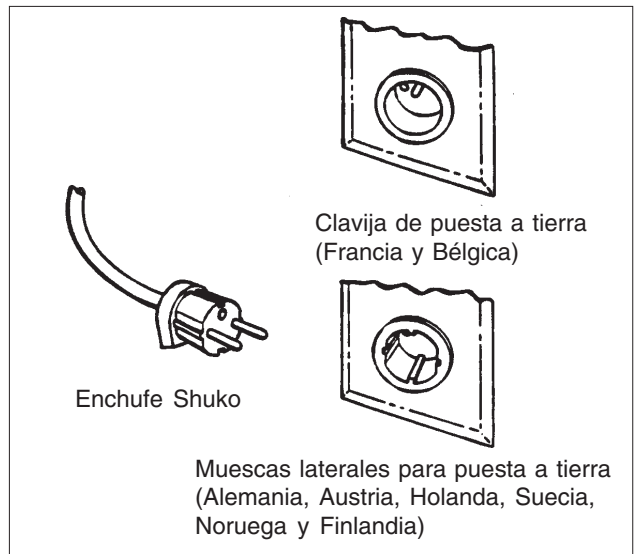

**Figura 4**

**⚠ AVISO:** Esta máquina sólo puede ser conectada con un sistema eléctrico con tres conductores de corriente alterno y puesto a tierra. Si un cordón está estropeado, cortado o dañado, cámbielo. Si un enchufe o caja de enchufe está estropeado, cámbielo. Procure que la máquina nunca pase por encima del cable de alimentación. Levante siempre el cable por encima de la máquina.

### AÑADIDOS

Use siempre un añadido reglamentario con dos hilos conductores y un hilo de puesta a tierra. El cable de alimentación tiene 1,5 mm<sup>2</sup> de sección.

**⚠ AVISO:** Use un añadido de cable por lo menos de 1,5 mm<sup>2</sup> de sección. No use ningún añadido de más de 15 metros de largo. Nunca conecte dos añadidos.

**⚠ AVISO:** Nunca rompa, quite o corte la clavija de puesta a tierra. No trate insertar el enchufe con tres clavijas en una caja de enchufe o en un conector con no tiene la configuración conveniente. Si la caja de enchufe o el conector no corresponde al enchufe, acude a un electricista o un técnico autorizado.

## FUNCIONAMIENTO DE LA MAQUINA

### Arranque y parada

**⚠ AVISO :** Nunca arranque una pulidora cuando la tobera está en posición vertical.

El interruptor de arranque/parada se activa pulsando en el botón de seguridad (1) y usando las palancas (2) que se encuentran debajo del mango de mando. Véase fig.5

Para arrancar la máquina, siga este procedimiento :

1. Baje la tobera.
2. Bloquee la tobera en la posición de trabajo la más confortable para el operador.

**NOTA :** Siempre tenga el mango con ambas manos.

3. Pulsar el botón de seguridad (1) y ejercitar presión sobre las palancas (2). Véase fig. 5.



Figura 5

## DOMINIO DE LA MAQUINA

**NOTA :** Siempre tenga el mango con ambas manos.

Para ir de un lado al otro, levante o baje lentamente la tobera de la máquina.  
Para dirigir la máquina hacia la izquierda, presione la tobera.  
Para dirigir la máquina hacia la derecha, levante despacio la tobera.

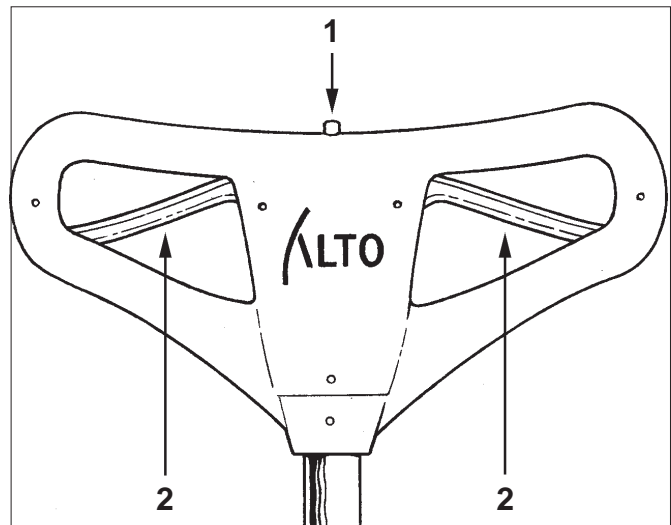
## MANTENIMIENTO

**⚠ AVISO :** El mantenimiento debe ser efectuado por un técnico autorizado.

### Instrucciones para el mantenimiento

Cada 12 meses, la máquina debe ser mandada a un centro técnico autorizado CLARKE TECHNOLOGY para ser comprobada.

**⚠ AVISO:** El mantenimiento debe ser efectuado por un técnico autorizado.

**⚠ PRUDENCIA:** Todos los reglajes deben ser realizados conforme a las indicaciones descritas en este libro.

---

## MANTENIMIENTO

### Instrucciones para el mantenimiento

Cada 12 meses, la máquina debe ser mandada a un centro técnico autorizado CLARKE TECHNOLOGY para ser comprobada.

### Interruptores



**AVISO: Todas las reparaciones eléctricas deben ser efectuadas por técnicos autorizados. Después de cada reparación, hay que comprobar el aislamiento eléctrico. Desconecte siempre el enchufe del cable de alimentación antes de realizar cualquier reparación eléctrica.**

El interruptor arranque/parada tiene un seguro que impide a los contactos que se cierren. Si un componente del interruptor no funciona, cambie este componente. Si una pieza del sistema eléctrico de la máquina no funciona o está dañada, cambie la pieza. Compruebe que todas las conexiones están bien fijadas. Mande la máquina a un centro técnico autorizado CLARKE TECHNOLOGY para cualquier reparación o comprobación del sistema eléctrico.

Si tiene que efectuar reparaciones al sistema de accionamiento o al motor, no desmonte la máquina, mándela a un centro técnico autorizado CLARKE TECHNOLOGY.

Para alargar la longevidad de la máquina y garantizar su funcionamiento óptimo, use sólo recambios CLARKE TECHNOLOGY.

**NOTA: La grasa del sistema de accionamiento (503802) debe ser cambiada cada año. Los modelos C2K-13 necesitan 236 cm<sup>3</sup> de grasa.**

# Manuel d'utilisation

## Série C2K-13 230V (Schuko)

### LISEZ CE MANUEL



**ATTENTION** : Lire le manuel d'utilisation avant de faire fonctionner l'appareil.

Ce manuel contient des informations importantes permettant d'utiliser la machine avec sécurité. Si vous ne lisez pas ce manuel avant d'utiliser votre appareil ALTO, avant d'y effectuer une opération d'entretien ou de tenter une réparation, vous risquez de vous blesser et de blesser d'autres personnes. Vous risquez également d'endommager l'appareil et de causer divers dommages matériels. Avant d'utiliser cet appareil, vous devez avoir reçu une formation sur son utilisation. Si vous ne pouvez pas lire ce manuel, demandez qu'on vous l'explique entièrement avant d'utiliser l'appareil.

Toutes les orientations figurant dans ce manuel se réfèrent à la position de l'opérateur, derrière l'appareil.

### CONSIGNES DE SÉCURITÉ À L'USAGE DE L'OPÉRATEUR

<b>DANGER</b> signifie :	Si une consigne <b>DANGER</b> figurant dans ce manuel d'utilisation ou sur l'appareil n'est pas respectée ou suivie, des blessures graves, voire mortelles, peuvent vous arriver ainsi qu'à d'autres personnes. Lisez et observez toutes les consignes <b>DANGER</b> apparaissant sur l'appareil ou dans votre manuel d'utilisation.
<b>AVERTISSEMENT</b> signifie :	Si une consigne <b>AVERTISSEMENT</b> figurant dans ce manuel d'utilisation ou sur l'appareil n'est pas respectée ou suivie, des blessures peuvent vous arriver ainsi qu'à d'autres personnes. Lisez et observez toutes les consignes <b>AVERTISSEMENT</b> apparaissant sur l'appareil ou dans votre manuel d'utilisation.
<b>ATTENTION</b> signifie :	Si une consigne <b>ATTENTION</b> figurant dans ce manuel d'utilisation ou sur l'appareil n'est pas respectée ou suivie, vous risquez d'endommager l'appareil et de causer divers dommages matériels. Lisez et observez toutes les consignes <b>ATTENTION</b> apparaissant sur l'appareil ou dans votre manuel d'utilisation.



**DANGER** :

Si vous ne lisez pas le manuel d'utilisation avant d'utiliser ou réparer votre machine, vous risquez de vous blesser ainsi que d'autres personnes. Vous risquez également d'endommager l'appareil et de causer divers dommages matériels. Avant d'utiliser cet appareil, vous devez avoir reçu une formation sur son utilisation. **Si un utilisateur est incapable de lire ce manuel, il doit en demander une explication complète avant d'utiliser l'appareil.**



**DANGER** :

Pour réduire les risques d'incendie, utilisez uniquement les cires et nettoyants à plancher vendus et conçus pour une application à la machine. Ne pas utiliser en présence de liquides inflammables.



**DANGER** :

Risque d'explosion. Le ponçage d'un parquet peut produire un mélange explosif de poussière et d'air. Pour réduire les risques d'explosion, les ponceuses à parquet doivent être utilisées uniquement dans un endroit bien aéré.



**DANGER** :

L'utilisation d'un appareil dont l'assemblage n'est pas terminé risque de provoquer des blessures ou des dommages matériels. N'utilisez pas cette machine avant qu'elle soit complètement assemblée. Inspectez soigneusement la machine avant de l'utiliser.















**DANGER** :

Une électrocution risque de survenir si des réparations ou des opérations d'entretien sont exécutées sur un appareil qui n'est pas débranché. Débranchez l'alimentation électrique avant de commencer toute réparation ou opération d'entretien. Débranchez la fiche électrique avant de remplacer une brosse, un disque ou un autre accessoire, ainsi qu'à la fin de l'utilisation.



**DANGER** :

Si vous utilisez une machine avec un cordon d'alimentation endommagé, vous risquez une électrocution. Vérifiez régulièrement l'absence de dommages, tels qu'une fissure ou une usure du cordon. Ne remplacer le cordon d'alimentation qu'avec le type spécifié dans le manuel d'utilisation.

-  **AVERTISSEMENT :** Les réparations et opérations d'entretien effectuées par des personnes non autorisées peuvent provoquer des blessures et des dommages. Les réparations et opérations d'entretien ne peuvent être effectuées que par du personnel autorisé. Toutes les fixations doivent être maintenues serrées. Gardez les réglages conformes aux spécifications.
-  **AVERTISSEMENT :** Cet appareil doit être uniquement utilisé à sec et ne doit pas être utilisé ou rangé à l'extérieur ou dans un environnement humide.
-  **AVERTISSEMENT :** Utilisez toujours un système électrique triphasé connecté à une mise à la terre électrique. Pour une protection maximale contre les électrocutions, utilisez un circuit protégé par un disjoncteur de fuite à la terre. Utilisez uniquement la douille de la prise installée sur l'appareil pour les utilisations spécifiées dans le manuel de l'utilisateur.
-  **AVERTISSEMENT :** Pour éviter d'endommager le cordon électrique, ne laissez jamais une brosse, un disque, un porte-disque ou les roues toucher au cordon électrique lorsque la machine fonctionne. Vous devez toujours soulever le cordon au-dessus de la machine. Ne tentez jamais de déplacer la machine en tirant sur son cordon d'alimentation.
-  **AVERTISSEMENT :** Si l'utilisateur ne lit pas et n'observe pas toutes les consignes de sécurité apparaissant sur les étiquettes et dans ce manuel d'utilisation, il risque de provoquer des blessures et des dommages matériels. Lisez et observez toutes les consignes de sécurité avant d'utiliser la machine. Assurez-vous que toutes les étiquettes et toutes les instructions demeurent fixés sur l'appareil. N'hésitez pas à commander des étiquettes et des autocollants de rechange chez un distributeur agréé.
-  **AVERTISSEMENT :** Cette machine ne doit pas être utilisée en guise d'escabeau ou de meuble, au risque de provoquer des blessures ou des dommages matériels. N'utilisez jamais cette machine en guise d'escabeau ou de meuble. Ne montez pas sur cette machine.
-  **AVERTISSEMENT :** Pour éviter les blessures, il faut toujours garder les mains, les pieds et les vêtements amples à bonne distance des pièces mobiles de l'appareil.
-  **AVERTISSEMENT :** L'utilisateur et les passants peuvent être blessés si la surface du plancher change brusquement pendant l'utilisation de cette machine. Un changement brusque de la surface du plancher peut pousser la machine à exercer une traction soudaine, conduisant à une perte de contrôle de la machine, ce qui risque de blesser l'utilisateur ou d'autres personnes se trouvant à proximité. Évitez les mouvements faisant passer la machine d'une surface lisse à une moquette ou une surface rugueuse. Évitez également les mouvements pouvant mettre la machine en contact avec des obstacles bas, comme les prises électriques au sol, les seuils de porte, les moulures d'entrée, etc.
-  **AVERTISSEMENT :** Les solutions aqueuses et les matériaux de nettoyage utilisés avec ce type de machine peuvent laisser des flaques de liquide sur le sol. Ces zones peuvent être dangereuses pour l'utilisateur et les passants. Placez toujours des panneaux ATTENTION à proximité de la zone nettoyée.
-  **AVERTISSEMENT :** Toute modification apportée à cette machine peut l'endommager et blesser l'utilisateur ou des passants. Les modifications non autorisées par le fabricant annulent toutes les garanties et responsabilités.
-  **ATTENTION :** Cette machine est lourde. Demandez de l'aide avant de la transporter ou de la déplacer.
-  **ATTENTION :** Cet appareil ne convient pas à l'aspiration des poussières dangereuses.

---

## PRÉSENTATION DE LA MACHINE

### Modèles C2K-13 CLARKE TECHNOLOGY

Les appareils C2K-13 de la société Clarke Technology sont des machines d'entretien des sols intérieurs pouvant être utilisées pour arroser, poncer, décaper et polir. Elles peuvent être employées sur des surfaces en bois, en linoléum, en granito et en ciment.

## ACCESSOIRES

Les accessoires suivants sont disponibles.

1. Brosses pour polir et cirer.
2. Brosses à laver avec poils naturels ou synthétiques
3. Porte-disques synthétiques
4. Disques synthétiques pour polir, laver, décaper et poncer au jet.
5. Brosses avec revers en métal ou en bois et plusieurs trous pour l'écoulement d'une solution.
6. Réservoir à solution.

Accessoires	
Brosse, Mélange de fibres	52343A
Brosse de récurage en polypropylène	51702A
Brosse de récurage pour tapis	51496B
Ensemble porte-disque avec fixation Perma Grip	66101A
Ensemble porte-disque avec fixation Super Grip	37006A
Disques / Blanc (5)	976031
Disques / Rouge (5)	976032
Disques / Bleu (5)	976034
Disques / Brun (5)	976035
Ensemble de réservoir de solution	50026A

Caractéristiques	
<b>Modèle:</b> C2K-13	01236A
Moteur (kW)	0.25
Vitesse de brosse (rpm)	145
Diamètre de brosse	33 cm
Hauteur	112 cm
Largeur	33 cm
Longueur	38 cm
Poids	20.87 kg
Poids livraison	25.40 kg
Longueur du cordon	15.2 m



**AVERTISSEMENT: N'utiliser que les brosses et accessoires fournis par le fabricant.**

## PRÉPARATION DE LA MACHINE EN VUE DE SON UTILISATION

**⚠ AVERTISSEMENT :** Avant d'installer ou remplacer une brosse ou un disque, débranchez toujours le cordon d'alimentation.

### Installation d'une brosse ou du porte-disque

Pour installer une brosse ou le porte-disque, exécutez les opérations suivantes :

1. Placez le manche en position verticale.
2. Pour bloquer le manche, abaissez le levier de verrouillage (voir la figure 1).
3. Faites basculer la machine vers l'arrière jusqu'à ce que le manche repose sur le sol (voir la figure 2).
4. Placez un pied sur chaque côté de la machine (voir la figure 2).
5. Alignez les tenons (1) de la plaque de verrouillage dans les ouvertures de l'adaptateur du porte-disque (voir la figure 3).
6. Pour bloquer la brosse ou le disque, tournez la brosse ou le porte-disque dans le sens horaire.
7. Pour débloquer la brosse ou le disque et l'enlever, tournez dans le sens contraire des aiguilles d'une montre.
8. Redressez la machine à la verticale.

**REMARQUE :** Pour ne pas endommager la brosse ou le porte-disque, enlevez cet accessoire entre les utilisations. Rangez la brosse dans un endroit frais et sec.

### Réglage du manche

Pour régler le manche, exécutez les opérations suivantes :

1. Le levier de verrouillage est dans le bas du tube constituant le manche. Utilisez votre pied pour le relever (voir la figure 1).
2. Abaissez le manche à la position la plus confortable.

**REMARQUE :** La position idéale consiste à garder le dos droit en pliant seulement les bras.

3. Avec votre pied, abaissez le levier de verrouillage.
4. Pour mieux contrôler la machine, tenez le manche contre votre corps.

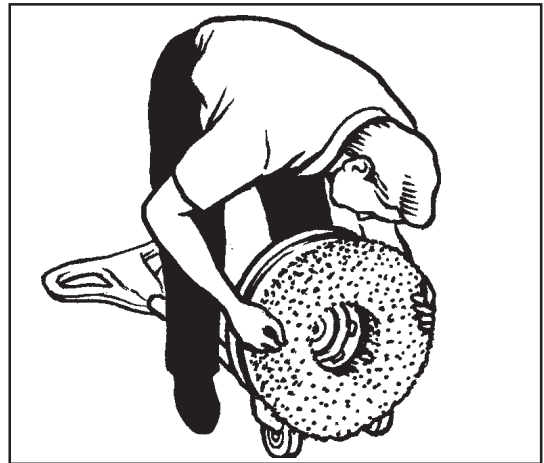
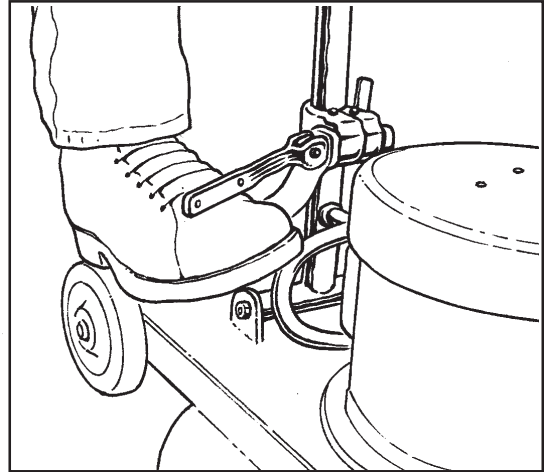

## MACHINES FONCTIONNANT SOUS 230 VOLTS

Instructions de raccordement électrique et de mise à la terre.

**⚠ ATTENTION :** Cette machine fonctionne uniquement avec un courant alternatif ayant la fréquence et la tension indiquées sur la plaque signalétique. Avant de brancher l'appareil dans une prise, assurez-vous que la fréquence et la tension sont conformes.

Pour protéger l'utilisateur contre les risques d'électrocution, cette machine doit être électriquement reliée à la terre. Elle est équipée d'un cordon d'alimentation comportant deux conducteurs principaux et un conducteur de terre. Branchez la fiche dans une prise semblable à celles de la figure 4. Le fil jaune et vert du cordon d'alimentation correspond au conducteur de terre. Ce fil ne doit pas être connecté ailleurs que sur une borne de mise à la terre.

**⚠ AVERTISSEMENT :** Cette machine doit toujours être utilisée sur un circuit électrique à courant alternatif doté de conducteurs triphasés reliés à une prise de terre. Remplacez le cordon d'alimentation s'il est usé, entaillé ou endommagé d'une autre façon. Si vous découvrez des dommages sur la fiche électrique, la prise ou le boîtier de la prise, remplacez-les. Ne faites jamais passer la machine sur le cordon électrique. Soulevez toujours le cordon au-dessus de la machine.

### RALLONGES ÉLECTRIQUES

Utilisez uniquement une rallonge homologuée dotée de deux conducteurs principaux et un conducteur de terre. Le cordon d'alimentation de la machine a un diamètre de 1,5 mm<sup>2</sup>.

**⚠ AVERTISSEMENT :** Si vous utilisez une rallonge électrique, cette dernière doit avoir un diamètre d'au moins 1,5 mm<sup>2</sup>. De plus la rallonge ne doit pas mesurer plus de 15 mètres. Ne raccordez jamais deux rallonges bout à bout.

**⚠ AVERTISSEMENT :** Vous ne devez pas couper, enlever ou endommager la borne de terre. Ne tentez pas d'insérer une fiche à trois bornes dans une prise ou un connecteur de rallonge ne correspondant pas à la fiche. Si la fiche ne s'ajuste pas à la prise ou au connecteur de rallonge, demandez à un technicien qualifié d'établir la connexion.

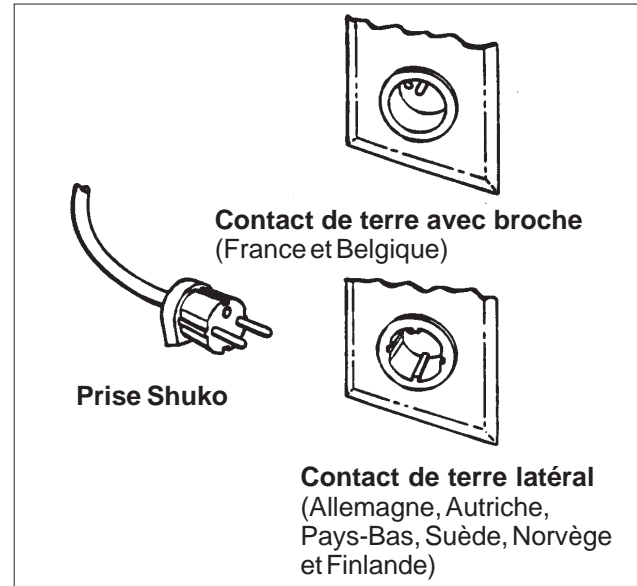

Figure 4

## MODE D'EMPLOI DE LA MACHINE

### Démarrage/arrêt de la machine

**⚠ AVERTISSEMENT :** Ne faites jamais démarrer une polisseuse lorsque le manche est à la verticale.

L'interrupteur de démarrage et d'arrêt de la machine est activé par le bouton de verrouillage (1) et les manettes (2) sous les poignées du manche (voir la figure 5).

Pour faire démarrer la machine, exécutez les opérations suivantes :

1. Abaissez le manche.
2. Bloquez le manche à la position d'utilisation la plus confortable.

**REMARQUE :** N'oubliez pas de tenir le manche avec les deux mains.

3. Poussez le bouton de verrouillage (1), puis serrez les manettes (2). Voir la figure 5.

### Conduite de la machine

**REMARQUE :** N'oubliez pas de tenir le manche avec les deux mains.

Le mouvement latéral de la machine est contrôlé en exerçant une force pour soulever le manche ou l'abaisser. Pour déplacer la machine à gauche, poussez légèrement pour abaisser le manche. Pour la déplacer vers la droite, tirez légèrement pour soulever le manche.

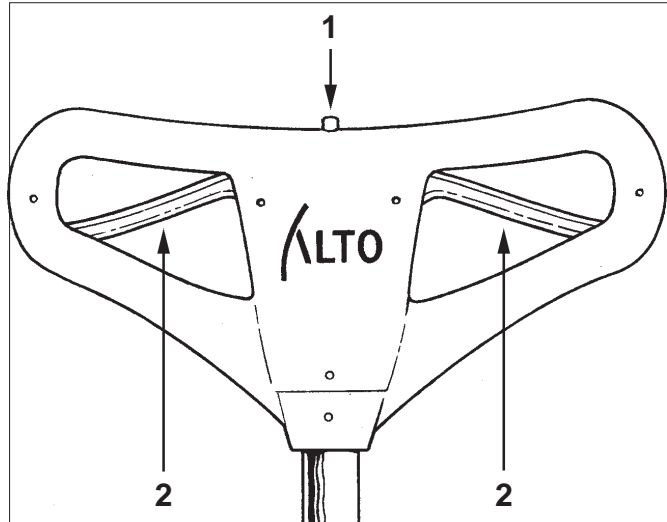

Figure 5

## ENTRETIEN

**⚠ AVERTISSEMENT :** Les opérations d'entretien doivent être effectuées par des techniciens qualifiés.

### Directives d'entretien

Tous les 12 mois, retournez la machine à un centre de service après-vente Clarke Technology pour une inspection générale d'entretien.

**⚠ AVERTISSEMENT :** Les opérations d'entretien doivent être effectuées par des techniciens qualifiés.

**⚠ ATTENTION :** Faites en sorte que tous les réglages demeurent conformes aux spécifications.

---

## ENTRETIEN

### Directives d'entretien

Tous les 12 mois, retournez la machine à un centre de service après-vente Clarke Technology pour une inspection générale d'entretien.

### Interrupteurs et commutateurs



**AVERTISSEMENT :** Toutes les réparations électriques doivent être confiées à des techniciens qualifiés. Après une réparation électrique, la machine doit être testée pour s'assurer qu'elle est sans danger. Avant d'effectuer une réparation électrique, débranchez toujours le cordon d'alimentation.

L'interrupteur de démarrage et d'arrêt possède un dispositif de verrouillage qui empêche la fermeture des contacts. Si une pièce de l'interrupteur fonctionne mal, remplacez-la. Si une pièce du système électrique de la machine est endommagée ou en panne, remplacez-la. Assurez-vous que toutes les connexions sont serrées. Les tests et les réparations électriques doivent être confiés à un centre de service après-vente Clarke Technology.

### Entretien du moteur

Si le moteur ou la boîte d'engrenages doivent être réparés, ne les démontez pas. Retournez la machine à un centre de service après-vente Clarke Technology.

Pour que votre produit Clarke Technology fonctionne sans danger et dure longtemps, utilisez uniquement des pièces Clarke Technology.

**REMARQUE :** La graisse (503802) de la boîte d'engrenages doit être remplacée tous les ans. Les machines C2K-13 nécessitent 8 onces de graisse.

# Bedieningshandleiding

## C2K-13 230V (Schuko)

### LEES DIT BOEK AANDACHTIG DOOR



**LET OP:** Lees de operateurshandleiding alvorens dit apparaat te gebruiken.

Dit boek bevat belangrijke informatie over het gebruik en de veilige bediening van dit apparaat. Het niet lezen van dit boek voordat u met de bediening of het verrichten van service of onderhoud aan uw ALTO-apparaat begint, kan voor uzelf of het overige personeel letsel tot gevolg hebben en tevens kunnen hierdoor het apparaat of andere eigendommen worden beschadigd. U dient getraind te zijn in de bediening van dit apparaat voordat u het gebruikt. Als u geen Nederlands kunt lezen, dient u om een volledige vertaling van deze handleiding te vragen voordat u het apparaat gebruikt.

Alle aanwijzingen in dit boek worden beschouwd vanuit de positie van de gebruiker, als deze zich achter het apparaat bevindt.

### VEILIGHEIDSINSTRUCTIES VOOR DE GEBRUIKER

**GEVAAR** betekent: Het negeren of niet in acht nemen van de aanduidingen met **GEVAAR** op dit apparaat of in deze gebruikershandleiding kan voor u of het overige personeel ernstig lichamelijk letsel of dodelijke ongevallen tot gevolg hebben. U dient alle aanduidingen met **GEVAAR** in deze gebruikershandleiding en op het apparaat te lezen en op te volgen.

**WAARSCHUWING** betekent: Het negeren of niet in acht nemen van de aanduidingen met **WAARSCHUWING** op dit apparaat of in deze gebruikershandleiding kan voor u of het overige personeel ernstig lichamelijk letsel tot gevolg hebben. U dient alle aanduidingen met **WAARSCHUWING** in deze gebruikershandleiding en op het apparaat te lezen en op te volgen.

**LET OP** betekent: Het negeren of niet in acht nemen van de aanduidingen met **LET OP** op dit apparaat of in deze gebruikershandleiding kan beschadiging van het apparaat of andere eigendommen tot gevolg hebben. U dient alle aanduidingen met **LET OP** in deze gebruikershandleiding en op het apparaat te lezen en op te volgen.



**GEVAAR:** Het niet lezen van de gebruikershandleiding voordat u met de bediening of het verrichten van service aan uw apparaat begint, kan voor uzelf of het overige personeel letsel tot gevolg hebben en tevens kunnen hierdoor het apparaat of andere eigendommen worden beschadigd. U dient getraind te zijn in de bediening van dit apparaat voordat u het gebruikt. **Als uw operateurs geen Nederlands kunnen lezen, dient u deze volledige te laten verklaren alvorens het apparaat te gebruiken.**



**GEVAAR:** Om het risico op brand te beperken, wordt aangeraden alleen in de handel verkrijgbare vloerreinigingsmiddelen en boenwas voor dit apparaat te gebruiken. Niet gebruiken met ontvlambare vloeistoffen.



**GEVAAR:** Gevaar van ontploffing. Het schuren van vloeren kan een explosief mengsel van fijn stof en lucht doen ontstaan. Om het risico op ontploffing te beperken, mag het schuurapparaat alleen in een goed geventileerde ruimte worden gebruikt.















**GEVAAR:** Het bedienen van een niet volledig geassembleerd apparaat kan letsel aan de gebruiker toebrengen of beschadiging van eigendommen tot gevolg hebben. Gebruik dit apparaat niet als het niet volledig is geassembleerd. Inspecteer het apparaat zorgvuldig voor het gebruik.



**GEVAAR:** Er bestaat gevaar voor elektrocutie wanneer onderhoud en reparaties aan het apparaat worden verricht als het apparaat niet van de stroombron is losgekoppeld. Koppel de stroombron los voordat u onderhoud of service verricht. Haal steeds de stekker uit het stopcontact voordat de borstel, schuurplaat of een ander hulpstuk wordt vervangen of het apparaat wordt achtergelaten.



**GEVAAR:** Het gebruik van een apparaat met een beschadigde voedingskabel kan tot elektrocutie leiden. Controleer de voedingskabel regelmatig op beschadigingen, zoals scheurtjes of veroudering. Gebruik het apparaat niet als de voedingskabel is beschadigd. Vervang de voedingskabel uitsluitend door het type dat is gespecificeerd in de instructiehandleiding.

-  **WAARSCHUWING:** Onderhoud en reparaties die door onbevoegd personeel worden verricht, kunnen tot schade of letsel leiden. Onderhoud en reparaties mogen alleen door bevoegd personeel worden verricht. Zorg dat alle bevestigingsmiddelen steeds vastzitten. Handhaaf de afstellingen aan de hand van de specificaties.
-  **WAARSCHUWING:** Dit apparaat is uitsluitend bedoeld voor droog gebruik en mag niet worden gebruikt of opgeslagen in de vochtige buitenlucht.
-  **WAARSCHUWING:** Gebruik steeds een driederig elektrisch systeem dat op de elektrische aarde is aangesloten. Voor maximale bescherming tegen elektrische schok dient u een circuit te gebruiken dat door een aardcontactbeveiliging is beschermd. Gebruik het aansluitcontact op het apparaat uitsluitend voor het doel dat in de instructiehandleiding is gespecificeerd.
-  **WAARSCHUWING:** Om schade aan het stroomsnoer te voorkomen, mag u de borstel, de plaat, plaataandrijving of wielen niet met het apparaat in aanraking laten komen terwijl het apparaat draait. Til altijd het snoer over het apparaat. Verplaats het apparaat nooit door aan het netsnoer te trekken.
-  **WAARSCHUWING:** Het bedienen van het apparaat zonder alle informatie op de labels en de instructies in acht te nemen, kan leiden tot verwonding van de gebruiker en schade aan het apparaat. Lees alle labels op het apparaat voordat u het in gebruik neemt. Controleer of alle labels en instructies op het apparaat zijn aangebracht en vastgezet. U kunt vervangende labels en transfers via uw erkende distributeur verkrijgen.
-  **WAARSCHUWING:** Het gebruik van dit apparaat als een opstapje of meubelstuk kan tot letsel of schade leiden. Gebruik dit apparaat niet als een opstapje of meubelstuk. Niet op het apparaat meerijden.
-  **WAARSCHUWING:** Om letsel te voorkomen dient u handen, voeten en losse kleding weg te houden van de bewegende delen van het apparaat.
-  **WAARSCHUWING:** De gebruiker of omstanders kunnen letsel oplopen als het apparaat een onverwachte verandering in het vloeroppervlak ontmoet. Een onverwachte verandering in de samenstelling van het vloeroppervlak kan tot een plotselinge trekbeweging van het apparaat leiden. Deze plotselinge trekbeweging kan ertoe leiden dat u de controle over het apparaat verliest, wat tot letsel van de operateur of omstanders kan leiden. Vermijd omstandigheden waarbij het apparaat van een effen vloeroppervlak naar een tapijt of ruw vloeroppervlak wordt verplaatst. Vermijd bewegingen waarbij het apparaat in aanraking kan komen met lage obstakels zoals stopcontacten in de vloer, deurstuiters, lijstwerk enz..
-  **WAARSCHUWING:** De oplossingen in water of reinigingsproducten die met dit type apparaat worden gebruikt, kunnen natte vloer gedeelten achterlaten. Deze vloer gedeelten kunnen gevaar opleveren voor de operateur of andere personen. Plaats altijd "waarschuwingsspylonen" om/nabij het gebied dat u reinigt.
-  **WAARSCHUWING:** Wijzigingen of aanpassingen aan dit apparaat kunnen resulteren in beschadiging hiervan of kunnen verwonding van de gebruiker of omstanders tot gevolg hebben. Door het aanbrengen van wijzigingen of aanpassingen die niet door de fabriek zijn goedgekeurd, vervalt alle garantie en aansprakelijkheid.
-  **LETOP:** Het apparaat is zwaar. Vraag om assistentie voordat u probeert het apparaat te verplaatsen of te vervoeren.
-  **LETOP:** Dit apparaat is niet geschikt voor het verwijderen van schadelijk stof.

---

## INLEIDING TOT HET APPARAAT

### Model C2K-13 van CLARKE TECHNOLOGY

De ALTO modellen C2K-13 zijn apparaten voor vloeronderhoud die kunnen worden gebruikt om te polijsten, te sproeien, glad te maken, en te strippen. De apparaten kunnen worden gebruikt op houten, vinyl, kunstgraniet of betonnen vloeren.

## ACCESSOIRES

De volgende accessoires zijn verkrijgbaar.

1. Polijst- en boenwasborstels.
2. Borstels met synthetisch of natuurhaar voor het schrobben.
3. Houders voor synthetische kussens.
4. Synthetische kussens voor het boenen, schrobben, strippen en gladmaken met sproeien.
5. Borstels met metalen of houten ruggen en doorstroomopeningen voor de vloeistof.
6. Schoonwatertank.

Accessoires	
Brostel, mix van verschillende vezels	52343A
Polypropyleen schrobborstel	51702A
Verzamelschrobborstel (voor tapijt)	51496B
Perma Grip plaataandrijving	66101A
Super Grip aandrijfplaat	37006A
Plaat / Wit (5)	976031
Plaat / Rood (5)	976032
Plaat / Blauw (5)	976034
Plaat / Bruin (5)	976035
Vloeistoftankeenheid	50026A

Specificaties	
Model: C2K-13	01236A
Motor (kW)	0.25
Toerentalborstel (tpm)	145
Diameter borstel	33 cm
Hogte	112 cm
Breedte	33 cm
Lengte	38 cm
Gewicht	20.87 kg
Verpakkingsgewicht	25.40 kg
Snoerlengte	15.2 m

 **WAARSCHUWING:** Gebruik uitsluitend borstels en hupstukken die door de fabrikant worden verstrekt.

## HET APPARAAT GEBRUIKSKLAAR MAKEN

**⚠ WAARSCHUWING:** Trek steeds de stekker uit het stopcontact voordat u een kussen of borstel aanbrengt of vervangt.

### De borstel- of plaataandrijving aanbrengen

Volg de onderstaande procedure om de borstel of plaataandrijving aan te brengen:

1. Zet de handgreep in de verticale stand.
2. Duw de vergrendelhefboom omlaag om de handgreep te vergrendelen. Zie afbeelding 1.
3. Kantel het apparaat naar achteren tot de handgreep op de vloer rust. Zie afbeelding 2.
4. Plaats een voet aan weerszijden van het apparaat. Zie afbeelding 2.
5. Lijn de verbindingslippen (1) van de vergrendelplaat uit met de openingen (2) van de plaataandrijvingsadapter. Zie afbeelding 3.
6. Om de borstel of plaat in de juiste stand te vergrendelen, draait u de borstel of plaataandrijving rechtsom.
7. Draai de borstel of de plaat linksom om te ontgrendelen en de borstel te verwijderen.
8. Zet het apparaat rechtop.

**N.B.:** Om schade aan de borstel- of plaataandrijving te voorkomen, moeten de accessoires worden verwijderd wanneer het apparaat niet in gebruik is. Bewaar de borstel op een koele, droge plaats.

### De handgreep bijstellen

Volg de onderstaande procedure om de handgreep bij te stellen:

1. De vergrendelhefboom bevindt zich op het onderste gedeelte van de handgreepbuis. Hef de hefboom met uw voet op. Zie afbeelding 1.
2. Laat de handgreep tot op de juiste hoogte zakken.

**N.B.:** De beste houding bij gebruik van het apparaat is de rug recht te houden en alleen de armen te buigen.

3. Duw de hefboom met uw voet omlaag.
4. Het apparaat wordt het beste bestuurd als u de handgreep tegen uw lichaam houdt.

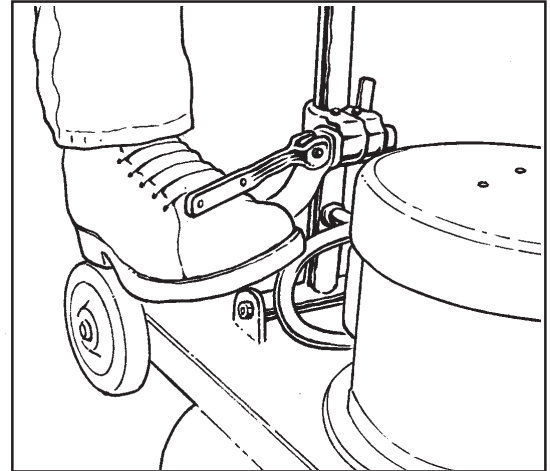

Afbeelding 1

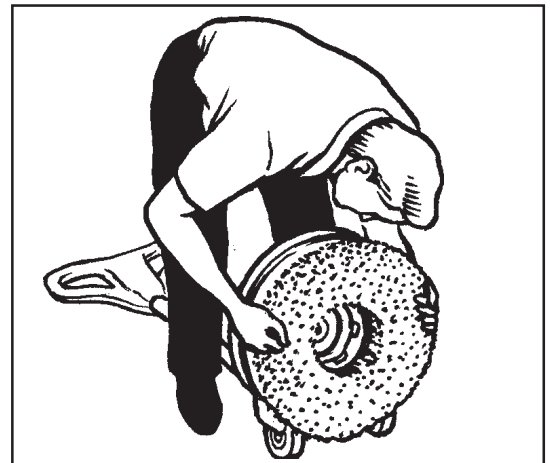

Afbeelding 2



Afbeelding 3

1. De verbindingslippen.
2. De plaataandrijvingsadapter openingen.

## 230 VOLT APPARATEN

Instructies voor aansluiting op de stroombron en de elektrische aarde

**⚠ LET OP:** Dit apparaat werkt alleen met de op het identificatieplaatje aangegeven wisselstroomfrequentie en voltage. Zorg ervoor dat de frequentie en voltage correct zijn voordat u het stroomsnoer op een stopcontact aansluit.

Dit apparaat moet op de elektrische aarde aangesloten zijn om de gebruiker tegen elektrische schokken te beschermen. Het apparaat heeft een stroomsnoer met twee hoofdgeleiders en een aardgeleider. Sluit de stekker op het type stopcontact aan dat in afbeelding 4 is weergegeven. De groen-en-geel geleider in het snoer is de aardedraad. Verbind deze draad nooit met een andere klem dan de aardingsklem.

**⚠ WAARSCHUWING:** Gebruik dit apparaat altijd met een driederig wisselstroomstelsel dat op de elektrische aarde is aangesloten. Vervang versleten, gekerfde of beschadigde snoeren. Vervang beschadigde stekkers, contactdozen of connectoren. Laat het apparaat niet over een stroomsnoer rijden. Til het snoer steeds over het apparaat.

### VERLENGSNOEREN

Gebruik uitsluitend een goedgekeurd verlengsnoer met twee hoofdgeleiders en een aardgeleider. Het stroomsnoer van het apparaat heeft een draadmaat van 1,5 mm<sup>2</sup>.

**⚠ WAARSCHUWING:** Als een verlengsnoer wordt gebruikt, dient dit een verlengsnoer met een minimale draadmaat van 1,5 mm<sup>2</sup> te zijn. Gebruik geen verlengsnoer dat langer is dan 15 m. Verbind geen twee verlengsnoeren onderling.

**⚠ WAARSCHUWING:** De aardingspen nooit afsnijden, verwijderen of afbreken. Tracht een stekker met drie pennen niet in een contactdoos of connector te steken die niet voor de stekker is geschikt. Als de contactdoos of connector niet voor de stekker is geschikt, dient u contact met uw erkende Clarke Technology dealer op te nemen om de aansluiting door een bevoegde persoon te laten uitvoeren.

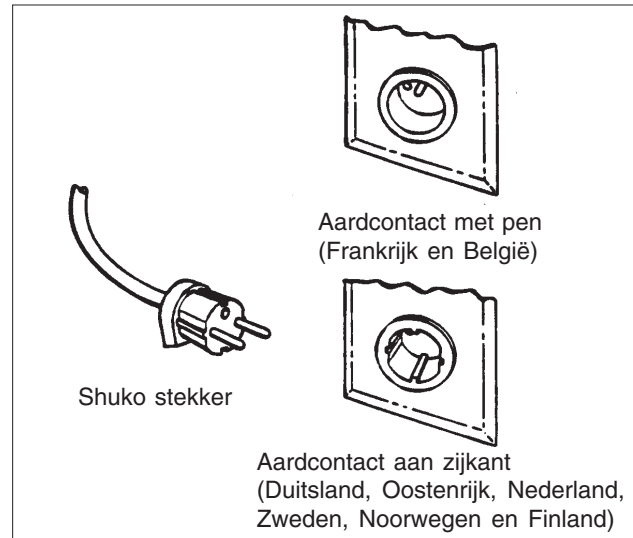

Afbeelding 4

## HET APPARAAT BEDIENEN

### Het apparaat starten/stoppen

**⚠ WAARSCHUWING: Start een polijstmachine nooit met de handgreep in de verticale stand.**

De schakelaar om het apparaat te starten en te stoppen wordt geactiveerd met behulp van de veiligheidsknop (1) en de hendels (2) onder de handgrepen. Zie afbeelding 5.

Volg de onderstaande procedure om het apparaat te starten:

1. Duw de handgreep omlaag.
2. Vergrendel de handgreep in de beste stand voor gebruik.

**N.B.: Zorg ervoor dat u de handgreep met beide handen vasthoudt.**

3. Druk op de veiligheidsknop (1) en oefen druk uit op de hendels (2). Zie afbeelding 5.

### Het apparaat besturen

**N.B.: Zorg ervoor dat u de handgreep met beide handen vasthoudt.**

De zijwaartse beweging van het apparaat wordt geregeld door de hendel omhoog te trekken of omlaag te duwen. Om het apparaat naar links te doen bewegen, duwt u de hendel iets omlaag. Om het apparaat naar rechts te doen bewegen, trekt u de hendel iets omhoog.

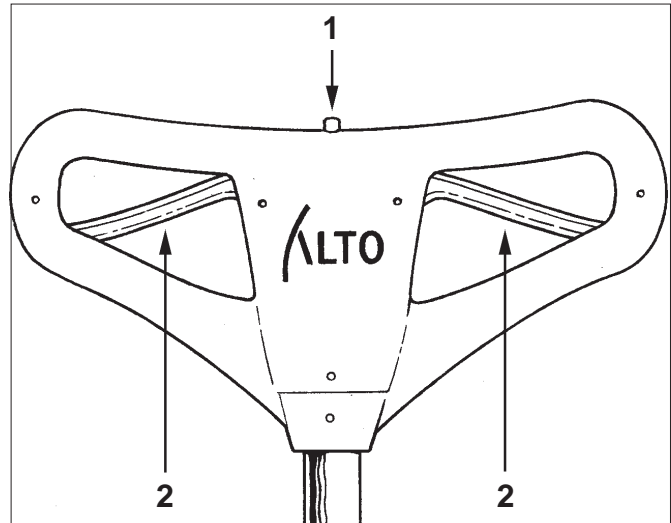

Afbeelding 5

## ONDERHOUD

**⚠ WAARSCHUWING: Onderhoud mag alleen door bevoegd personeel worden uitgevoerd.**

### U.S. Onderhoudsinstructies

Breng het apparaat om de 12 maanden naar een erkend Clarke Technology servicecentrum voor onderhoudsinspecties.

**⚠ WAARSCHUWING: Onderhoud mag alleen door bevoegd personeel worden uitgevoerd.**

**⚠ LET OP: Handhaaf alle afstellingen volgens de specificaties.**

---

## ONDERHOUD

### Onderhoudsinstructies

Breng het apparaat om de 12 maanden naar een erkend Clarke Technology servicecentrum voor onderhoudsinspecties.

### Schakelaars

 **WAARSCHUWING: Elektrische reparaties mogen alleen door erkend personeel worden uitgevoerd. Het apparaat dient na elektrische reparaties te worden getest om zeker te zijn dat het veilig werkt. Haal de stekker uit het stopcontact voordat elektrische reparaties worden uitgevoerd.**

De start/stop-schakelaar is van een beveiliging voorzien die voorkomt dat de contacten sluiten. Als een onderdeel van de schakelaar niet werkt, dient het vervangen te worden. Als een onderdeel van het elektrische systeem niet werkt of beschadigd is, dient het vervangen te worden. Zorg ervoor dat alle verbindingen vastzitten. Breng het apparaat naar een Clarke Technology servicevestiging of een erkend Clarke Technology servicecentrum voor elektrische reparaties of tests.

### Onderhoud aan de motor

Demonteer de tandwielkast en de motor niet als deze aan reparatie toe zijn. Breng het apparaat naar de dichtstbijzijnde Clarke Technology servicevestiging of een erkend Clarke Technology servicecentrum.

Met het oog op de veilige bediening en lange levensduur van uw Clarke Technology product mogen alleen Clarke Technology onderdelen worden gebruikt.

**N.B.: Het smeervet (503802) voor de tandwielkast dient om het jaar te worden ververs. Voor de C2K-13 is 227 ml (8 oz.) smeervet . D**

# Brukerhåndbok

## C2K-13 230V (Schuko)

### LES DENNE BOKEN



**FORSIKTIG:** Les Brukerhåndboken før du bruker dette utstyret.

Denne boken har viktig informasjon om bruken og sikker drift av denne maskinen. Hvis du ikke leser boken før du bruker maskinen eller prøver service eller vedlikeholdsprosedyrer på ALTO-maskinen kan det medføre personskade; skade på maskinen eller annen eiendom kan også skje. Du må ha opplæring i å betjene denne maskinen før du bruker den. Hvis du ikke kan lese norsk, må du få denne håndboken forklart for deg før du prøver å bruke maskinen.

Alle bruksanvisninger i denne boken er beskrevet som sett fra brukerens posisjon fra baksiden av maskinen.

### SIKKERHETSINSTRUKS FOR BRUKER

<b>FARE</b> betyr:	Alvorlig kroppsskade eller død kan påføres deg eller andre personer hvis du ignorerer eller ikke overholder merknadene om <b>FARE</b> som finnes på maskinen eller i denne brukerhåndboken. Les og følg alle merknadene om <b>FARE</b> som finnes i denne brukerhåndboken og på maskinen.
<b>ADVARSEL</b> betyr:	Alvorlig skade kan påføres deg eller andre personer hvis du ignorerer eller ikke overholder merknadene om <b>ADVARSEL</b> som finnes på maskinen eller i denne brukerhåndboken. Les og følg alle merknadene om <b>ADVARSEL</b> som finnes i denne brukerhåndboken og på maskinen.
<b>FORSIKTIG</b> betyr:	Mindre personskade, skade på eiendom eller ødeleggelse av maskinen kan skje hvis du ignorerer eller ikke overholder merknadene om <b>FORSIKTIG</b> som finnes på maskinen eller i denne brukerhåndboken. Les og følg alle merknadene om <b>FORSIKTIG</b> som finnes i denne brukerhåndboken og på maskinen.



**FARE:** Hvis du ikke leser boken før du bruker maskinen eller utfører service kan det resultere i skade på deg eller andre personer; skade på maskinen eller annen eiendom kan også skje. Du må ha opplæring i å betjene denne maskinen før du bruker den. **Hvis du ikke kan lese norsk, må du få denne håndboken forklart for deg før du prøver å bruke maskinen.**



**FARE:** For å redusere brannfaren bruk kun kommersielle gulvrensemiddel og voks som er beregnet på bruk i denne typen maskiner. Skal ikke brukes med ildsfarlige væsker.



**FARE:** Fare for eksplosjon. Sliping av gulv kan resultere i en eksplosiv blanding av fint støv og luft. Bruk gulvslipemaskin kun i godt ventilerte områder.



**FARE:** Bruk av en maskin som ikke er helt eller fullstendig montert kan resultere i skade på brukeren eller eiendom. Ikke bruk denne maskinen før den er ferdig oppmontert. Kontroller maskinen nøye før bruk.













**FARE:** Alvorlig elektrisk sjokk/død kan forekomme hvis maskinen er til vedlikehold eller reparasjon mens den er tilkoplest en strømkilde. Maskinen kobles fra strømforsyningen før det utføres noen form for vedlikehold eller service. Fjern alltid støpselet fra stikkkontakten før børste, skive eller annet tilleggsutstyr skiftes ut og før du forlater maskinen.



**FARE:** Bruk av en maskin med ødelagt strømledning kan føre til død ved elektrisk strøm. Kontroller strømledningen regelmessig for skade. Bruk ikke maskinen hvis strømledningen er ødelagt. Strømledningen skal bare erstattes med den typen som er spesifisert i bruksanvisningen.



**ADVARSEL:** Vedlikehold og reparasjon som utføres av personale som ikke er autorisert kan føre til ødeleggelse eller skade. Vedlikehold og reparasjoner må kun utføres av autorisert personell. Hold alle fester godt tilskrudd. Gjør justeringer i følge spesifikasjonene.

-  **ADVARSEL:** Dette apparatet skal bare brukes til tørre anvendelser, og skal ikke brukes eller lagres utendørs under våte forhold.
-  **ADVARSEL:** Bruk alltid et elektrisk system koblet til jord. For maksimal beskyttelse mot elektrisk sjokk bruk en krets som er beskyttet av en jordfeilbryter. Bruk bare uttaket på apparatet til de formålene som er angitt i bruksanvisningen.
-  **ADVARSEL:** For å unngå skade på strømledningen, ikke la børste, skive, skivedrev eller hjul berøre ledningen når maskinen er i gang. Løft alltid ledningen over maskinen. Ikke trekk i ledningen for å flytte på maskinen.
-  **ADVARSEL:** Bruk av maskinen uten å overholde all informasjon på merkelapper og alle instruksjoner kan resultere i skade på bruker eller ødelegge maskinen. Les alle merkelapper på maskinen før du prøver å bruke maskinen. Pass på at alle merkelapper og instruksjoner er festet til eller på maskinen. Få tak i reservemerkelapper og etiketter fra autorisert leverandør.
-  **ADVARSEL:** Bruk av denne maskinen som et trappetrinn eller møbel kan føre til skade eller ødeleggelse. Ikke bruk maskinen som et trappetrinn eller møbel.
-  **ADVARSEL:** Hold hender, føtter og klær unna alle maskinens bevegelige deler for å unngå skade.
-  **ADVARSEL:** Det kan føre til skade på bruker eller personer i nærheten hvis en plutselig skulle møte en endring i gulvflatens struktur når en bruker maskinen. Plutselige endringer i gulvflatens struktur kan føre til at maskinen får en brå trekkbevegelse. Denne plutselige trekkbevegelsen kan resultere i tap av kontroll av maskinen som kan skade bruker eller andre personer. Unngå bevegelser som kan føre til at maskinen krysser over fra en glatt gulvflate til en gulvflate med teppe eller ru struktur. Unngå bevegelser som vil la maskinen komme i kontakt med lave hindringer slik som stikkontakter i gulvet, dørstopperer eller dørterskler, etc.
-  **ADVARSEL:** Vannoppløsninger eller rengjøringsmateriale som brukes med denne type maskin kan etterlate våte områder på gulvflaten. Disse områdene kan forårsake farlige forhold for bruker eller andre personer. Sett alltid opp varsel-plakater i nærheten av området som rengjøres.
-  **ADVARSEL:** Forandringer eller modifikasjoner av denne maskinen kan resultere i skade på maskinen eller skade på bruker eller andre i nærheten. Forandringer eller modifikasjoner som ikke er autorisert av produsenten gjør alle garantier og ansvarsforhold ugyldige.
-  **FORSIKTIG:** Maskinen er tung. Få hjelp til å transportere eller flytte på maskinen.
-  **FORSIKTIG:** Dette apparatet egner seg ikke til oppsuging av farlig støv.

---

## INTRODUKSJON AV MASKINEN

### Clarke Technology modell C2K-13

ALTO modellene C2K-13 er maskiner til vedlikehold av gulv som kan brukes til polering, sprøyting, boning og sliping. Maskinene kan brukes på tre, vinyl, terrazzo eller sementgulv.

## TILLEGGSUTSTYR

Følgende tilleggsutstyr er tilgjengelig.

1. Poleringsbørster.
2. Børster med naturlig eller syntetisk bust for skuring.
3. Padholdere.
4. Pads for polering, skrubbing, sliping og sprøyteboning.
5. Børster med bakstykker av metall eller tre og med hull som lar oppløsningen flyte gjennom.
6. Vanntank.

TILLEGGSUTSTYR	
Børste, Union Mix	52343A
Polypropylen-skrubbebørste	51702A
Oppfangende (teppe) skrubbebørste	51496B
Permagrep skivedrev	66101A
Supergrep skivedrev	37006A
Padholder / Hvit (5)	976031
Padholder / Rød (5)	976032
Padholder / Blå (5)	976034
Padholder / Brun (5)	976035
Oppløsningstankmontasje	50026A

Machine Specifications	
Model: C2K-13	01236A
Motor (kW)	0.25
Børstehastighet (o/MIN)	145
Børstediameter	33 cm
Høyde	112 cm
Bredde	33 cm
Lengde	38 cm
Vekt	20.87 kg
Fraktvekt	25.40 kg
Ledningslengde	15.2 m



**ADVERSEL:** Bruk kun børster og tilleggsutstyr levert av produsenten.

## HVORDAN MASKINEN SKAL FORBEREDES TIL BRUK

**⚠ ADVARSEL:** Fjern alltid elektrisk støpsel fra stikkontakten før pad eller børste installeres eller skiftes.

### Slik installerer du børsten eller padholder

Følg denne metoden for å installere børsten eller padholder:

1. Sett håndtaket i vertikal posisjon.
2. For låse håndtaket, trykk låsespaken ned. Se figur 1.
3. Vipp maskinen bakover til håndtaket er på gulvet. Se figur 2.
4. Sett en fot på hver side av maskinen. Se figur 2.
5. Rett inn festene (1) på hver låseplate inn i padholderåpningene (2). Se figur 3.
6. For å låse børste eller padholder på plass, skru børste eller padholder med solen.
7. Skru børste eller padholder mot solen for å utløse og fjerne børsten/padholderen.
8. Løft maskinen til vertikal posisjon.

**MERK:** For å forhindre skade på børste eller padholder, fjern utstyret når det ikke er i bruk. Oppbevar børsten på et kjølig, tørt sted.

### Slik justerer du håndtaket

For å justere håndtaket skal du bruke følgende metode:

1. Låsespaken er på nedre del av røret på håndtaket. Bruk foten til å løfte håndtaket. Se figur 1.
2. Senk håndtaket til en posisjon som er den mest bekvemmelige for brukeren.

**MERK:** For mest bekvemmelige posisjon for brukeren, hold ryggen rett og bare bøy armene.

3. Trykk låsespaken ned ved hjelp av foten.
4. Hold håndtaket mot kroppen for best kontroll.

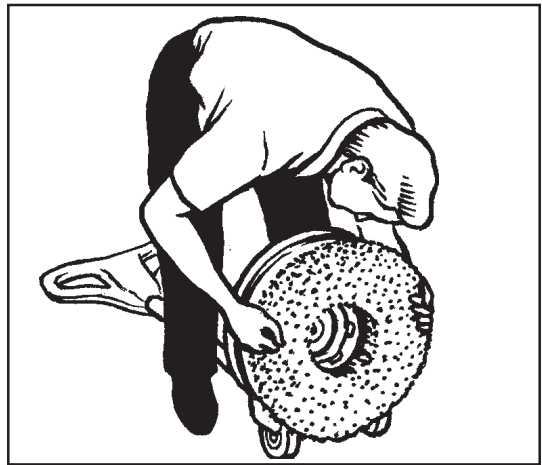
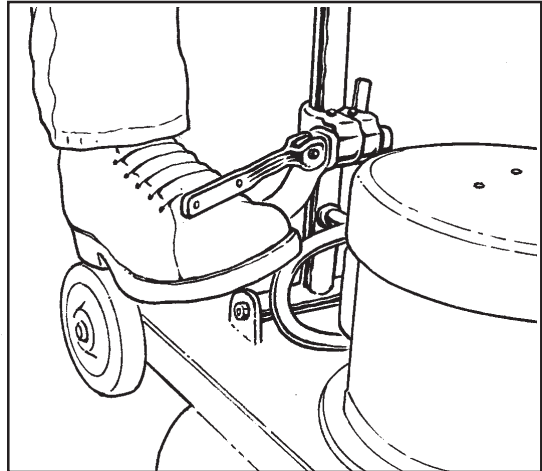

## 230 VOLT MASKINER

### Instrukser for kopling til strøm og elektrisk jording.

**⚠ FORSIKTIG:** Denne maskinen kan bare brukes med den vekselstrømfrekvensen og elektrisk spenning som vises på maskinskiltet. Pass på at du har riktig frekvens og spenning før du kopler støpselet til kontakten.

Denne maskinen må jordes for å beskytte brukeren mot elektrisk sjokk. Maskinen har en strømledning med to hovedkoplinger og en jordet kopling. Sett støpselet i stikkkontakten av den typen som vises i figur 4. Den grønne og gule koblingen i ledningen er jordet ledning. Koble aldri denne ledningen til annet enn en jordet terminal.

**⚠ ADVARSEL:** Bruk alltid denne maskinen med et tre kontakter koplet til EU-kontakter med jord. Skift ut slitte, kuttete eller ødelagte ledninger. Skift ut ødelagte støpsler, stikkontakter eller koplinger. Ikke bevege maskinen over en elektrisk ledning. Løft alltid ledningen over maskinen.

### SKJØTELEDNINGER

Bruk alltid en godkjent skjøteledning med EU-kontakter med jord. Maskinen har et strømledning med en wirestørrelse på 1,5 mm<sup>2</sup>.

**⚠ ADVARSEL:** Hvis du bruker en skjøteledning, bruk en skjøteledning med en minimum wirestørrelse på 1,5 mm<sup>2</sup>. Ikke bruk en skjøteledning som er lenger enn 15 meter. Ikke kople to skjøteledninger til hverandre.

**⚠ ADVARSEL:** For å unngå elektrisk sjokk, ikke skjær, fjern eller bryt av jordterminalen. Ikke prøv å passe til et støpselet med tre terminaler i en stikkontakt eller kopling som ikke passer til støpselet. Hvis stikkontakten eller koplingen ikke passer støpselet, kontakt en autorisert leverandør av Clarke Technology-produkter for å få en autorisert person til å gjøre koplingen.

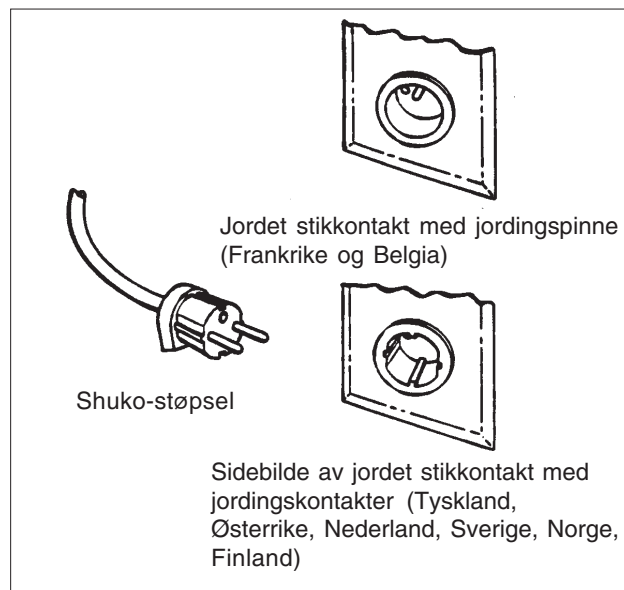

Figur 4

## SLIK BRUKES MASKINEN

### Slik startes/stoppes maskinen

**⚠ ADVARSEL:** Start aldri polering når håndtaket er i vertikal posisjon.

Bryteren for å starte og stoppe maskinen aktiveres med låseknappen (1) og spakene (2) under håndtakene. Se figur 5.

Følg følgende metode for å starte maskinen:

1. Senk håndtaket.
2. Lås håndtaket i beste posisjon for bruken.

**MERK:** Pass på at du holder håndtaket med begge hender.

3. Trykk inn låseknappen (1), og klem ned spakene (2). Se figur 5.

### Slik kontrolleres maskinen

**MERK:** Pass på at du holder håndtaket med begge hender.

Maskinens bevegelse fra side til side kontrolleres ved å løfte håndtaket og trykke ned på håndtaket. Trykk håndtaket noe ned for å bevege maskinen til venstre. Løft håndtaket noe for å bevege maskinen til høyre.

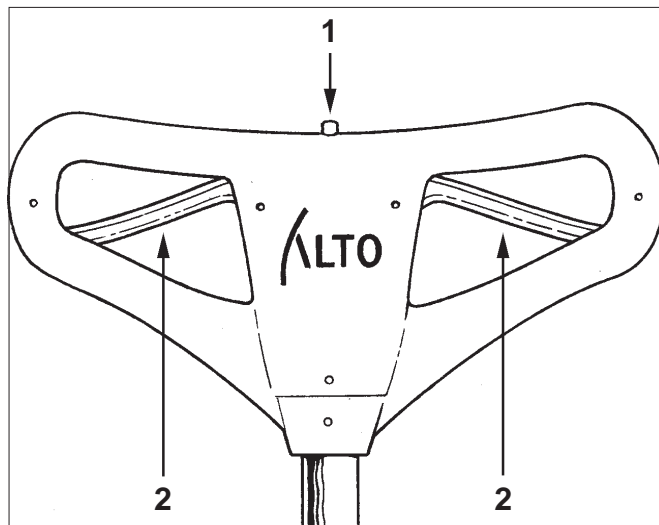

Figur 5

## VEDLIKEHOLD

**⚠ ADVARSEL:** Vedlikehold må kun gjøres av autorisert personell.

### Vedlikeholdsinstrukser

Returner maskinen til et servicesenter autorisert av ALTO hver 12. måned for vedlikehold.

**⚠ ADVARSEL:** Vedlikehold må kun gjøres av autorisert personell.

**⚠ FORSIKTIG:** Gjør alle justeringer i følge spesifikasjoner.

---

## VEDLIKEHOLD

### Vedlikeholdsinstrukser

Returner maskinen til et servicesenter autorisert av ALTO hver 12. måned for vedlikehold.

### Brytere

 **ADVARSEL:** Alle elektriske reparasjoner må kun gjøres av autorisert personell. Maskinen må testes etter elektrisk reparasjon slik at en er sikker på at den kan brukes riktig. Frakople støpselet fra stikkkontakten før elektrisk reparasjon utføres.

Start/stoppbryteren har en sperrelås som forhindrer at kontaktene lukkes. Hvis noen del av bryteren ikke fungerer, skift ut delen. Hvis noen del av maskinens elektriske system ikke fungerer eller er ødelagt, skift ut delen. Pass på at alle koplingene er godt festet. Returner maskinen til et servicekontor eller til et servicesenter som er godkjent av ALTO for elektriske reparasjoner og testing.

### Vedlikehold av motoren

Hvis det trengs reparasjon av gearet eller motoren må gearet og motoren ikke demonteres. Returner maskinen til et servicekontor eller til et servicesenter som er godkjent av ALTO.

Bruk kun ALTO-deler til ALTO-produktet for å oppnå sikker drift og lang levetid.

**MERK:** Smørefettet til gearkassen må skiftes hvert år. C-2K-13 trenger 224 g (8 oz.) med smørefett.

# Användarhandledning

## C2K-13 230V (Schuko)

### LÄS DENNA BOK







 **VAR FÖRSIKTIG:** Läs igenom operatörshandledningen innan du använder denna apparat.











Denna bok innehåller viktig information om hur maskinen används på ett säkert sätt. Underlåtelse att läsa denna bok före drift, service eller underhåll på din maskin från ALTO kan leda till att du eller annan personal kommer till skada. Maskinen eller andra föremål kan också komma till skada. Du måste utbildas i användandet av maskinen före drift. Om du inte kan läsa svenska måste du låta någon förklara hela handledningen för dig innan du börjar använda maskinen.

Alla anvisningar i denna bok förklaras med utgångspunkt från operatörens plats bakom maskinen.

### SÄKERHETSANVISNINGAR FÖR OPERATÖREN

- FARA** innebär: Underlåtelse att följa de anvisningar som åtföljer meddelandet **FARA** på maskinen eller i användarhandledningen kan leda till att du eller annan personal drabbas av allvarliga kroppsskador eller dödsfall. Läs och följ alla anvisningar som åtföljer meddelandet **FARA** i användarhandledningen och på maskinen.
- WARNING** innebär: Underlåtelse att följa de anvisningar som åtföljer meddelandet **WARNING** på maskinen eller i användarhandledningen kan leda till att du eller annan personal skadas. Läs och följ alla anvisningar som åtföljer meddelandet **WARNING** i användarhandledningen och på maskinen.
- VAR FÖRSIKTIG** innebär: Underlåtelse att följa de anvisningar som åtföljer meddelandet **VAR FÖRSIKTIG** på maskinen eller i användarhandledningen kan leda till att maskinen eller andra föremål kan komma till skada. Läs och följ alla anvisningar som åtföljer meddelandet **VAR FÖRSIKTIG** i användarhandledningen och på maskinen.

-  **FARA!** Underlåtelse att läsa användarhandledningen före drift, service eller underhåll på din maskin kan leda till att du eller annan personal kommer till skada. Maskinen eller andra föremål kan också komma till skada. Du måste utbildas i användandet av maskinen före drift. **Om operatören inte kan läsa svenska, ska du be att få denna handledning ordentligt förklarad innan du försöker att använda maskinen.**
-  **FARA!** För att minska brandrisken får du endast använda kommersiellt tillgängliga golvrengöringsmedel och golvvax som är avsedda maskinell rengöring. Får ej användas med brandfarliga vätskor.
-  **FARA!** Explosionsrisk. Vid golvslipning kan explosiva blandningar av fint damm och luft bildas. Minska explosionsrisken genom att endast använda golvslipningsmaskinen i väl ventilerade utrymmen.
-  **FARA!** Om maskinen är ofullständigt monterad kan detta orsaka skada på operatör eller utrustning. Använd inte maskinen om den är ofullständigt monterad. Kontrollera maskinen noggrant före drift.
-  **FARA!** Operatören kan drabbas av elektrisk stöt om underhåll och reparation utförs på maskinen medan den är ansluten till ett eluttag. Koppla bort maskinen från eluttaget före underhåll eller service. Ta alltid ut kontakten ur eluttaget innan du byter borste, skiva eller andra delar och innan du lämnar maskinen utan uppsikt.
-  **FARA!** Elektrisk stöt kan uppstå, om maskinen används med trasig strömtillförselkabel. Undersök kabeln regelbundet för eventuella skador, t.ex. sprickor eller nedslitning. Maskinen får inte användas om kabeln är skadad. Strömtillförselkabeln får endast ersättas av den typ av kabel som anges i bruksanvisningen.
-  **WARNING!** Om underhåll och reparation utförs av obehörig personal kan detta orsaka skada på operatör eller utrustning. Underhåll och reparationer får endast utföras av behörig personal. Dra åt alla fästen. Utför alla justeringar i enlighet med maskinspecifikationerna.

-  **WARNING!** Denna maskin är endast avsedd för torr användning. Den får inte användas eller förvaras utomhus i fuktig miljö.
-  **WARNING!** Använd alltid ett jordat tredarsystem. För bästa skydd mot elektrisk stöt skall du använda en jordfelsbrytare. Använd endast uttaget på maskinen för de ändamål som anges i bruksanvisningen.
-  **WARNING!** Undvik skada på elkabeln. Se till att elkabeln inte kommer i kontakt med borsten, rondellhållaren, drivenheten eller hjulen när maskinen arbetar. Lyft alltid upp elkabeln över maskinen. Förflytta inte maskinen genom att dra i kabeln.
-  **WARNING!** Underlåtelse att läsa alla märdekaler och instruktioner innan maskinen tas i drift kan resultera i skada på operatören eller maskinen. Läs alla märdekaler på maskinen innan du tar den i drift. Säkerställ att alla märdekaler och instruktionsinformationer är fastsatta på maskinen. Extra märdekaler finns att få hos din auktoriserade distributör.
-  **WARNING!** Använd inte denna maskin som trappstege eller annan möbel. Detta kan orsaka skada på operatören eller utrustningen. Sitt inte på maskinen.
-  **WARNING!** Undvik kroppsskada genom att hålla händer, fötter och löst hängande kläder på avstånd från alla rörliga delar på maskinen.
-  **WARNING!** Operatören eller personer i närheten kan skadas om golvytan plötsligt ändrar karaktär under drift. Detta kan orsaka att maskinen plötsligt drar sig i en annan riktning. Detta kan i sin tur leda till att operatören tappar kontrollen över maskinen, som då kan skada operatören eller andra personer i närheten. Undvik att flytta maskinen från en jämn golvyta till en mattbetäckt eller sträv golvyta. Undvik rörelser där maskinen kan komma i kontakt med låga hinder, t. ex. elektriskt golvuttag, dörrstopp, dörrlist etc.
-  **WARNING!** De vattenlösningar eller rengöringsmedel som används med denna typ av maskin, kan bilda våta fläckar på golvytan. Dessa fläckar kan utgöra en fara för operatören eller andra personer. Ställ alltid ut varningsskyltar i närheten av den yta som rengörs.
-  **WARNING!** Alla förändringar som utförs på denna maskin kan orsaka skada på maskinen, operatören eller andra kringstående. Om förändringar utförs på denna maskin utan tillverkarens tillstånd, upphävs samtliga garantier och förpliktelser.
-  **VARFÖRSIKTIG!** Maskinen är tung. Skaffa hjälp innan du försöker transportera eller förflytta den.
-  **VARFÖRSIKTIG!** Denna maskin är inte lämplig för upphämtning av farligt damm.

---

## MASKININTRODUKTION

### Modell C2K-13 från CLARKE TECHNOLOGY

Modellerna C2K-13 från ALTO är avsedda för underhåll av golv och kan användas vid polering, sprayning, sämskskinnspolering och slipning. Maskinerna kan användas på trä, vinyl, betongmosaik eller cement.

## TILLBEHÖR

Följande tillbehör kan beställas.

1. Polerings- och vaxborstar
2. Skurborstar med natur eller syntetisk borst
3. Syntetiska skivhållare
4. Syntetiska skivor för polering, skurning, slipning och spraypolering
5. Borstar med ryggar av metall eller trä och med hål som gör att lösningen kan rinna igenom
6. Lösningstank

TILLBEHÖR	
Borste, Union-blandning	52343A
Polypropylensskurborste	51702A
Capture (matt-) skurborste	51496B
Perma Grip dyndrev	66101A
Super Grip drivdyna	37006A
Padholder / Vit (5)	976031
Padholder / Röd (5)	976032
Padholder / Blå (5)	976034
Padholder / Brun (5)	976035
Lösningstank, set	50026A

Specifikationer	
Modell: C2K-13	01236A
Motor (kW)	0.25
Borsthastighet (rpm)	145
Brostens diameter	33 cm
Höjd	112 cm
Bredd	33 cm
Längd	38 cm
Vikt	20.87 kg
Leveransvikt	25.40 kg
Längd på elkabel	15.2 m

 **WARNING!** Använd endast borstar och tillbehör som tillhandahålls av tillverkaren.

## FÖRBEREDELSE FÖRE DRIFT

**⚠ VARNING!** Ta alltid ut kontakten ur eluttaget innan du byter skiva eller borste.

### Installation av drivenhet för borste eller skiva

Gör så här för att installera drivenheten:

1. Placera handtaget i upprättstående ställning.
2. Lås fast handtaget genom att trycka ned låsspaken. Se figur 1.
3. Luta maskinen bakåt tills handtaget vilar mot golvet. Se figur 2.
4. Ställ dig med ett ben på vardera sidan om maskinen. Se figur 2.
5. Rikta in tapparna (1) på låsplattan mot öppningarna på drivenhetens adapter (2). Se figur 3.
6. Lås fast borsten eller skivan genom att vrida drivenheten medsols.
7. Lossa och avlägsna borsten eller skivan genom att vrida drivenheten motsols.
8. Res upp maskinen till upprätt läge.

**OBS!** För att undvika skada på borste eller skiva, skall du montera bort tillbehören då de inte används. Förvara borsten på en sval och torr plats.

### Inställning av handtaget

Gör så här för att ställa in handtaget:

1. Låsspaken befinner sig på den nedre delen av handtagets rör. Lyft upp spaken med foten. Se figur 1.
2. Sänk ned handtaget till bästa arbetsnivå.

**OBS!** Du får bästa arbetsställning om du håller ryggen rak och endast böjer på armarna.

3. Tryck ned låsspaken med foten.
4. Håll handtaget nära kroppen för största kontroll.

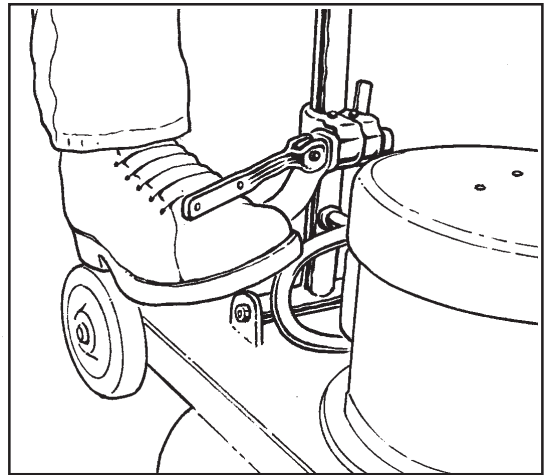

Figur 1

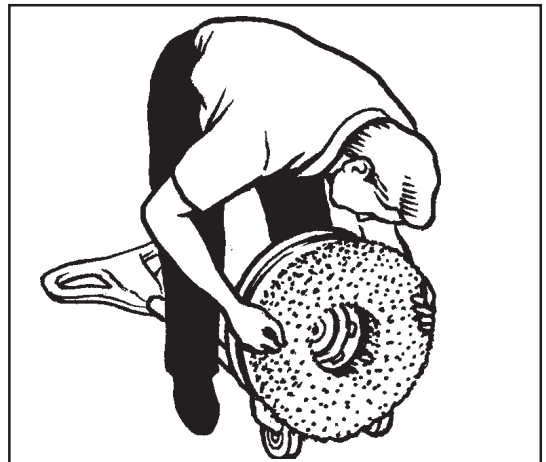

Figur 2

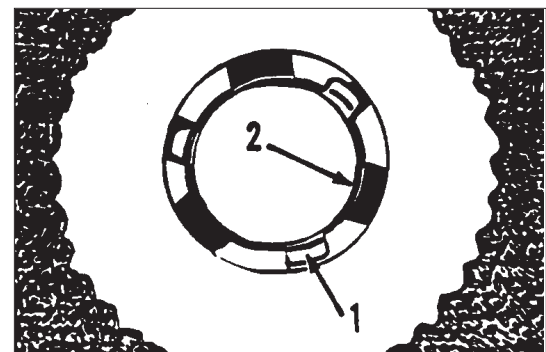

Figur 3

1. Tapparna
2. Öppningarna på drivenhetens adapter

## 230-VOLTSMASKINER

### Instruktioner för nätanslutning och jordning

**⚠ VAR FÖRSIKTIG!** Denna maskin kan endast användas med den växelströmfrekvens och spänning som visas på märkplåten. Se till att du har rätt frekvens och spänning innan du ansluter elkabeln till ett uttag.

Maskinen måste jordas för att skydda operatören från elektrisk stöt. Maskinen har en elkabel med två huvudledare och en jordledare. Anslut kontakten till ett uttag av den typ som visas i figur 4. Den gröngula ledningen i kabeln är jordledaren. Anslut aldrig denna ledning till annat än jordanslutning.

**⚠ WARNING!** Använd alltid denna maskin med ett jordat tredarsystem för växelström som är anslutet till en jordledare. Byt ut alla utslitna, spruckna eller skadade kablar. Byt ut alla skadade kontakter, uttag eller kontakthöljen. Flytta inte maskinen över en elektrisk kabel. Lyft alltid kabeln över maskinen.

### FÖRLÄNGNINGSKABLAR

Använd endast en godkänd förlängningskabel med två huvudledningar och en jordledning. Maskinen har en elkabel med tvärsnittsareal på 1,5 mm<sup>2</sup>.

**⚠ WARNING!** Om du använder en förlängningskabel skall du använda en kabel med en tvärsnittsareal på minst 1,5 mm<sup>2</sup>. Förlängningskabeln får inte vara längre än 15 meter. Koppla inte ihop två förlängningskablar.

**⚠ WARNING!** För att undvika elektrisk stöt skall du inte klippa av, ta bort eller skada jordanslutningen. Försök inte sätta in en trestiftskontakt i ett uttag som inte passar kontakten. Kontakta en behörig elektriker som kan göra anslutningen.

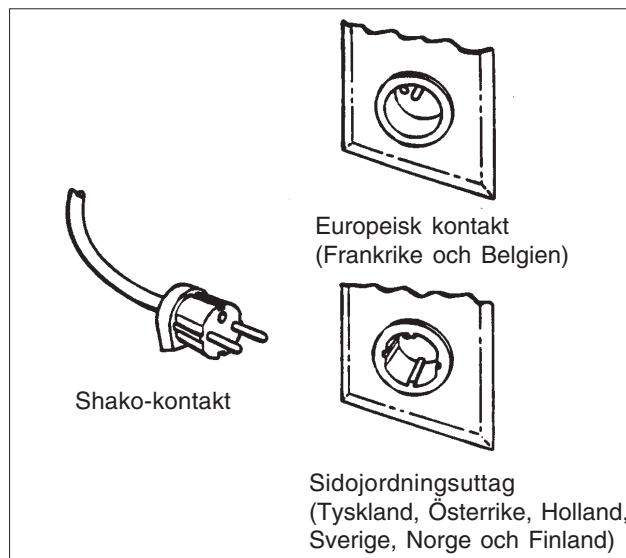

Figur 4

## MASKINDRIFT

### Starta/stoppa maskinen

**⚠ VARNING!** Påbörja aldrig poleringen om handtaget befinner sig i upprättstående ställning.

Omkopplaren för start och stopp aktiveras med spärrknappen (1) och spakarna (2) under handtagen. Se figur 5.

Gör så här för att starta maskinen:

1. Sänk ned handtaget.
2. Lås fast handtaget i bästa arbetsnivå.

**OBS!** Se till att du håller handtaget med båda händerna.

3. Tryck in spärrknappen (1) och pressa upp spakarna (2). Se figur 5.

### Kontroll av maskinen

**OBS!** Se till att du håller handtaget med båda händerna.

Du förflyttar maskinen i sidled genom att lyfta upp och trycka ned handtaget. Flytta maskinen åt vänster genom att trycka ned handtaget en aning. Flytta maskinen åt höger genom att lyfta upp handtaget en aning.

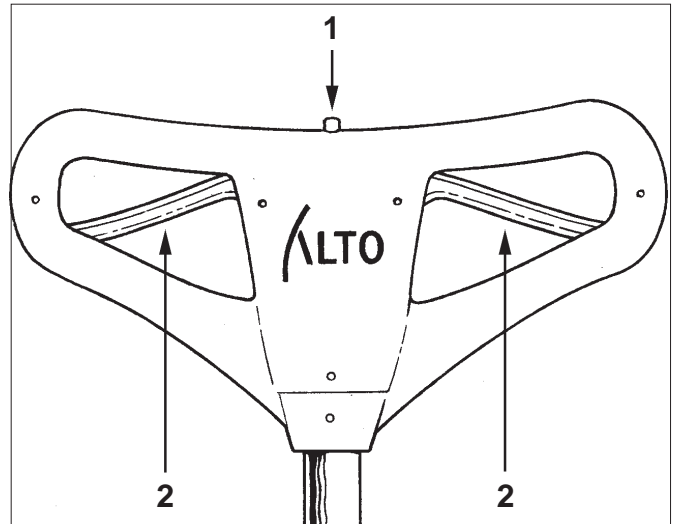

Figur 5

## UNDERHÅLL

**⚠ VARNING!** Underhåll får endast utföras av godkänd personal.

### Underhållsinstruktioner

Skicka maskinen till ett av ALTO godkänt servicecenter var 12:e månad för underhåll.

**⚠ VARNING!** Underhåll får endast utföras v godkänd personal.

**⚠ VARFÖRSIKTIG!** Se till att alla inställningar överensstämmer med specifikationerna.

---

## UNDERHÅLL

### Underhållsinstruktioner

Skicka maskinen till ett av Clarke Technology godkänt servicecenter var 12:e månad för underhåll.

### Omkopplare

 **WARNING! Elektriska reparationer får endast utföras av godkänd personal. Maskinen måste testas efter elektriska reparationer för att tillförsäkra säker drift. Avlägsna kontakten ur nätuttaget innan du utför elektriska reparationer.**

Start-/stoppomkopplaren är försedd med en spärr som förhindrar att kontakterna sluts. Om någon del av omkopplaren inte skulle fungera, måste denna del bytas ut. Om någon del av maskinens elektriska system inte skulle fungera eller har skadats, måste denna del bytas ut. Kontrollera att alla anslutningar är åtdragna. Sänd tillbaka maskinen till ett av Clarke Technologys serviceställen eller till ett av Clarke Technology godkänt servicecenter för elektriska reparationer och tester.

### Motorunderhåll

Om utrustningens växelenhet eller motor måste repareras, får du inte montera isär växlar och motor. Skicka maskinen till ett av Clarke Technologys serviceställen eller till ett av Clarke Technology godkänt servicecenter.

Använd endast originaldelar från Clarke Technology för säker och lång drift.

**OBS! Fettet (503802) i växellådan måste bytas varje år. C2K-13 kräver 240 g. fett.**



**C2K-13  
230V  
Polisher  
(Schuko)  
Section II  
Parts and Service Manual**

(70210A)

CLARKE TECHNOLOGY  
 C2K-13  
 Assembly Drawing 3/02

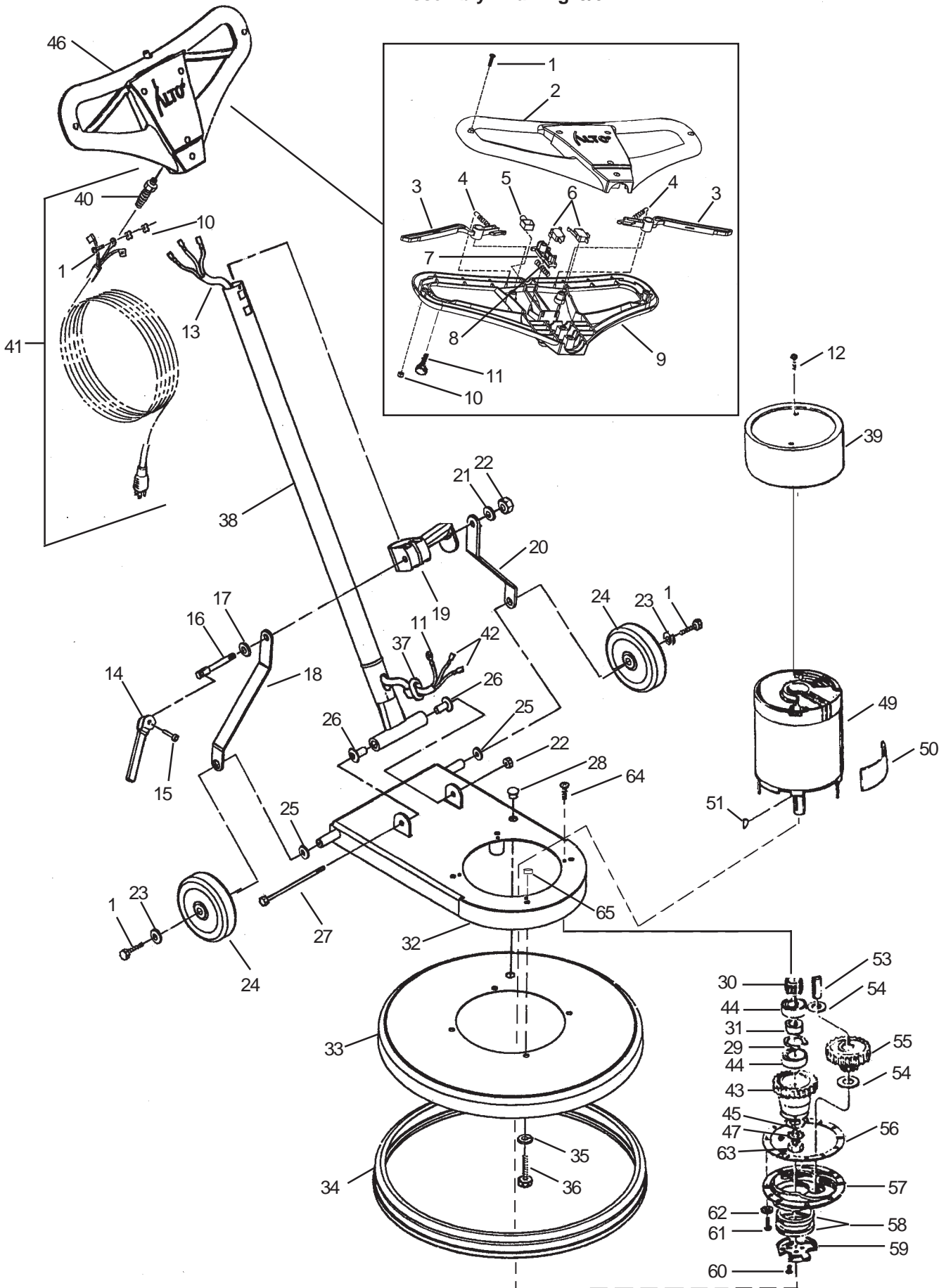

**CLARKETECHNOLOGY**  
**C2K-13**  
**Assembly Drawing Parts List 3/02**

Ref.	Part No.	Description	Qty.
1	85383A	Screw, 10-32 x 3/4	10
2	50779A	Handle, Front	1
3	50798A	Lever, Switch	2
4	50820A	Spring, Extension	2
5	50806A	Button, Interlock	1
6	40109A	Switch	2
7	50799A	Interlock, Main	1
8	50821A	Spring, Compression	1
9	50780A	Handle, Rear	1
10	920722	Nut, 10-32 ESNA	7
11	962957	Screw	2
12	◆ 962727	Screw	2
13	10092A	Cord, Interconnect	1
14	461404	Cam, Locking (included in 47)	1
15	925592	Roll Pin, 1/4 (included in 47)	1
16	441301	Bolt, Locking Cam (included in 47)	1
17	980349	Washer, Wear Cam	1
18	50975A	Arm Link, RH	1
19	50781A	Clamp, Handle	1
20	50976A	Arm Link, LH	1
21	980645	Washer, Flat 3/8	1
22	920342	Nut, 3/8 -16 ESNA	2
23	87035A	Washer, Fender #10 SS	2
24	50793A	Wheel, 5"	2
25	87050A	Washer, 5/8 Nylon	2
26	50794A	Bushing, Nylon	2
27	80087A	Screw, 3/8 -16 x 6	1
28	57165A	Plug, Button	1
29	407302	Ring, Retaining	1
30	403516	Pinion, Motor	1
31	408203	Spacer, Bearing	1
32	50974A	Frame, Main	1
33	50971A	Shield, Brush	1
34	50972A	Bumper	1
35	980652	Washer, Lock 5/16	4
36	85817A	Screw, 5/16-18 x 2	4
37	50796A	Bushing, Cord	1
38	50795A	Tube, Handle	1
39	32396A	Cover, Motor	1
40	50797A	Relief, Strain (included w/41)	1
41	50931A	Cord Assembly (includes 40)	1
42	441401	Cam Assembly (incl. 14, 15 & 16)	(1)
43	403519	Gear, Drive	1
44	902657	Bearing	1
45	980645	Washer, 3/8 Flat	1
46	82100A	Lock nut (not illustrated)	1
47	980666	Washer, 3/8 Ext Star	1
49	40152A	Motor	1
50	77378A	Label, Clarke Technology	1
51	915028	Key, 1/8 x 5/8 Woodruff	1
52	51523A	Strain Relief (not illustrated)	1
53	407712	Shaft, Intermediate	1
54	980361	Washer, Thrust	2
55	403520	Gear	1
56	413401	Gasket, Gear Unit	1
57	404206	Housing, Gear	1
58	407604	Seal, Oil	2
59	406604	Plate, Brush Drive	1
60	962668	Screw, 10-24 x 3/8	4
61	962241	Screw, 10-24 x 1/2	6
62	980982	Washer, #10 Plain	6
63	920268	Nut, 3/8-24 LH Hex	1
64	962823	Screw, 1/4-20 x 1/2	4
65	920110	Nut, 5/16-18 ESNA	4

**NOTE: ◆ indicates a change has taken place since last publication of this manual**

CLARKETECHNOLOGY  
C2K-13  
Wiring Diagram 230V 5/00

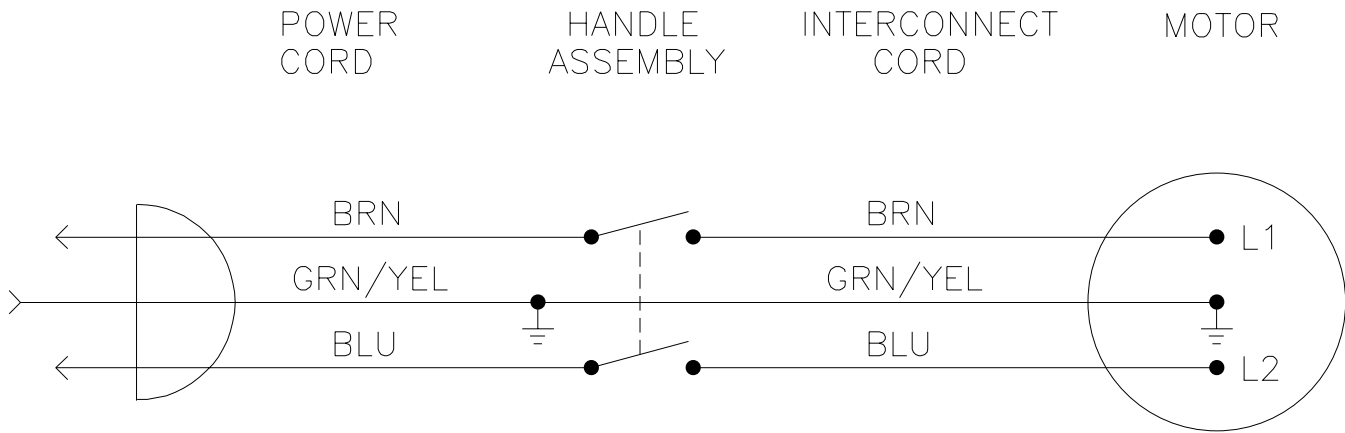

**⚠ WARNING: All electrical repairs must be performed by qualified personnel only.**



# ALTO® PRODUCT SUPPORT BRANCHES

## U. S. A. Locations

### HEAD OFFICE

ALTO U.S. Inc., St. Louis, Missouri  
16253 Swingley Ridge Road, Suite 200  
Chesterfield, Missouri 63017-1725

### PRODUCTION FACILITIES

ALTO U.S. Inc., Springdale, Arkansas  
2100 Highway 265  
Springdale, Arkansas 72764  
(501) 750-1000  
**Customer Service - 1-800-253-0367**  
**Technical Service - 1-800-356-7274**

ALTO U.S. Inc., Bowling Green, Ohio 43402  
1100 Haskins

### SERVICE FACILITIES

ALTO U.S. Inc., Carlstadt, New Jersey 07072  
150 Commerce Road  
(201) 460-4774

ALTO U.S. Inc., Elk Grove, Illinois 60007  
2280 Elmhurst Road  
(847) 956-7900

ALTO U.S. Inc., Denver, Colorado 80204  
1955 West 13th Ave.  
(303) 623-4367

ALTO U.S. Inc., Houston, Texas 77040  
7215 North Gessner Road

### SALES AND SERVICE FACILITIES

ALTO U.S. Inc., Madison Heights, Michigan 48071-0158  
29815 John R.  
(810) 544-6300

ALTO U.S. Inc., Marietta, Georgia 30062  
1355 West Oak Common Lane  
(770) 973-5225

---

**CLARKE TECHNOLOGY**  
**AMERICAN SANDERS TECHNOLOGY**  
**A.L. COOK TECHNOLOGY**  
**Customer Service Headquarters and Factory**  
2100 Highway 265  
Springdale, Arkansas 72764  
(501) 750-1000  
**Technical Service**  
1-800-356-7274

## European Locations

### PRODUCTION FACILITIES

ALTO Danmark A/S, Aalborg  
Blytaekervej 2  
DK-9000 Aalborg  
+45 72 18 21 00

ALTO Danmark A/S, Hadsund  
Industriverteret  
DK-9560 Hadsund  
+45 72 18 21 00

### SALES SUBSIDIARIES

ALTO Canada Ltd., Rexdale Ontario  
24 Constellation Ct.  
(416) 675-5830

ALTO Overseas Inc., Sydney (Australia)  
1B/8 Resolution Drive  
Caringbah NSW 2229  
+61 2 9524 6122

ALTO Cleaning Systems Asia Pte Ltd., Singapore  
271 Bukit Timah Rd.  
#04-11 Balmoral Plaza  
Singapore 259708  
+65 8366 455

ALTO Deutschland GmbH, Fronenberg (Germany)  
Ardeyer Str. 15  
D-58730 Fronenberg  
+49 2373 754 200

ALTO Cleaning Systems (UK) Ltd., Penrith  
Gilwilly Industrial Estate  
Penrith  
Cumbria CA11 9BN  
+44 1768 868 995

ALTO France S.A. Strasbourg  
B.P. 44, 4 Place d'Ostwald  
F-67036 Strasbourg  
Cedex 2  
+33 3 8828 8400

ALTO Nederland B.V. Vianen  
Stuartweg 4C  
NL-4131 NJ Vianen  
+31 347 324000

ALTO Sverige AB, Molndal (Sweden)  
Aminogatan 18  
Box 4029  
S-431 04 Molndal  
+46 3127 1600

ALTO Norge A/S, Oslo (Norway)  
Bjornerudveien 24  
N-1266  
+47 2275 1770

## U. S. A.:

**HAUPTSITZ**

ALTO U.S. Inc., St. Louis, Missouri  
16253 Swingley Ridge Road, Suite 200  
Chesterfield, Missouri 63017-1725

**FERTIGUNGSBETRIEBE**

ALTO U.S. Inc., Springdale, Arkansas  
2100 Highway 265  
Springdale, Arkansas 72764  
(501) 750-1000  
**Kundendienst - 1-800-253-0367**  
**Technischer Dienst - 1-800-356-7274**

ALTO U.S. Inc., Bowling Green, Ohio 43402  
1100 Haskins

**SERVICE-BETRIEBE**

ALTO U.S. Inc., Carlstadt, New Jersey 07072  
150 Commerce Road  
(201) 460-4774

ALTO U.S. Inc., Elk Grove, Illinois 60007  
2280 Elmhurst Road  
(847) 956-7900

ALTO U.S. Inc., Denver, Colorado 80204  
1955 West 13th Ave.  
(303) 623-4367

ALTO U.S. Inc., Houston, Texas 77040  
7215 North Gessner Road

**VERKAUF UND SERVICE**

ALTO U.S. Inc., Madison Heights, Michigan 48071-0158  
29815 John R.  
(810) 544-6300

ALTO U.S. Inc., Marietta, Georgia 30062  
1355 West Oak Common Lane  
(770) 973-5225

**CLARKE TECHNOLOGY**  
**AMERICAN SANDERS TECHNOLOGY**  
**A.L. COOK TECHNOLOGY**

**Kundendienst-Hauptbüro und Werk**  
2100 Highway 265  
Springdale, Arkansas 72764  
(501) 750-1000

**Technischer Dienst**  
1-800-356-7274

**Europa und Übersee:****FERTIGUNGSBETRIEBE**

ALTO Danmark A/S, Aalborg (Dänemark)  
Blytaekervej 2  
DK-9000 Aalborg  
+45 72 18 21 00

ALTO Danmark A/S, Hadsund (Dänemark)  
Industri kvarteret  
DK-9560 Hadsund  
+45 72 18 21 00

**VERKAUFSFILIALEN**

ALTO Canada Ltd., Rexdale Ontario (Kanada)  
24 Constellation Ct.  
(416) 675-5830

ALTO Overseas Inc., Sydney (Australien)  
1B/8 Resolution Drive  
Caringbah NSW 2229  
+61 2 9524 6122

ALTO Cleaning Systems Asia Pte Ltd., Singapore (Singapur)  
271 Bukit Timah Rd.  
#04-11 Balmoral Plaza  
Singapore 259708  
+65 8366 455

ALTO Deutschland GmbH, Fronenberg  
Ardeyer Str. 15  
D-58730 Fronenberg  
+49 2373 754 200

ALTO Cleaning Systems (UK) Ltd., Penrith (Großbritannien)  
Gilwilly Industrial Estate  
Penrith  
Cumbria CA11 9BN  
+44 1768 868 995

ALTO France S.A. Strasbourg (Frankreich)  
B.P. 44, 4 Place d'Ostwald  
F-67036 Strasbourg  
Cedex 2  
+33 3 8828 8400

ALTO Nederland B.V. Vianen (Niederlande)  
Stuartweg 4C  
NL-4131 NJ Vianen  
+31 347 324000

ALTO Sverige AB, Molndal (Schweden)  
Aminogatan 18  
Box 4029  
S-431 04 Molndal  
+46 3127 1600

ALTO Norge A/S, Oslo (Norwegen)  
Bjernerudveien 24  
N-1266  
+47 2275 1770

## U. S. A. lokationer

## HOVEDKONTOR

ALTO U.S. Inc., St. Louis, Missouri  
16253 Swingley Ridge Road, Suite 200  
Chesterfield, Missouri 63017-1725

## PRODUKTIONSFACILITETER

ALTO U.S. Inc., Springdale, Arkansas  
2100 Highway 265  
Springdale, Arkansas 72764  
(501) 750-1000  
**Kundeservice - 1-800-253-0367**  
**Teknisk service - 1-800-356-7274**

ALTO U.S. Inc., Bowling Green, Ohio 43402  
1100 Haskins

## SERVICEFACILITETER

ALTO U.S. Inc., Carlstadt, New Jersey 07072  
150 Commerce Road  
(201) 460-4774

ALTO U.S. Inc., Elk Grove, Illinois 60007  
2280 Elmhurst Road  
(847) 956-7900

ALTO U.S. Inc., Denver, Colorado 80204  
1955 West 13th Ave.  
(303) 623-4367

ALTO U.S. Inc., Houston, Texas 77040  
7215 North Gessner Road

## SALGS- OG SERVICEFACILITETER

ALTO U.S. Inc., Madison Heights, Michigan 48071-0158  
29815 John R.  
(810) 544-6300

ALTO U.S. Inc., Marietta, Georgia 30062  
1355 West Oak Common Lane  
(770) 973-5225

**CLARKE TECHNOLOGY**  
**AMERICAN SANDERS TECHNOLOGY**  
**A.L. COOK TECHNOLOGY**

**Kundeservice hovedkvarter og fabrik**  
2100 Highway 265  
Springdale, Arkansas 72764  
(501) 750-1000

**Teknisk service**  
1-800-356-7274

## Europæiske og andre lokationer

## PRODUKTIONSFACILITETER

ALTO Danmark A/S, Aalborg  
Blytaekkervej 2  
DK-9000 Aalborg  
+45 72 18 21 00

ALTO Danmark A/S, Hadsund  
Industrikvarteret  
DK-9560 Hadsund  
+45 72 18 21 00

## SALGSFDELINGER

ALTO Canada Ltd., Rexdale Ontario (Kanada)  
24 Constellation Ct.  
(416) 675-5830

ALTO Overseas Inc., Sydney (Australien)  
1B/8 Resolution Drive  
Caringbah NSW 2229  
+61 2 9524 6122

ALTO Cleaning Systems Asia Pte Ltd., Singapore  
271 Bukit Timah Rd.  
#04-11 Balmoral Plaza  
Singapore 259708  
+65 8366 455

ALTO Deutschland GmbH, Fronenberg (Tyskland)  
Ardeyer Str. 15  
D-58730 Fronenberg  
+49 2373 754 200

ALTO Cleaning Systems (UK) Ltd., Penrith (Storbritannien)  
Gilwilly Industrial Estate  
Penrith  
Cumbria CA11 9BN  
+44 1768 868 995

ALTO France S.A. Strasbourg (Frankrig)  
B.P. 44, 4 Place d'Ostwald  
F-67036 Strasbourg  
Cedex 2  
+33 3 8828 8400

ALTO Nederland B.V. Vianen (Holland)  
Stuartweg 4C  
NL-4131 NJ Vianen  
+31 347 324000

ALTO Sverige AB, Molndal (Sverige)  
Aminogatan 18  
Box 4029  
S-431 04 Molndal  
+46 3127 1600

ALTO Norge A/S, Oslo (Norge)  
Bjornerudveien 24  
N-1266  
+47 2275 1770

**Estados Unidos****OFICINA PRINCIPAL**

ALTO U.S. Inc., St. Louis, Missouri  
16253 Swingley Ridge Road, Suite 200  
Chesterfield, Missouri 63017-1725

**PLANTAS DE PRODUCCIÓN**

ALTO U.S. Inc., Springdale, Arkansas  
2100 Highway 265  
Springdale, Arkansas 72764  
(501) 750-1000  
**Servicio al cliente - 1-800-253-0367**  
**Sevicio técnico - 1-800-356-7274**

ALTO U.S. Inc., Bowling Green, Ohio 43402  
1100 Haskins

**PLANTAS DE SERVICIO**

ALTO U.S. Inc., Carlstadt, New Jersey 07072  
150 Commerce Road  
(201) 460-4774

ALTO U.S. Inc., Elk Grove, Illinois 60007  
2280 Elmhurst Road  
(847) 956-7900

ALTO U.S. Inc., Denver, Colorado 80204  
1955 West 13th Ave.  
(303) 623-4367

ALTO U.S. Inc., Houston, Texas 77040  
7215 North Gessner Road

**OFICINAS DE VENTAS Y SERVICIO**

ALTO U.S. Inc., Madison Heights, Michigan 48071-0158  
29815 John R.  
(810) 544-6300

ALTO U.S. Inc., Marietta, Georgia 30062  
1355 West Oak Common Lane  
(770) 973-5225

**CLARKE TECHNOLOGY**  
**AMERICAN SANDERS TECHNOLOGY**  
**A.L. COOK TECHNOLOGY**  
**Oficina central de servicio al cliente y fábrica**  
2100 Highway 265  
Springdale, Arkansas 72764  
(501) 750-1000

**Servicio técnico**  
1-800-356-7274

**Europa y otros países****PLANTAS DE PRODUCCIÓN**

ALTO Danmark A/S, Aalborg (Dinamarca)  
Blytaekkervej 2  
DK-9000 Aalborg  
+45 72 18 21 00

ALTO Danmark A/S, Hadsund (Dinamarca)  
Industrikvarteret  
DK-9560 Hadsund  
+45 72 18 21 00

**SUBSIDIARIAS DE VENTAS**

ALTO Canada Ltd., Rexdale Ontario (Canadá)  
24 Constellation Ct.  
(416) 675-5830

ALTO Overseas Inc., Sydney (Australia)  
1B/8 Resolution Drive  
Caringbah NSW 2229  
+61 2 9524 6122

ALTO Cleaning Systems Asia Pte Ltd., (Singapur)  
271 Bukit Timah Rd.  
#04-11 Balmoral Plaza  
Singapore 259708  
+65 8366 455

ALTO Deutschland GmbH, Fronenberg (Alemania)  
Ardeyer Str. 15  
D-58730 Fronenberg  
+49 2373 754 200

ALTO Cleaning Systems (UK) Ltd., Penrith (Reino Unido)  
Gilwilly Industrial Estate  
Penrith  
Cumbria CA11 9BN  
+44 1768 868 995

ALTO France S.A. Strasbourg (Francia)  
B.P. 44, 4 Place d'Ostwald  
F-67036 Strasbourg  
Cedex 2  
+33 3 8828 8400

ALTO Nederland B.V. Vianen (Países Bajos)  
Stuartweg 4C  
NL-4131 NJ Vianen  
+31 347 324000

ALTO Sverige AB, Molndal (Suecia)  
Aminogatan 18  
Box 4029  
S-431 04 Molndal  
+46 3127 1600

ALTO Norge A/S, Oslo (Noruega)  
Bjornerudveien 24  
N-1266  
+47 2275 1770

## Aux États-Unis

## SIÈGE SOCIAL

ALTO U.S. Inc., St. Louis, Missouri  
16253 Swingley Ridge Road, Suite 200  
Chesterfield, Missouri 63017-1725

## CENTRES DE PRODUCTION

ALTO U.S. Inc., Springdale, Arkansas  
2100 Highway 265  
Springdale, Arkansas 72764  
(501) 750-1000  
**Service clientèle - 1-800-253-0367**  
**Service technique - 1-800-356-7274**

ALTO U.S. Inc., Bowling Green, Ohio 43402  
1100 Haskins

## CENTRES DE RÉPARATION

ALTO U.S. Inc., Carlstadt, New Jersey 07072  
150 Commerce Road  
(201) 460-4774

ALTO U.S. Inc., Elk Grove, Illinois 60007  
2280 Elmhurst Road  
(847) 956-7900

ALTO U.S. Inc., Denver, Colorado 80204  
1955 West 13th Ave.  
(303) 623-4367

ALTO U.S. Inc., Houston, Texas 77040  
7215 North Gessner Road

## CENTRES DE VENTES ET DE RÉPARATION

ALTO U.S. Inc., Madison Heights, Michigan 48071-0158  
29815 John R.  
(810) 544-6300

ALTO U.S. Inc., Marietta, Georgia 30062  
1355 West Oak Common Lane  
(770) 973-5225

**CLARKE TECHNOLOGY**  
**AMERICAN SANDERS TECHNOLOGY**  
**A.L. COOK TECHNOLOGY**  
**Service clientèle - Siège social et usine**

2100 Highway 265  
Springdale, Arkansas 72764  
(501) 750-1000

**Service technique**  
1-800-356-7274

## En dehors des États-Unis

## CENTRES DE PRODUCTION

ALTO Danmark A/S, Aalborg (Danemark)  
Blytaekkervej 2  
DK-9000 Aalborg  
+45 72 18 21 00

ALTO Danmark A/S, Hadsund (Danemark)  
Industrikarveret  
DK-9560 Hadsund  
+45 72 18 21 00

## FILIALES

ALTO Canada Ltd., Rexdale Ontario  
24 Constellation Ct.  
(416) 675-5830

ALTO Overseas Inc., Sydney (Australie)  
1B/8 Resolution Drive  
Caringbah NSW 2229  
+61 2 9524 6122

ALTO Cleaning Systems Asia Pte Ltd., Singapore  
(Singapour)  
271 Bukit Timah Rd.  
#04-11 Balmoral Plaza  
Singapore 259708  
+65 8366 455

ALTO Deutschland GmbH, Fronenberg (Allemagne)  
Ardeyer Str. 15  
D-58730 Fronenberg  
+49 2373 754 200

ALTO Cleaning Systems (UK) Ltd., Penrith (Royaume-Uni)  
Gilwilly Industrial Estate  
Penrith  
Cumbria CA11 9BN  
+44 1768 868 995

ALTO France S.A. Strasbourg  
B.P. 44, 4 Place d'Ostwald  
F-67036 Strasbourg  
Cedex 2  
+33 3 8828 8400

ALTO Nederland B.V. Vianen (Pays-Bas)  
Stuartweg 4C  
NL-4131 NJ Vianen  
+31 347 324000

ALTO Sverige AB, Molndal (Suède)  
Aminogatan 18  
Box 4029  
S-431 04 Molndal  
+46 3127 1600

ALTO Norge A/S, Oslo (Norvège)  
Bjornerudveien 24  
N-1266  
+47 2275 1770



## Locaties in de V.S.

### HOOFDKANTOOR

ALTO U.S. Inc., St. Louis, Missouri  
16253 Swingley Ridge Road, Suite 200  
Chesterfield, Missouri 63017-1725

### PRODUCTIEFACILITEITEN

ALTO U.S. Inc., Springdale, Arkansas  
2100 Highway 265  
Springdale, Arkansas 72764  
(501) 750-1000

**Klantenservice - 1-800-253-0367**

**Technische dienst - 1-800-356-7274**

ALTO U.S. Inc., Bowling Green, Ohio 43402  
1100 Haskins

### SERVICEFACILITEITEN

ALTO U.S. Inc., Carlstadt, New Jersey 07072  
150 Commerce Road  
(201) 460-4774

ALTO U.S. Inc., Elk Grove, Illinois 60007  
2280 Elmhurst Road  
(847) 956-7900

ALTO U.S. Inc., Denver, Colorado 80204  
1955 West 13th Ave.  
(303) 623-4367

ALTO U.S. Inc., Houston, Texas 77040  
7215 North Gessner Road

### VERKOOP - EN SERVICEFACILITEITEN

ALTO U.S. Inc., Madison Heights, Michigan 48071-0158  
29815 John R.  
(810) 544-6300

ALTO U.S. Inc., Marietta, Georgia 30062  
1355 West Oak Common Lane  
(770) 973-5225

**CLARKE TECHNOLOGY  
AMERICAN SANDERS TECHNOLOGY  
A.L. COOK TECHNOLOGY**  
**Hoofdkwartier Klantenservice en Fabriek**  
2100 Highway 265  
Springdale, Arkansas 72764  
(501) 750-1000

**Technische dienst**  
1-800-356-7274

## Europese locaties en andere locaties

### PRODUCTIEFACILITEITEN

ALTO Danmark A/S, Aalborg (Denemarken)  
Blytaekkervej 2  
DK-9000 Aalborg  
+45 72 18 21 00

ALTO Danmark A/S, Hadsund (Denemarken)  
Industriksvarteret  
DK-9560 Hadsund  
+45 72 18 21 00

### VERKOOPONDERNEMINGEN

ALTO Canada Ltd., Rexdale Ontario  
24 Constellation Ct.  
(416) 675-5830

ALTO Overseas Inc., Sydney (Australië)  
1B/8 Resolution Drive  
Caringbah NSW 2229  
+61 2 9524 6122

ALTO Cleaning Systems Asia Pte Ltd., Singapore  
271 Bukit Timah Rd.  
#04-11 Balmoral Plaza  
Singapore 259708  
+65 8366 455

ALTO Deutschland GmbH, Fronenberg (Duitsland)  
Ardeyer Str. 15  
D-58730 Fronenberg  
+49 2373 754 200

ALTO Cleaning Systems (UK) Ltd., Penrith (V.K.)  
Gilwilly Industrial Estate  
Penrith  
Cumbria CA11 9BN  
+44 1768 868 995

ALTO France S.A. Strasbourg (Frankrijk)  
B.P. 44, 4 Place d'Ostwald  
F-67036 Strasbourg  
Cedex 2  
+33 3 8828 8400

ALTO Nederland B.V. Vianen  
Stuartweg 4C  
NL-4131 NJ Vianen  
+31 347 324000

ALTO Sverige AB, Molndal (Zweden)  
Aminogatan 18  
Box 4029  
S-431 04 Molndal  
+46 3127 1600

ALTO Norge A/S, Oslo (Noorwegen)  
Bjernerudveien 24  
N-1266  
+47 2275 1770

## Steder i USA

**HOVEDKONTOR**

ALTO U.S. Inc., St. Louis, Missouri  
16253 Swingley Ridge Road, Suite 200  
Chesterfield, Missouri 63017-1725

**PRODUKSJONSANLEGG**

ALTO U.S. Inc., Springdale, Arkansas  
2100 Highway 265  
Springdale, Arkansas 72764  
(501) 750-1000  
**Kundeservice- 1-800-253-0367**  
**Teknisk service - 1-800-356-7274**

ALTO U.S. Inc., Bowling Green, Ohio 43402  
1100 Haskins

**SERVICEANLEGG**

ALTO U.S. Inc., Carlstadt, New Jersey 07072  
150 Commerce Road  
(201) 460-4774

ALTO U.S. Inc., Elk Grove, Illinois 60007  
2280 Elmhurst Road  
(847) 956-7900

ALTO U.S. Inc., Denver, Colorado 80204  
1955 West 13th Ave.  
(303) 623-4367

ALTO U.S. Inc., Houston, Texas 77040  
7215 North Gessner Road

**SALES- OG SERVICEANLEGG**

ALTO U.S. Inc., Madison Heights, Michigan 48071-0158  
29815 John R.  
(810) 544-6300

ALTO U.S. Inc., Marietta, Georgia 30062  
1355 West Oak Common Lane  
(770) 973-5225

**CLARKE TECHNOLOGY**  
**AMERICAN SANDERS TECHNOLOGY**  
**A.L. COOK TECHNOLOGY**

**Kundeservice**  
**Hovedkvarter og fabrikk**  
2100 Highway 265  
Springdale, Arkansas 72764  
(501) 750-1000

**Teknisk Service**  
1-800-356-7274

## Steder i Europa og resten av verden

**PRODUKSJONSANLEGG**

ALTO Danmark A/S, Aalborg  
Blytaekkervej 2  
DK-9000 Aalborg  
+45 72 18 21 00

ALTO Danmark A/S, Hadsund  
Industrikvarteret  
DK-9560 Hadsund  
+45 72 18 21 00

**UNDERLEVERANDØRER**

ALTO Canada Ltd., Rexdale Ontario (Kanada)  
24 Constellation Ct.  
(416) 675-5830

ALTO Overseas Inc., Sydney (Australia)  
1B/8 Resolution Drive  
Caringbah NSW 2229  
+61 2 9524 6122

ALTO Cleaning Systems Asia Pte Ltd., Singapore  
271 Bukit Timah Rd.  
#04-11 Balmoral Plaza  
Singapore 259708  
+65 8366 455

ALTO Deutschland GmbH, Fronenberg (Tyskland)  
Ardeyer Str. 15  
D-58730 Fronenberg  
+49 2373 754 200

ALTO Cleaning Systems (UK) Ltd., Penrith (Storbritannia)  
Gilwilly Industrial Estate  
Penrith  
Cumbria CA11 9BN  
+44 1768 868 995

ALTO France S.A. Strasbourg (Frankrike)  
B.P. 44, 4 Place d'Ostwald  
F-67036 Strasbourg  
Cedex 2  
+33 3 8828 8400

ALTO Nederland B.V. Vianen  
Stuartweg 4C  
NL-4131 NJ Vianen  
+31 347 324000

ALTO Sverige AB, Molndal  
Aminogatan 18  
Box 4029  
S-431 04 Molndal  
+46 3127 1600

ALTO Norge A/S, Oslo  
Bjornerudveien 24  
N-1266  
+47 2275 1770

## Företagskontor i USA

## HUVUDKONTOR

ALTO U.S. Inc., St. Louis, Missouri  
16253 Swingley Ridge Road, Suite 200  
Chesterfield, Missouri 63017-1725

## PRODUKTIONSANLÄGGNINGAR

ALTO U.S. Inc., Springdale, Arkansas  
2100 Highway 265  
Springdale, Arkansas 72764  
(501) 750-1000  
**Kundservice - 1-800-253-0367**  
**Teknisk service - 1-800-356-7274**

ALTO U.S. Inc., Bowling Green, Ohio 43402  
1100 Haskins

## SERVICESTÄLLEN

ALTO U.S. Inc., Carlstadt, New Jersey 07072  
150 Commerce Road  
(201) 460-4774

ALTO U.S. Inc., Elk Grove, Illinois 60007  
2280 Elmhurst Road  
(847) 956-7900

ALTO U.S. Inc., Denver, Colorado 80204  
1955 West 13th Ave.  
(303) 623-4367

ALTO U.S. Inc., Houston, Texas 77040  
7215 North Gessner Road

## FÖRSÄLJNINGS- OCH SERVICESTÄLLEN

ALTO U.S. Inc., Madison Heights, Michigan 48071-0158  
29815 John R.  
(810) 544-6300

ALTO U.S. Inc., Marietta, Georgia 30062  
1355 West Oak Common Lane  
(770) 973-5225

**CLARKE TECHNOLOGY**  
**AMERICAN SANDERS TECHNOLOGY**  
**A.L. COOK TECHNOLOGY**  
**Customer Service Headquarters and Factory**

2100 Highway 265  
Springdale, Arkansas 72764  
(501) 750-1000

**Technical Service**  
1-800-356-7274

## Europeiska/Övriga företagskontor

## PRODUKTIONSANLÄGGNINGAR

ALTO Danmark A/S, Aalborg  
Blytaekkervej 2  
DK-9000 Aalborg  
+45 72 18 21 00

ALTO Danmark A/S, Hadsund  
Industrikvarteret  
DK-9560 Hadsund  
+45 72 18 21 00

## FÖRSÄLJNINGSKONTOR/DOTTERFÖRETAG

ALTO Canada Ltd., Rexdale Ontario (Kanada)  
24 Constellation Ct.  
(416) 675-5830

ALTO Overseas Inc., Sydney (Australien)  
1B/8 Resolution Drive  
Caringbah NSW 2229  
+61 2 9524 6122

ALTO Cleaning Systems Asia Pte Ltd., Singapore  
271 Bukit Timah Rd.  
#04-11 Balmoral Plaza  
Singapore 259708  
+65 8366 455

ALTO Deutschland GmbH, Fronenberg (Tyskland)  
Ardeyer Str. 15  
D-58730 Fronenberg  
+49 2373 754 200

ALTO Cleaning Systems (UK) Ltd., Penrith (Storbritannien)  
Gilwilly Industrial Estate  
Penrith  
Cumbria CA11 9BN  
+44 1768 868 995

ALTO France S.A. Strasbourg (Frankrike)  
B.P. 44, 4 Place d'Ostwald  
F-67036 Strasbourg  
Cedex 2  
+33 3 8828 8400

ALTO Nederland B.V. Vianen (Nederländerna)  
Stuartweg 4C  
NL-4131 NJ Vianen  
+31 347 324000

ALTO Sverige AB, Molndal  
Aminogatan 18  
Box 4029  
S-431 04 Molndal  
+46 3127 1600

ALTO Norge A/S, Oslo (Norge)  
Bjornerudveien 24  
N-1266  
+47 2275 1770

## **CLARKE TECHNOLOGY U.S. LIMITED WARRANTY**

This ALTO Industrial/Commercial Product is warranted to be free from defects in materials and workmanship under normal use and service for a period of five years from the date of purchase, when operated and maintained in accordance with Clarke Technology's Maintenance and Operations Instructions.

This warranty is extended only to the original purchaser for use of the product. It does not cover normal wear parts such as electrical cable, rubber parts and motor brushes.

Clarke Technology's liability under this warranty is limited to repair of the product and/or replacement of parts and is given to purchaser in lieu of all other remedies, including INCIDENTAL AND CONSEQUENTIAL DAMAGES.

THERE ARE NO EXPRESS WARRANTIES OTHER THAN THOSE SPECIFIED HEREIN. THERE ARE NO WARRANTIES WHICH EXTEND BEYOND THE DESCRIPTION OF THE FACE HEREOF. NO WARRANTIES, INCLUDING BUT NOT LIMITED TO WARRANTY OF MERCHANTABILITY, SHALL BE IMPLIED. A warranty registration card is provided with your Clarke Technology floor machine. Return the card to assist Clarke Technology in providing the performance you expect from your new floor machine.

If a difficulty develops with the product, you should: (a) Contact the nearest authorized Clarke Technology repair location or contact the Clarke Technology Service Operations Department, 2100 Highway 265, Springdale, AR 72764, for the nearest authorized Clarke Technology repair location. Only these locations are authorized to make repairs to the product under this warranty. (b) Return the product to the nearest Clarke Technology repair location. Transportation charges to and from the repair location must be prepaid by the purchaser. Clarke Technology will repair the product and/or replace any defective parts without charge within a reasonable time after receipt of the product.

ALTO U.S. Inc., 2100 Highway 265, Springdale, Arkansas 72764.

**ALTO reserves the right to make changes or improvements to its machine without notice.**

**Always use genuine Clarke Technology Parts for repair.**



**CLARKE TECHNOLOGY  
2100 Highway 265  
Springdale, Arkansas, 72764**