

MANUAL USE AND MAINTENANCE
MANUEL EMPLOI ET ENTRETIEN
MANUAL USO Y MANTENIMIENTO

SPARE PARTS CATALOGUE
CATALOGUE DE PIECES DETACHEES
CATALOGO PIEZAS DE REPUESTO



GENIE APS B

ED. 09-2007

EN
FR
ES

Doc. 10009400



The contained descriptions in the present publication are not binding. The company therefore reserves itself the right to bring in whatever moment possible organs changes, details or supplies of accessories, that it holds convenient for an improvement, or for any demand of constructive or commercial character.

The partial reproduction of the texts and diagrammes contained in the present catalog, is forbidden by law.

The company reserves itself the right to bring changes of technical character and/or of endowment. The images are meant of pure reference and not binding in terms of design and endowment.

Symbols used in the manual



Symbol of the book open with letter i
It points out that this document is a manual of instructions.

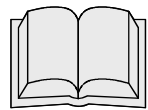

Symbol of the open book
It points out to the operator to read the manual of use before using the machine.



Symbol of warning
Read attentively the sections preceded by this symbol for the safety of the operator and the machine



TABLE OF CONTENTS

RECEIVING THE MACHINE	4
IDENTIFICATION PLATE	4
FOREWORD	4
TECHNICAL DESCRIPTION	5
SYMBOLS USED ON THE MACHINE	6
GENERAL SAFETY REGULATIONS	7
PREPARING THE MACHINE	8
1. HANDLING THE PACKAGED MACHINE.....	8
2. HOW TO UNPACK THE MACHINE.....	8
3. BATTERY INSTALLATION/CONNECTION	8
4. CONNECTOR CONNECTION	9
5. RECHARGING THE BATTERIES	9
6. BATTERY CHARGE LEVEL GAUGE	9
7. FASTENING THE HANDLEBAR	10
8. DETERGENT SOLUTION	10
9. RECOVERY TANK.....	10
10. SOLUTION TANK.....	11
OPERATION	12
1. PREPARING TO WORK	12
2. OVERFLOW DEVICE	12
3. FORWARD MOVEMENT	13
AFTER WORK IS TERMINATED	14
DAILY MAINTENANCE	15
1. CLEANING THE RECOVERY TANK.....	15
2. CLEANING THE SQUEEGEE	15
3. REPLACING THE SQUEEGEE RUBBERS	16
4. BRUSHES DISASSEMBLY	16
SCHEDULED MAINTENANCE	17
1. CLEANING THE SQUEEGEE TUBE	17
2. CLEANING THE FILTER AND THE SOLUTION TANK.....	17
CHECKING OPERATION	18
1. ELECTRIC SYSTEM SAFETY.....	18
2. INSUFFICIENT WATER ON THE BRUSHES.....	18
3. THE MACHINE DOES NOT CLEAN WELL	18
4. THE SQUEEGEE DOES NOT DRY THE FLOOR PERFECTLY	18
5. TOO MUCH FOAM IS GENERATED	18
BRUSH SELECTION AND USE	19

Receiving the machine

Immediately check, when receiving the machine, that all the materials indicated on delivery documents have been received and also that the machine has not been damaged in transit. If it has been damaged, this damage must be immediately reported to the shipper and also to our customer's service department. Only acting promptly in this manner will make it possible to receive missing material and to be compensated for damage.

Identification plate



Foreword

This is a floor scrubbing machine that is able to clean any type of floor by using the mechanical action of the rotating brush and the chemical action of the water-detergent solution. As it moves forward it also gathers up the dirt removed and the detergent solution that has not been absorbed by the floor. **The machine must only be used for this function.** Even the best machines will only operate efficiently and work with profit if they are used properly and kept in perfect operating order. Read this instruction booklet carefully and consult it every time problems arise with machine operation. Remember that, if necessary, our service organization, in collaboration with our dealers, is always available for helpful hints or direct intervention.

TECHNICAL DESCRIPTION	UM	GENIE APS B
Rated power	W	500
Working width	mm	350
Rear squeegee width	mm	440
Work capacity	m ² /h	1050
Water consumption	g/m ²	-
Brushes (diameter or length)	∅ mm	350
Brush revolutions	RPM	140
Pressure on the brushes	Kg	20
Brush motor	V / W	12 / 250
Drive type		semi-aut.
Maximum slope		2%
Suction motor	V / W	12 / 250
Suction unit vacuum	mbar	-
Solution tank PE	l	10
Recovery tank PE	l	10
Weight of complete machine (included batteries)	Kg	67
Battery	V / Ah	12 / 65
Battery charger	V/A	12/6
Battery compartment dimensions (Length/Height/Depth)	mm / mm / mm	277 / 224 / 172
Machine encumbrance (Length/Height/Depth)	mm / mm / mm	682 / 1018 / 440
Length of folded machine (without recovery tank)	mm	795
Height of folded machine (without recovery tank)	mm	440
Sound pressure level (in compliance with IEC 704/1)	dB (A)	69,28
Vibration level	m/s ²	1,79

SYMBOLS USED ON THE MACHINE

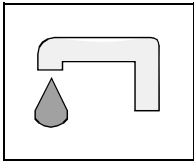

Cock symbol
Used to indicate the solenoid valve switch

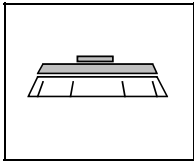

Brush symbol
Used to indicate the brush motor switch

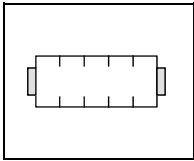

Brush symbol (SWEEPING VERSION)
Used to indicate the brush motor switch

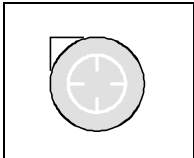

Suction motor symbol
Used to indicate the suction motor switch

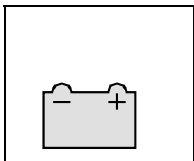

Battery symbol

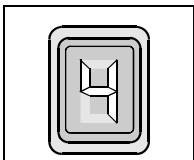

Battery charge gauge

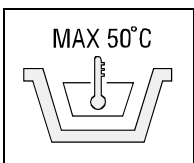

Maximum detergent solution temperature gauge
Located near the solution tank refill spout

GENERAL SAFETY REGULATIONS

Follow these regulations carefully to avoid harm to the operator and damage to the machine.

- Read the labels on the machine with attention. Never cover them for any reason and always immediately replace them if they are damaged.
- The machine must be used exclusively by authorized and trained personnel.
- When operating the machine be careful of other persons and of children in particular.
- The machine is not suitable for cleaning carpets.
- The power cable outlet must be provided with a proper ground.
- Avoid damaging the power cable or the battery charger by crushing, bending or stressing it.
- Whenever the power cable of the battery charger is damaged, immediately apply to **BETCO** service center.
- Never mix different types of detergents: this could generate noxious gases.
- Not use containers of liquid on the machine.
- Machine storage temperature must be between -25°C and $+55^{\circ}\text{C}$, never store to the outside under humidity conditions.
- Operating conditions: room temperature between 0°C and 40°C with relative humidity between 30 and 95%.
- Never use the machine in an explosive environment.
- Never use the machine to transport goods.
- Never use acid solutions which could damage the machine.
- Avoid running the brushes with the machine stopped: this could damage the floor.
- Never suck flammable liquids.
- Never use the appliance to gather dangerous powders.
- Use a powder fire extinguisher in case of fire. Do not use water.
- Do not hit against shelving or scaffolding when there is a danger of falling objects
- Do not use the appliance on surfaces with a slope higher than the one indicated on the name-plate.
- The machine must perform washing and drying operations simultaneously. Any other operations must be done in zones where the presence of unauthorized persons is prohibited. Signal wet floors with suitable signs.
- Whenever the machine has operating troubles make sure that these are not due to insufficient ordinary. If this is not the case then enquire with your **BETCO** service center.
- When replacing parts ask for ORIGINAL spare parts from your Authorized **BETCO** Dealer and/or Retailer.
- Always switch off the machine and disconnect the battery connector whenever maintenance is performed.
- Never remove guards that require tools for removal.
- Never wash the machine with direct or pressurized jets of water or with corrosive substances.
- Have your **BETCO** service center check the machine every year.
- Avoid clogging the solution tank filter: do not fill with detergent solution a long time before starting to use the machine.
- Before using the machine make sure that all doors and covers are positioned as shown in this operating and maintenance manual.
- Dispose of consumables in accordance with existing laws and codes.
- When, after years of precious work, your **BETCO** machine is ready to be retired its entire component materials must be properly disposed of: they contain oils and electronic components. Remember that the machine itself was built using totally recyclable materials.
- Use only brushes furnished with the machine or those specified in the user's manual (page 19). Use other brushes can compromise the safety.
- When removing the battery, the machine must be disconnected from the power mains.
- Before recycle the machine, remove the battery.
- The battery and the battery charger must be eliminated in accordance with existing laws and codes.
- The machine is not intended for use by children and persons with reduced physical, sensory or mental capabilities, or lack of experience and knowledge, unless they have been given supervision or instruction concerning use of the appliance by a person responsible for their safety.
- Children should be supervised to ensure that they do not play with the appliance.

PREPARING THE MACHINE

1. HANDLING THE PACKAGED MACHINE

The machine is contained in specific packing.
Each pallet contains four machines placed on two levels.
More than two packings cannot be stacked.
Total weight is 70 kg.
Overall dimensions are:
A : 500mm
B : 500mm
C : 1150mm

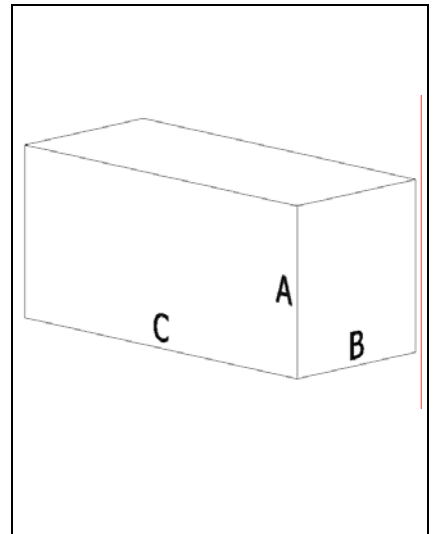

2. HOW TO UNPACK THE MACHINE

1. Open the packing on the side indicated
2. Remove the machine from the packing
3. Pull out the recovery tank

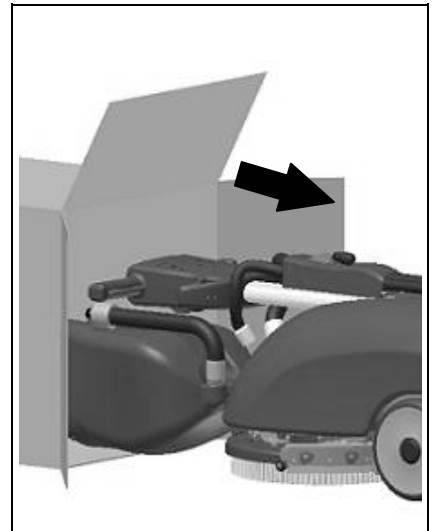

3. BATTERY INSTALLATION/CONNECTION

The machine is supplied with battery charger and sealed gel batteries. In case of using different batteries from those supplied with the machine, use only batteries 12V AGM or Gel and proceed as follows:

The batteries must be housed in the battery compartment located under the solution tank.

To install the batteries you must:

1. Remove the solution tank
2. Open the two rear hinges that close the battery compartment
3. Rotate the handlebar by lifting the handlebar control lever (see: "FASTENING THE HANDLEBAR")
4. Place the battery in the compartment
5. Connect the cables



ATTENTION: We recommend using exclusively sealed batteries to avoid acid spillage.

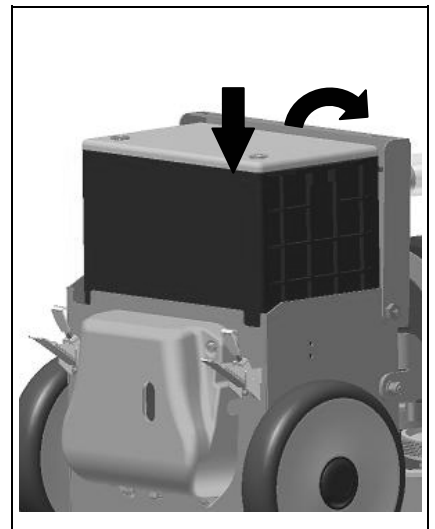

PREPARING THE MACHINE

4. CONNECTOR CONNECTON

6. Connect the battery connector to the machine connector
7. Re-assemble everything



ATTENTION: This procedure must be done by qualified personnel. Mistaken or imperfect connection of cables to the connector can cause severe damage to persons and property.

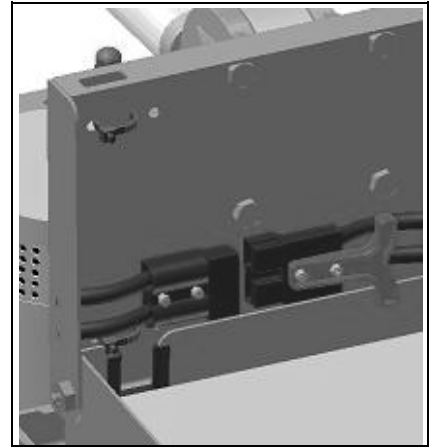

5. RECHARGING THE BATTERIES

Carry out a battery charge cycle before using the machine.

In case of battery's replacing, verify to use proper batteries for the type of battery charger installed (use only batteries 12V AGM or Gel).

After switch off the machine, insert the thorn of the battery charger into the plug.

Follow the instructions in the attached booklet in order to properly use the battery charger.



ATTENTION: The machine is predisposed with an automatic system that removes the tension from the electric plant when it's in phase of recharge the batteries.

ATTENTION: Avoid totally discharging the batteries: this can cause damage to them. Recharge within just a few minutes after the battery discharged signal lamp starts to flash.

ATTENTION: Never leave the batteries completely discharged, not even if the machine is not being used.

ATTENTION: Carefully keep to the instructions provided by the manufacturer or its retailer when performing daily battery recharge. All installation and maintenance procedures must be done by expert personnel. Danger of gas fumes and leakage of corrosive fluids. Danger of fire: do not approach with open flames.

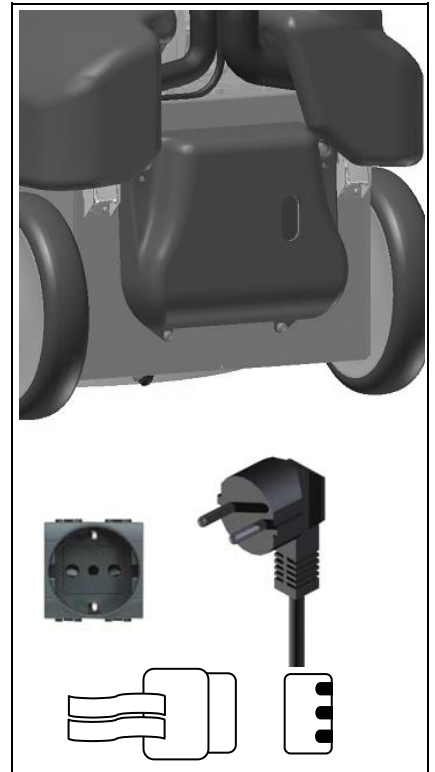

6. BATTERY CHARGE LEVEL GAUGE

The battery charge level gauge is a digital unit with 4 fixed and one flashing position. The numbers on the display give an approximate idea of the level of charge.

4 = maximum charge, **3** = charge 3/4, **2** = charge 2/4, **1** = charge 1/4, **0** = batteries discharged (flashing)



ATTENTION: The brush motor automatically turns off a few seconds after the flashing "0" appears. The remaining charge permits to finish drying before carrying our recharge.



PREPARING THE MACHINE

7. FASTENING THE HANDLEBAR

For packing purposes the handlebar is supplied folded and must be put into its working position. Proceed as follows to do this:

1. Lift the handlebar, pulling up the lever indicated by the arrow
2. Position the machine in its working position
3. Mount the recovery tank on the handlebar tube using the two hooks
4. Insert the tubes into the fittings that exit from the ring of the recovery tank



8. DETERGENT SOLUTION

Fill the solution tank with clean water at a temperature that does not exceed 50°C. Add liquid detergent in the concentration and according to the procedures recommended by the manufacturer. Use only a minimal percentage of detergent to prevent formation of an excess amount of foam since too much foam may damage the suction motor.



ATTENTION: Always use low-foam detergent. Introduce a small amount of anti-foam detergent in the recovery tank before starting to work to be sure to prevent foam from being generated. Never use pure acids.

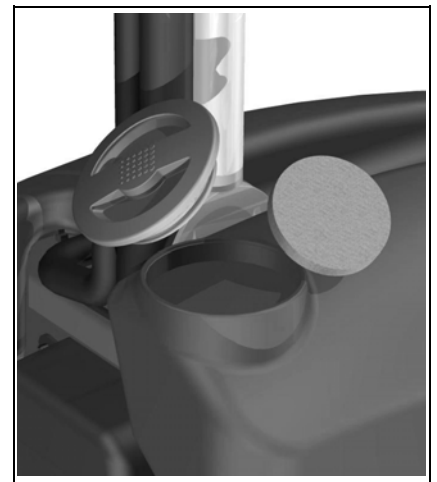

9. RECOVERY TANK

Make sure that the recovery tank is properly inserted in its housing and that the tubes are properly inserted in the tank elbows. Check that the plug is properly closed.



PREPARING THE MACHINE

10. SOLUTION TANK

Check that the plug is properly inserted in its seat (A).
Check that the valve is properly engaged (B).

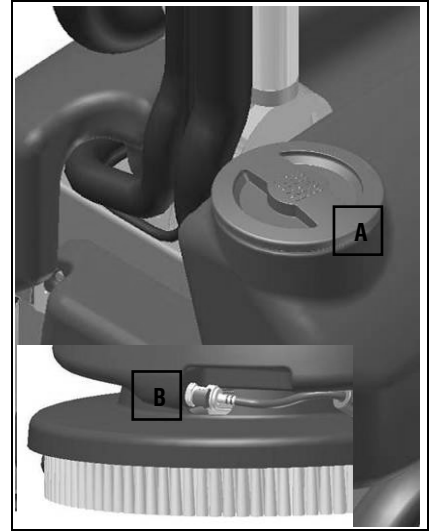

OPERATION

1. PREPARING TO WORK

The followings procedures must be done before installing the tanks:

1. Open the two rear hinges on the battery compartment
2. Connect the connector to the batteries
3. Close the battery compartment

Now install the tanks

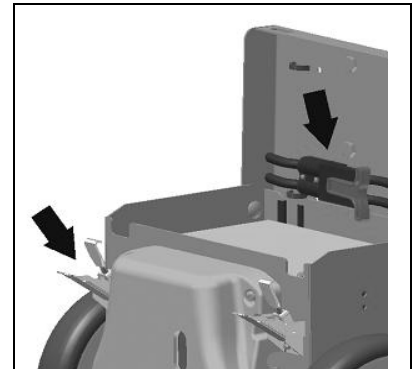

4. Prepare the machine for operation
5. Lower the squeegee control lever and start to work

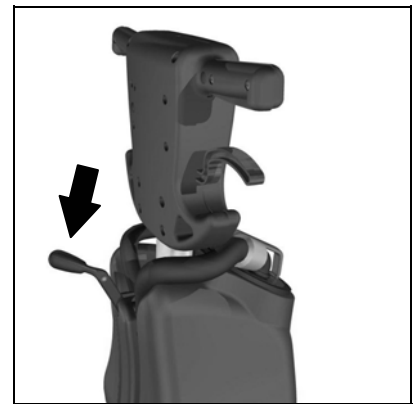

6. Press the main switch (1) and check that the green signal lamp is on
 7. Press the aspiration switch (2)
 8. Press the solenoid valve switch (3)
- At this point the machine can work efficiently, using the operating lever that operates the brushes (4), until the detergent solution is finished.

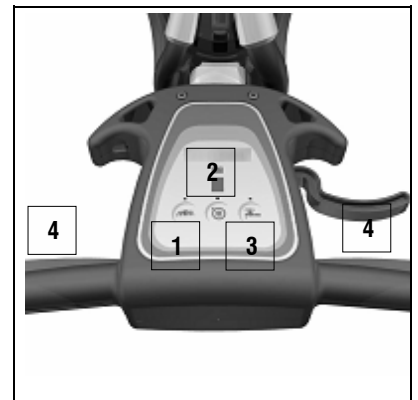

2. OVERFLOW DEVICE

The machine has a ball filter that trips when the recovery tank is full, closing the suction tube. At this point you must empty the recovery tank.



ATTENTION: Always wear gloves when doing this operation to protect yourself from contact with hazardous solutions.



OPERATION

3. FORWARD MOVEMENT

Forward movement by these machines is done using the brush. When the brush is slightly inclined it pulls the machine forward.



ATTENTION: Always make sure that squeegee is lifted when moving backwards, even for short distances.



AFTER WORK IS TERMINATED

Proceed as follows at the end of the work cycle and before you perform any type of maintenance:

1. Turn off the solenoid valve switch (3)
2. Lift the squeegee
3. Turn off the aspiration switch (2)
4. Turn off the brush/main switch (1)

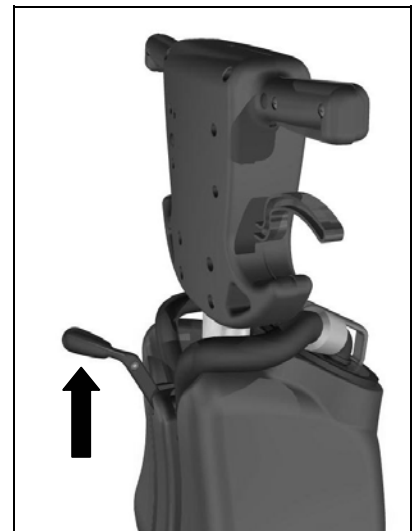

5. Move the machine to where water is to be drained
6. Remove the drain plug and empty the tank
7. Dismantle the brush and clean it with a jet of water (see "DISMANTLING THE BRUSH" below in order to dismantle the brush)



ATTENTION: Always wear gloves when doing this operation to protect yourself from contact with hazardous solutions

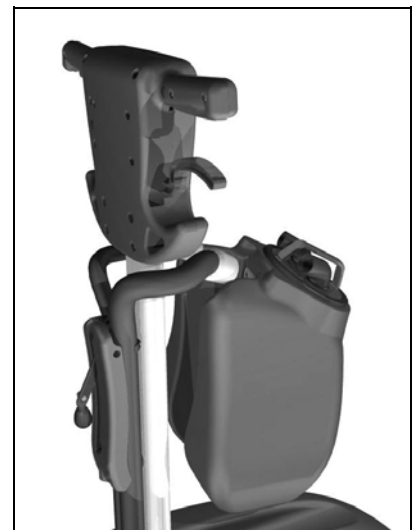

DAILY MAINTENANCE

1. CLEANING THE RECOVERY TANK

1. Grasp the tube at the rear of the machine
2. Remove the bayonet plug to open the tank
3. Clean the filter under running water
4. Rinse out the tank and clean with a jet of water



ATTENTION: Always wear gloves when doing this operation to protect yourself from contact with hazardous solutions

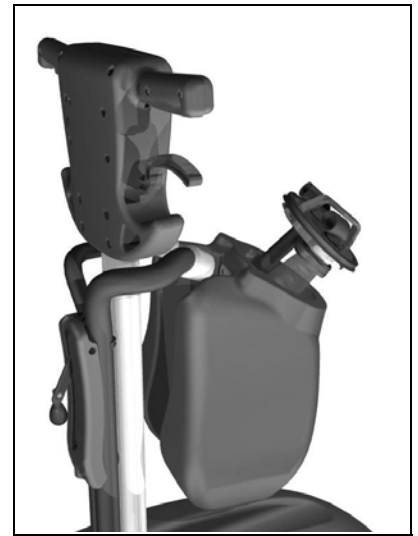

2. CLEANING THE SQUEEGEE

Check that the squeegee rubbers are always clean. This ensures optimum drying.

To clean them:

1. Lift the machine
2. Carefully clean the inside
3. Carefully clean the rubbers

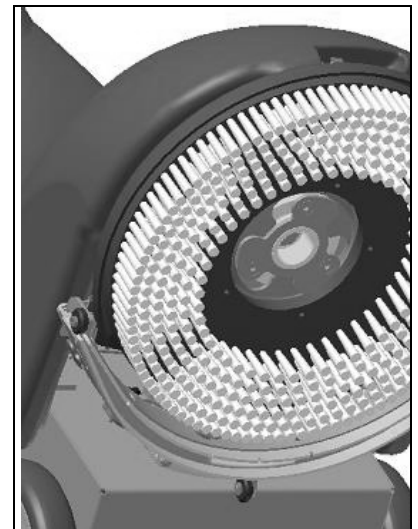

DAILY MAINTENANCE

3. REPLACING THE SQUEEGEE RUBBERS

Check the condition of the squeegee rubbers. Replace as necessary. To replace the rubbers:

1. Lift the squeegee
2. Remove the two knobs
3. Detach the squeegee from the support
4. Remove the tube from the squeegee opening to permit the squeegee be removed

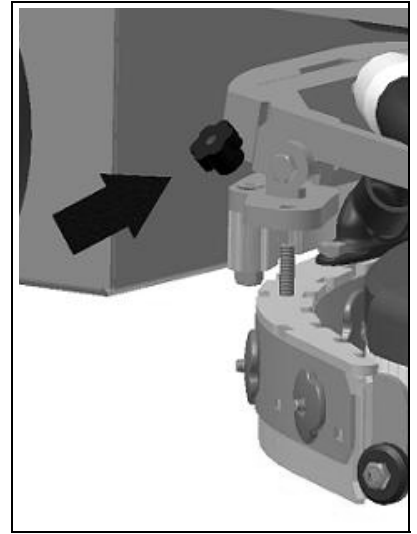

5. Unscrew the squeegee knobs that clamp the blades and pull them out
6. Remove the blades
7. Replace the rubbers
8. Reinstall everything by performing these procedures in reverse

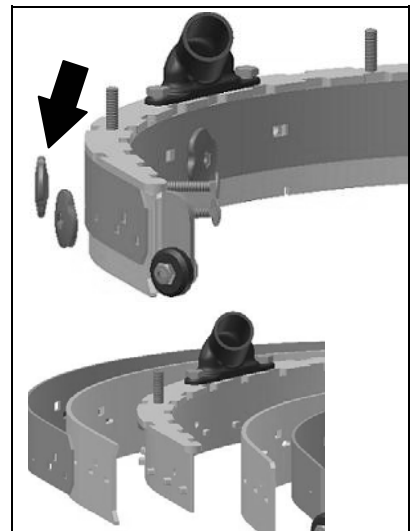

4. BRUSHES DISASSEMBLY

1. Lift the squeegee
2. Lift the machine by pressing down on the handlebar
3. When the base is lifted jog the brush control. The brush releases automatically



ATTENTION: Make sure there are no objects or persons in the vicinity of the brush when doing this operation

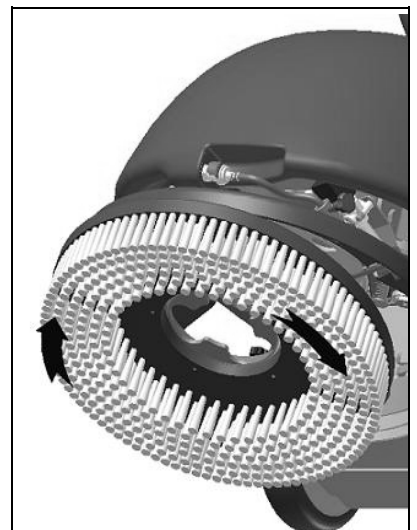

SCHEDULED MAINTENANCE

1. CLEANING THE SQUEEGEE TUBE

Check the squeegee tube for clogging if the suction is insufficient or at periodic intervals. To clean the tube proceed as follows:

1. remove the tube from the sleeve on the squeegee
2. Remove the other end from the recovery tank
3. Wash the inside of the tube with a jet of water, spraying from the end where the tank is inserted
4. Reinstall the tube



ATTENTION: Do not wash the tube that goes from the suction unit to the suction plug

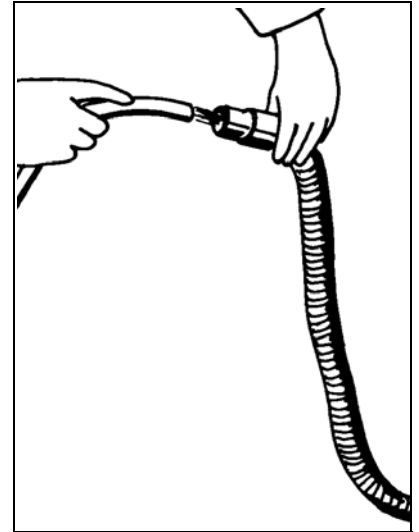

2. CLEANING THE FILTER AND THE SOLUTION TANK

1. Unscrew the plug on the suction tank
2. Remove and clean the filter
3. Reinstall the filter and the plug



ATTENTION: Always wear gloves when doing this operation to protect yourself from contact with hazardous solutions

ATTENTION: Disconnect the rapid graft before removing the reservoir solution (see image page 18).

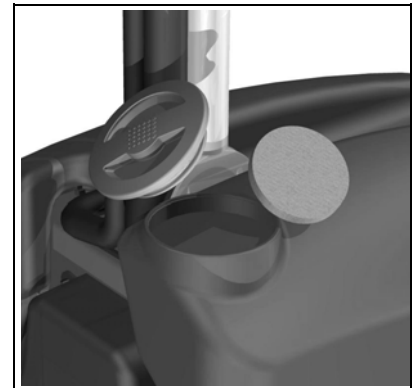

CHECKING OPERATION

1. ELECTRIC SYSTEM SAFETY

The machine has two amperometric safety switches installed in the electric system (below the solution tank). These cut off power to the brush motor and to the suction motor when a preset load is exceeded. The restoration of the motors happens in automatic after switch off the machine and wait around 40 seconds for the cooling of the protection inserted in the electric card. In case in which the machine blocks itself several times, it is necessary to apply to a **BETCO** service center.

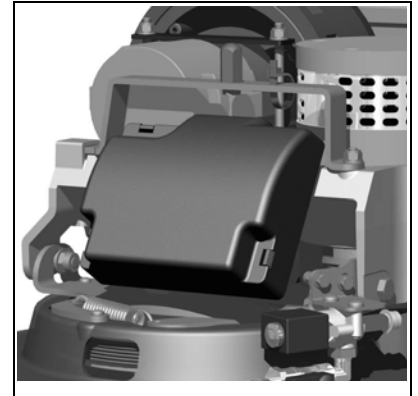

2. INSUFFICIENT WATER ON THE BRUSHES

1. Check that the solution tank is clean
2. Check that the solenoid valve switch is turned on
3. Check the quick fitting connection is properly engages
4. Check the adjustment screw on the cock that supplies water

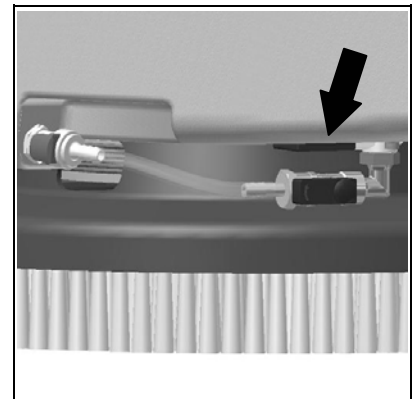

3. THE MACHINE DOES NOT CLEAN WELL

1. Check the condition of the brushes. Replace them as required. Brushes must be replaced when bristles are about 15mm high

4. THE SQUEEGEE DOES NOT DRY THE FLOOR PERFECTLY

1. Check that the squeegee rubbers are clean
2. Check that the suction tubes are properly inserted in their seats on the squeegee
3. Check that the distributor is clean
4. Replace the rubbers if they are worn

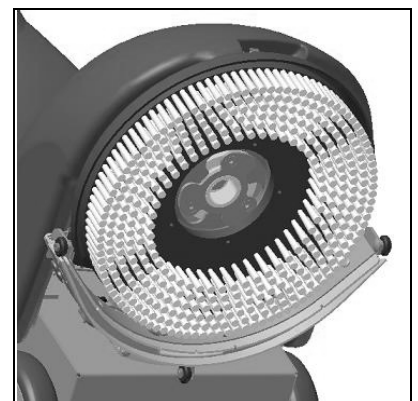

5. TOO MUCH FOAM IS GENERATED

Check that low-foam detergent is being used. If necessary add a small amount of foam-retardant liquid to the recovery tank.

Remember that more foam is generated when the floors is not very dirty. Dilute the detergent more when cleaning floors that are not very dirty.

BRUSH SELECTION AND USE

POLYPROPYLENE BRUSHES (PPL)

These are used on all types of floors and offer goods resistance to wear and to hot water (not more than 60°C). PPL is not hygroscopic and consequently preserves its characteristics even when wet.

DRIVE DISKS

Drive disks are recommended for cleaning polished surfaces.

There are two types of drive disk: type CENTER LOCK which has a plastic snap-in center lock system, that permits perfect centering of the abrasive disk and ensures it is kept anchored without detaching:

1. with sets of anchor stubs that retain and drive the abrasive disk during operation.
2. with sets of bristles locks that retain and drive the abrasive disk during operation.

BRUCH SELECTION TABLE

Machine	N°of Brushes	Code	Type of Bristle	Ø Bristle	Ø Brush	Notes
GENIE APS	1	421701	PPL	0.6	355	
		422213	Drive disk - anchor		355	
		422001	Drive disk – bristle	0.9	355	

Les descriptions contenu dans la présente publication ne s'entendent pas contraignant. La société donc, il se réserve le droit d'apporter dans n'importe quel moment, les modifications éventuelles à organes, détails, fournitures d'accessoires, qu'elle croit convenables pour une amélioration ou pour n'importe quel exigence de caractère constructif ou commercial.

La reproduction partielle aussi des textes et des dessins, contenu dans le présent catalogue, elle est prohibée aux termes de la loi.

La société se réserve le droit d'apporter modifications de caractère technique et/ou de dotation. Les images sont à s'entendre en référence pure et pas contraignants en termes de design et dotation.

Simbole dans le manuel



Symbole du livre ouvert avec la i
Il indique que ce document est un manuel d'instructions

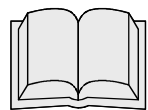

Symbole du livre ouvert
Il indique à l'opérateur de lire le manuel avant d'utiliser la machine



Symbole d'avertissement
Lire attentivement les sections précédées de ce symbole pour la sécurité de l'opérateur et de la machine.

SOMMAIRE

LIVRAISON DE LA MACHINE	4
PLAQUE DU MATRICULE	4
AVANT-PROPOS	4
DESCRIPTION TECHNIQUE	5
SYMBOLES SUR LA MACHINE	6
NORMES GENERALES DE SECURITE	7
PREPARATION DE LA MACHINE	8
1. MANUTENTION DE LA MACHINE EMBALLEE	8
2. DEBALLAGE DE LA MACHINE	8
3. INTRODUCTION/BRANCHEMENT DES BATTERIES	8
4. BRANCHEMENT DU CONNECTEUR	9
5. RECHARGE DES BATTERIES	9
6. INDICATEUR DES BATTERIES	9
7. FIXATION DU GUIDON	10
8. SOLUTION DETERGENTE	10
9. RESERVOIR EAU SALE	10
10. RESERVOIR EAU PROPRE	11
TRAVAIL	12
1. PREPARATION AU TRAVAIL	12
2. DISPOSITIF DE TROP-PLEIN	12
3. AVANCEMENT	13
EN FIN DE TRAVAIL	14
ENTRETIEN JOURNALIER	15
1. NETTOYAGE DU RESERVOIR EAU SALE	15
2. NETTOYAGE DU SUCEUR	15
3. REMPLACEMENT DES BAVETTES DU SUCEUR	16
4. DEMONTAGE DE LA BROSSE	16
ENTRETIEN PERIODOQUE	17
1. NETTOYAGE DU TUYAU DU SUCEUR	17
2. NETTOYAGE DU FULTRE ET DU RESERVOIR EAU PROPRE	17
CONTRÔLE DE FONCTIONNEMENT	18
1. SECURITE DE L'INSTALLATION ELECTRIQUE	18
2. EAU INSUFFISANTE SUR LES BROSSES	18
3. LA MACHINE NE NETTOIE PAS A LA PERFECTION	18
4. LE SUCEUR NE SECHE PAS A LA PERFECTION	18
5. FORMATION EXCESSIVE DE MOUSSE	18
CHOIX ET UTILISATION DES BROSSES	19

Livraison de la machine

Au moment de la livraison, contrôler immédiatement si l'on a reçu toute la marchandise indiquée sur les documents et si la machine n'a pas été endommagée au cours du transport. Dans ce cas, signaler immédiatement au transporteur le type de dommages en informant également notre service clients. C'est la seule façon qui, mise en pratique à temps, vous permettra d'obtenir le matériel manquant et un dédommagement.

Plaque du matricule



Avant-propos

Cette autolaveuse utilise l'action mécanique de la brosse rotative et l'action chimique d'une solution eau-détergent. Elle nettoie n'importe quel revêtement et ramasse aussi, pendant son mouvement d'avancement, la saleté éliminée et la solution détergente qui n'a pas été absorbée par le sol.

Cette machine ne doit être utilisée que pour ce but. Même la meilleure des machines ne peut fonctionner parfaitement et travailler avec profit que si elle est correctement utilisée et maintenue pleinement performante. Nous vous prions donc de lire attentivement cette notice d'instructions et de la relire chaque fois qu'il y aura des difficultés dans l'utilisation de la machine. Le cas échéant, nous vous rappelons que notre service après-vente, organisé avec le concours de nos concessionnaires, est en tout état de cause toujours à votre disposition pour tout conseil éventuel ou intervention directe.

DESCRIPTION TECHNIQUE	UM	Genie APS B
Puissance nominale	W	500
Largeur de travail	mm	350
Largeur du suceur arrière	mm	440
Capacité de travail	m ² /h	1050
Consommation d'eau	g/m ²	-
Brosses (diamètre ou longueur)	∅ mm	350
Tours des brosses	giri/min.	140
Pression sur les brosses	Kg	20
Moteur des brosses	V / W	12 / 250
Type d'avancement		semi-aut.
Pente maximale		2%
Moteur d'aspiration	V / W	12 / 250
Dépression aspirateur	mbar	-
Réservoir eau propre PE	l	10
Réservoir eau sale PE	l	10
Poids de la machine complète (batteries incluses)	Kg	67
Batterie	V / Ah	12 / 65
Chargeur de batterie	V/A	12/6
Dimensions du compartiment de la batterie (Largeur/Hauteur/Profondeur)	mm / mm / mm	277 / 224 / 172
Encombrement de la machine (Largeur/Hauteur/Profondeur)	mm / mm / mm	682 / 1018 / 440
Longueur de la machine repliée (sans réservoir eau sale)	mm	795
Hauteur de la machine repliée (sans réservoir eau sale)	mm	440
Niveau de la pression acoustique (conformément à la norme IEC 704/1)	dB (A)	69,28
Niveau de vibration	m/s ²	1,79

SYMBOLES SUR LA MACHINE

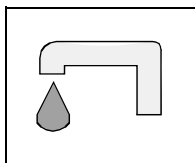

Symbole du robinet
Il est utilisé pour indiquer l'interrupteur de l'électrovalve

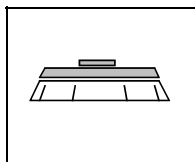

Symbole de la brosse
Il est utilisé pour indiquer l'interrupteur du moteur des brosses

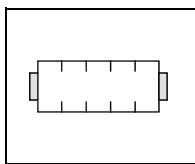

Symbole de la brosse (VERSION BALAYEUSE)
Il est utilisé pour indiquer l'interrupteur du moteur des brosses

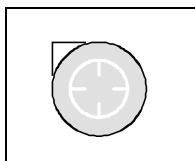

Symbole du moteur d'aspiration
Il est utilisé pour indiquer l'interrupteur du moteur d'aspiration

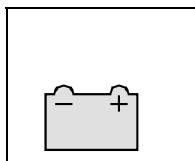

Symbole des batteries

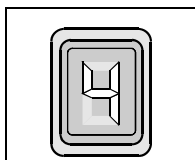

Indicateur du niveau de charge des batteries

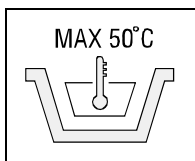

Il indique la température maximale de la solution détergente
Il est situé près du trou de remplissage du réservoir eau propre

NORMES GENERALES DE SECURITE

Les normes indiquées ci-dessous doivent être attentivement suivies pour éviter tout dommage à l'opérateur et à la machine.

- Lire attentivement les étiquettes sur la machine, ne les couvrir pour aucune raison et les remplacer sur-le-champ si elles sont abîmées.
- La machine ne doit être utilisée que par le personnel agréé et spécialement formé.
- Pendant le fonctionnement de la machine, faire attention aux autres personnes et notamment aux enfants.
- La machine ne convient pas au nettoyage des moquettes.
- La prise du câble d'alimentation du chargeur de batteries doit être équipée d'une mise à la terre réglementaire.
- Ne pas endommager le câble d'alimentation du chargeur de batterie en l'écrasant, le pliant ou le soumettant à des contraintes.
- En cas d'endommagement du câble d'alimentation du chargeur de batterie, s'adresser à un service après-vente **BETCO**.
- Ne pas mélanger de détergents différents pour empêcher la production de gaz nocifs.
- Ne pas appuyer de récipients des liquides sur la machine.
- La température de stockage doit se situer entre -25°C et +55°C, ne pas emmagasiner à l'extérieur en conditions d'humidité.
- Conditions d'emploi: température ambiante comprise entre 0°C et 40°C avec une humidité relative entre 30 et 95%.
- Ne pas utiliser la machine sous atmosphère explosive.
- Ne pas utiliser la machine comme véhicule de transport.
- Ne pas utiliser de solutions acides pouvant porter atteinte à la machine.
- Eviter que les brosses fonctionnent, la voiture étant à l'arrêt, pour ne pas abîmer le sol.
- Ne pas aspirer de liquides inflammables.
- Ne pas utiliser la machine pour ramasser des poudres dangereuses.
- En cas d'incendie, utiliser un extincteur à poudre. Ne pas utiliser d'eau.
- Ne pas heurter les rayonnages ou les échafaudages où il y a le risque de chute d'objets.
- Ne pas utiliser la machine sur des surfaces dont l'inclinaison dépasse celle indiquée sur la plaque.
- La machine doit exécuter les opérations de lavage et de séchage en même temps. Des opérations différentes devront être exécutées en zones dont le passage est interdit aux personnes non préposées. Signaler les zones de sol humide par des panneaux indicateurs spéciaux.
- En cas de pannes de fonctionnement de la machine, s'assurer qu'elles ne sont pas dues au manque d'entretien ordinaire. Dans le cas contraire, demander l'intervention du service après-vente **BETCO**.
- En cas de remplacement de pièces, demander les pièces détachées ORIGINALES à un concessionnaire et/ou au Revendeur Agréé **BETCO**.
- Pour chaque intervention d'entretien, éteindre la machine et débrancher le connecteur batterie.
- Ne pas retirer les protections exigeant l'utilisation d'outils pour leur dépose.
- Ne pas laver la machine par des jets d'eau directs ou sous pression, ou avec des substances corrosives.
- Chaque année, faire contrôler la machine par un service après-vente **BETCO**.
- Pour empêcher l'entartrage du filtre du réservoir eau propre, ne pas remplir de solution détergente de nombreuses heures avant l'utilisation de la machine.
- Avant d'utiliser la machine, vérifier si tous les volets et les capots sont à leur place suivant cette notice d'emploi et d'entretien.
- Eliminer les consommables suivant scrupuleusement les normes de loi en vigueur.
- Après des années de travail précieux, lorsque votre machine **BETCO** devra être mise au repos, éliminer convenablement les matériaux y contenus, notamment les huiles et les composants électroniques. Envisager que la machine a été construite en utilisant des matériaux entièrement recyclables.
- Utiliser seulement les brosses achalandées avec la machine ou celles-là spécifiées dans la notice d'instructions (page 19). L'utilisation des autres brosses peut compromettre la sécurité.
- La machine doit être déconnectée de l'alimentation quand s'enlève la batterie.
- La batterie doit être enlevée de la machine avant de son écoulement.
- La batterie et le chargeur de batterie doivent être éliminés de manière sûre en les concernant scrupuleusement aux normes de loi en vigueur.
- La machine n'est pas indiquée à l'utilisation de la part des enfants et des personnes avec des redoutables capacités physiques, mentales ou sensorielles, ou personnes qu'ils ont manqué d'expérience et de connaissance, à moins que supervisées et instruites sur l'utilisation de la machine de la part d'une personne responsable de leur sécurité.
- Les enfants devraient être surveillés pour s'assurer qu'ils ne jouent pas avec la machine.

PREPARATION DE LA MACHINE

1. MANUTENTION DE LA MACHINE EMBALLEE

Chaque palette se compose de quatre machines rangées sur deux niveaux.

On ne peut superposer plus de deux emballages.

Le poids total est de 70 kg.

Les dimensions hors-tout sont:

- A : 500mm
- B : 500mm
- C : 1150mm

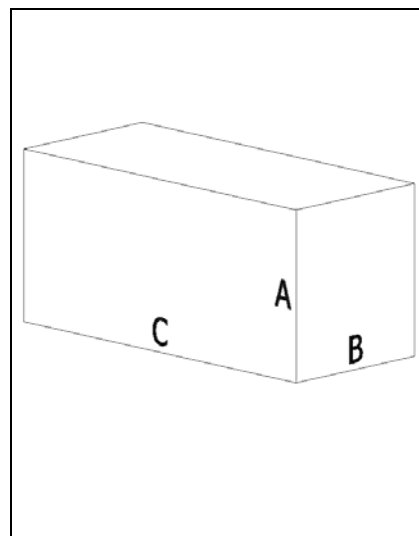

2. DEBALLAGE DE LA MACHINE

1. Ouvrir l'emballage sur le côté indiqué.
2. Sortir la machine de l'emballage.
3. Sortir le réservoir eau sale.

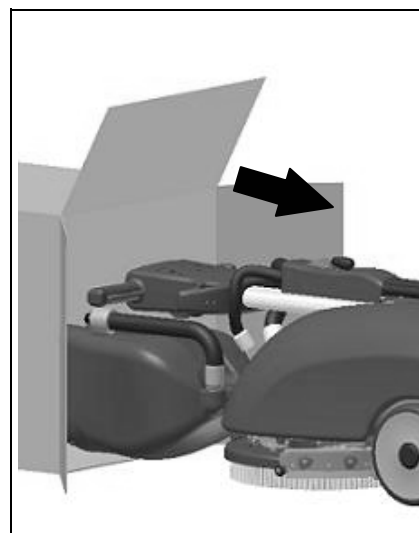

3. INTRODUCTION/BRANCHEMENT DES BATTERIES

La machine est livrée avec le chargeur de batterie et la batterie étanches au gel. En cas d'utilisation de batteries autres que celles livrées avec la machine, utiliser seulement les batteries 12V AGM ou Gel et agir de la façon suivante.

Les batteries doivent être logées dans le compartiment prévu sous le réservoir eau propre.

Pour l'introduction des batteries:

1. Retirer le réservoir eau propre
2. Ouvrir les deux charnières arrière de fermeture du compartiment des batteries
3. Tourner le guidon et soulever le levier de mouvement du guidon (voir "FIXATION DU GUIDON")
4. Positionner la batterie à l'intérieur du compartiment
5. Brancher les câbles



ATTENTION: On préconise de n'utiliser que des batteries étanches, pour empêcher toute sortie d'acides!

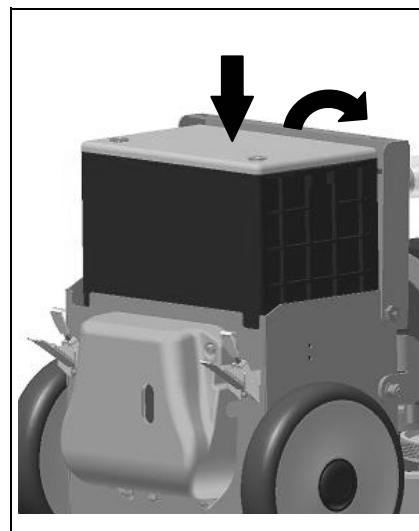

PREPARATION DE LA MACHINE

4. BRANCHEMENT DU CONNECTEUR

6. Brancher le connecteur des batteries sur le connecteur de la machine
7. Remonter le tout



ATTENTION: Cette opération doit être exécutée par un personnel qualifié. Un branchement erroné ou imparfait des câbles sur le connecteur risque de causer de graves dommages aux personnes ou aux choses.

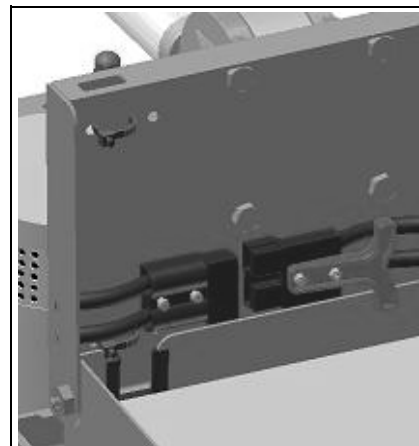

5. RECHARGE DES BATTERIES

Effectuer un cycle de charge des batteries avant l'utilisation de la machine.

Dans le cas de remplacement de la batterie, s'assurer d'utiliser des batteries indiquées au chargeur de batterie installé (utiliser seulement batteries 12V 6A AGM ou Gel).

Après avoir éteint la machine, engager la fiche du chargeur de batterie dans la prise de réseau. Suivre les instructions de la notice annexée pour l'utilisation correct du chargeur de batterie.



ATTENTION: La machine est préparés d'un système automatique qui enlève la tension de l'installation électrique quand il est en phase de recharge des batteries

ATTENTION: Pour ne pas causer de dommages permanents aux batteries, éviter leur décharge complète et prévoir leur recharge juste quelques minutes après l'activation du signal clignotant de batteries déchargées.

ATTENTION: Ne jamais laisser les batteries entièrement déchargées, même si la machine n'est pas utilisée.

ATTENTION: Pour la charge journalière des batteries, s'en tenir scrupuleusement aux consignes fournies par leur constructeur ou leur revendeur. Toutes les opérations de montage et d'entretien doivent être exécutées par un personnel spécialisé. Danger d'exhalaison de gaz et de sortie de liquides corrosifs. Danger d'incendie: ne pas s'approcher avec des flammes libres.

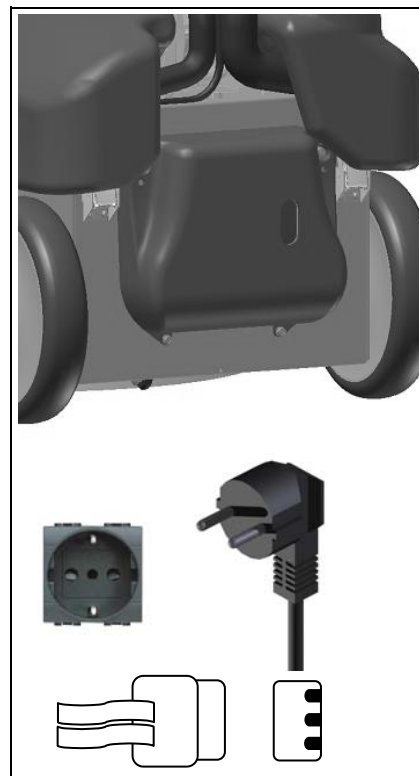

6. INDICATEUR DES BATTERIES

L'indicateur de la batterie est numérique à 4 positions fixes et une clignotante. Les chiffres qui s'affichent sur l'afficheur indiquent à peu près le niveau de charge.

4 = charge maximale, **3** = charge 3/4, **2** = charge 2/4, **1** = charge 1/4, **0** = batterie déchargées (clignotant)



ATTENTION: Quelques secondes après l'affichage de "0" clignotant, le moteur de la brosse s'arrête automatiquement. Avec la charge résiduelle, il est toutefois possible d'achever le travail de séchage avant d'effectuer la recharge.



PREPARATION DE LA MACHINE

7. FIXATION DU GUIDON

Le guidon qui est livré plié, devra être mis en position de travail. Pour ce faire, agir de la façon suivante:

1. Tirer vers le haut le levier indiqué par la flèche pour soulever le guidon
2. Positionner la machine en position de travail
3. Adapter le réservoir eau sale au tuyau du guidon par le biais des deux crochets
4. Engager les tuyaux dans les raccords qui sortent du collier du réservoir eau sale.

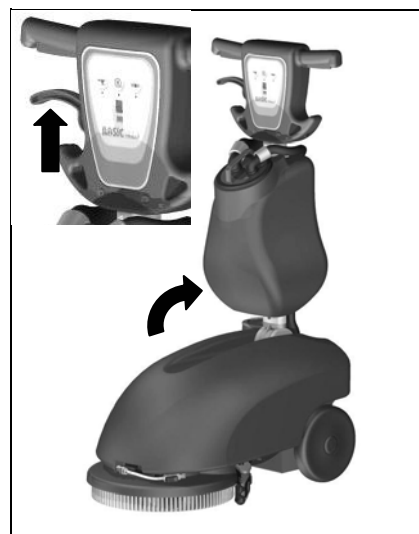

8. SOLUTION DETERGENTE

Remplir d'eau propre le réservoir eau propre, à une température n'excédant pas 50°C, et ajouter le détergent liquide dans la concentration et suivant les modes prévus par le constructeur. Pour empêcher la formation excessive de mousse nuisible aux moteurs d'aspiration, utiliser le pourcentage minimum de détergent.



ATTENTION: Toujours utiliser un détergent à mousse freinée. Pour être sûr de ne pas avoir de formation de mousse, avant de commencer le travail, introduire dans le réservoir eau sale une petite quantité de liquide antimousse. Ne pas utiliser d'acides à l'état pur.

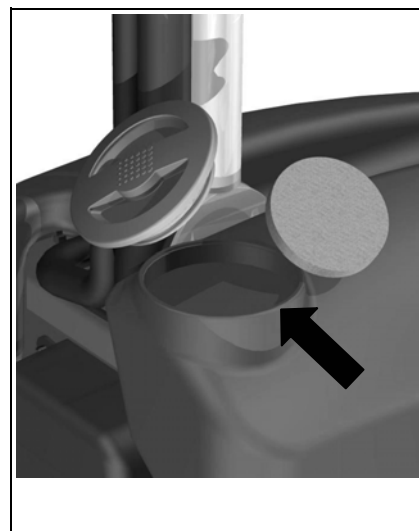

9. RESERVOIR EAU SALE

Vérifier si le réservoir eau propre est correctement introduit dans son logement et les tuyaux sont correctement introduits dans les coudes du réservoir. Vérifier si le bouchon est correctement fermé.



PREPARATION DE LA MACHINE

10. RESERVOIR EAU PROPRE

Vérifier si le bouchon est correctement introduit dans son siège (A).
Vérifier si la soupape est correctement enclenchée (B).

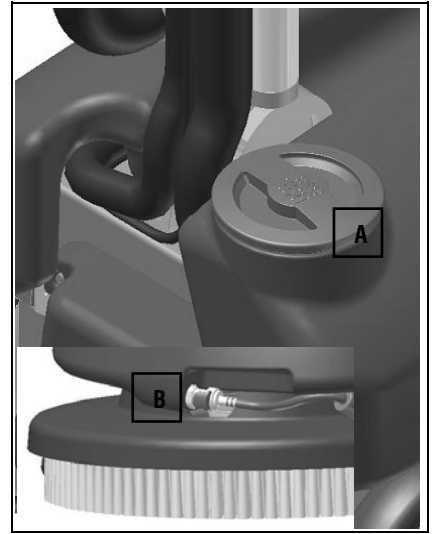

TRAVAIL

1. PREPARATION AU TRAVAIL

Avanti de loger les réservoirs, effectuer les opérations suivantes:

1. Ouvrir les deux charnières arrière du compartiment des batteries
2. Brancher le connecteur sur les batteries
3. Fermer le compartiment des batteries

Après quoi, loger les réservoirs.

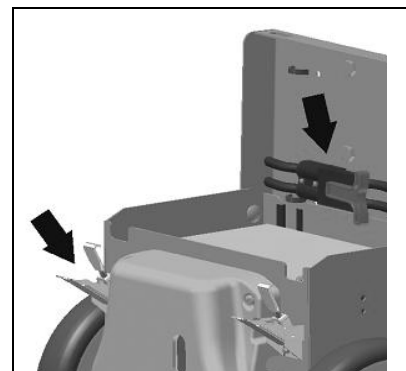

4. Exécuter les opérations de préparation de la machine
5. Abaisser le levier de commande du suceur pour effectuer le travail

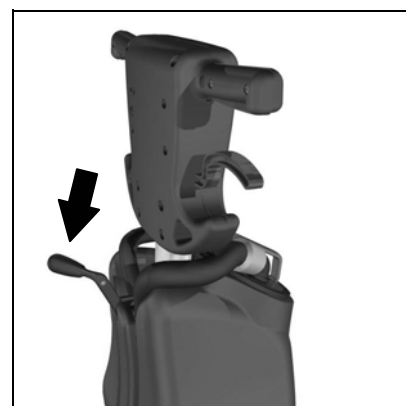

6. Appuyer sur l'interrupteur général (1) et vérifier si le voyant vert est allumé
 7. Appuyer sur l'interrupteur de la brosse (2)
 8. Appuyer sur l'interrupteur de l'électrovalve (3)
- A présent, la machine peut travailler d'une façon complètement performante jusqu'à ce que la solution détergente s'épuise par action sur le levier de fonctionnement des brosses (4)

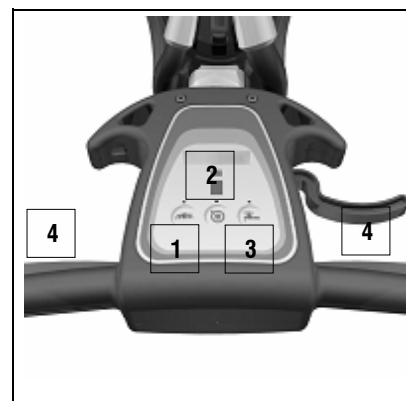

2. DISPOSITIF DE TROP-PLEIN

La machine est équipée d'un filtre à bille qui intervient lorsque le réservoir eau sale est plein et ferme le tuyau d'aspiration.

Dans ce cas, fermer la machine et évacuer le réservoir eau sale.



ATTENTION: Porter des gants pour exécuter cette opération, pour se protéger contre le contact avec des solutions dangereuses.



TRAVAIL

3. AVANCEMENT

La traction de ces machines est obtenue par le biais de la brosse qui travaille légèrement inclinée et réussit à traîner la machine en avant.



ATTENTION: Lorsqu'on effectue des déplacements, même courts, en marche arrière, s'assurer que le suceur est soulevé.

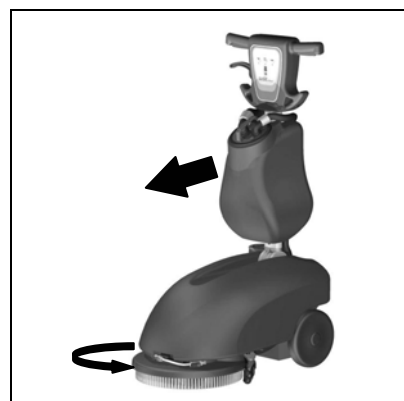

EN FIN DE TRAVAIL

A la fin du travail et avant tout type d'entretien, exécuter les opérations suivantes:

1. Eteindre l'interrupteur de l'électrovalve (3)
2. Lever le suceur
3. Eteindre l'interrupteur d'aspiration (2)
4. Eteindre l'interrupteur de la brosse/général (1)

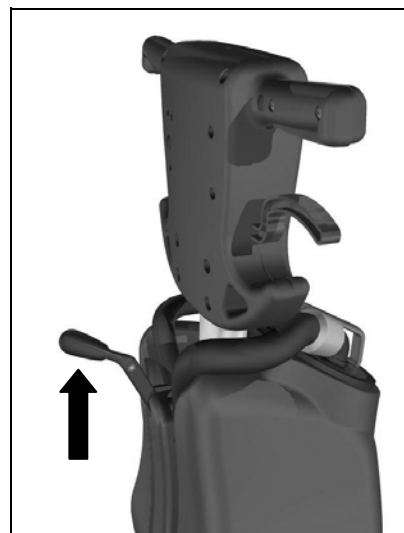
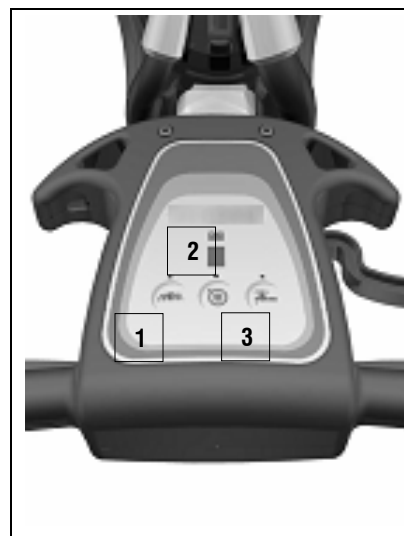

5. Porter la machine jusqu'à l'endroit d'évacuation de l'eau prévu
6. Retirer le bouchon de vidange et vider le réservoir
7. Démontez la brosse et la nettoyer par un jet d'eau (pour le démontage de la brosse, Cf. le paragraphe ci-après "DEMONTAGE DE LA BROSSE")



ATTENTION: Porter des gants pour exécuter cette opération, pour se protéger contre le contact avec des solutions dangereuses.

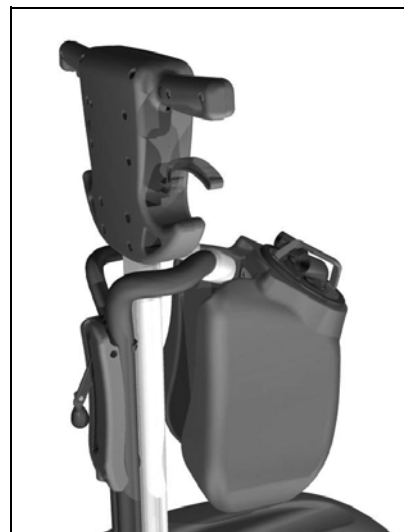

ENTRETIEN JOURNALIER

1. NETTOYAGE DU RESERVOIR EAU SALE

1. Retirer le bouchon de vidange et vider le réservoir
2. Retirer les tuyaux reliés aux raccords du bouchon du réservoir eau sale
3. Nettoyer le filtre sous l'eau courante
4. Rincer le réservoir et nettoyer par un jet d'eau



ATTENTION: Porter des gants pour exécuter cette opération, pour se protéger contre le contact avec des solutions dangereuses.

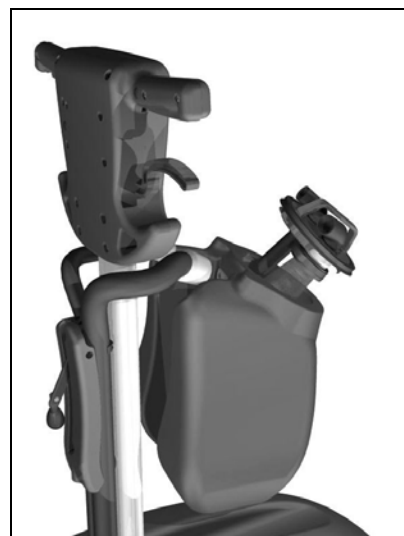

2. NETTOYAGE DU SUCEUR

Vérifier si les bavettes du suceur sont toujours propres pour leur meilleur séchage.

Pour leur nettoyage:

1. Soulever la machine
2. Nettoyer soigneusement l'intérieur
3. Nettoyer soigneusement les bavettes

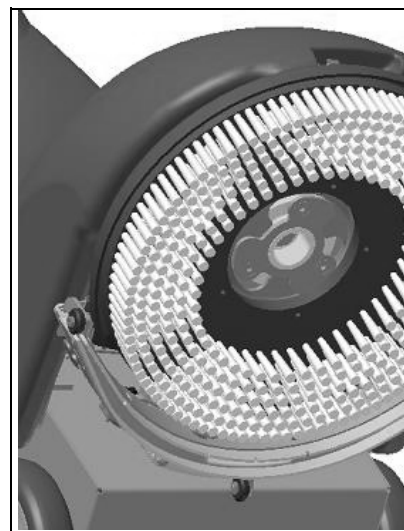

ENTRETIEN JOURNALIER

3. REMPLACEMENT DES BAVETTES DU SUCEUR

Contrôler l'état d'usure des bavettes du suceur et, le cas échéant, les remplacer. Pour leur remplacement:

1. Soulever le suceur
2. Retirer les deux boutons
3. Démontez le suceur du support
4. Retirer le tuyau de l'orifice du suceur pour pouvoir retirer le suceur

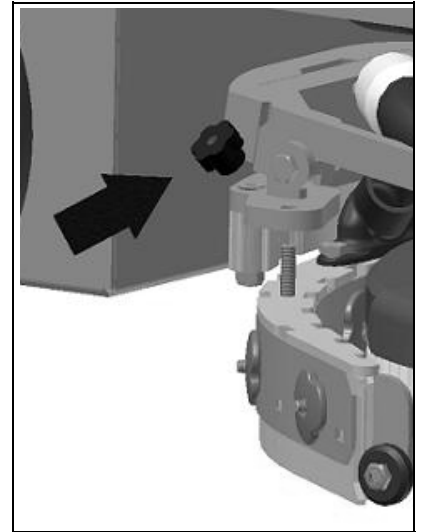

5. Dévisser les boutons sur le suceur qui bloquent les plaquettes et les dégager
6. Retirer les plaquettes
7. Remplacer les bavettes
8. Remonter le tout et répéter les susdites opérations à rebours

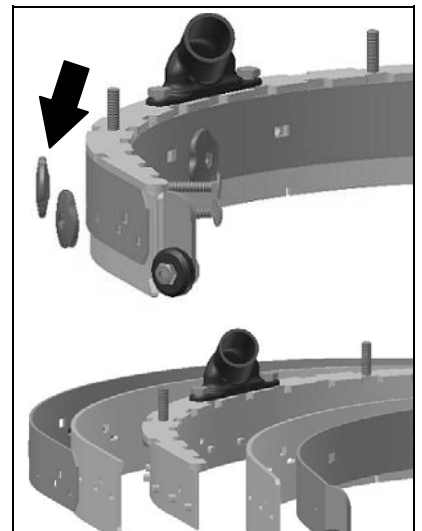

4. DEMONTAGE DE LA BROSSSE

1. Soulever le suceur
2. Soulever la machine en s'appuyant sur le guidon
3. L'embase étant en position haute, actionner la commande de la brosse par impulsions. La brosse se décroche automatiquement



ATTENTION: Pendant cette opération, s'assurer qu'il n'y a pas d'objets ou de personnes près de la brosse.



ENTRETIEN PERIODOQUE

1. NETTOYAGE DU TUYAU DU SUCEUR

Périodiquement ou en cas d'aspiration insuffisante, vérifier si le tuyau du suceur est bouché. Le cas échéant, pour le nettoyer, agir de la façon suivante:

1. Retirer le tuyau du manchon sur le suceur
2. Retirer l'autre extrémité du réservoir eau sale
3. Laver l'intérieur du tuyau par un jet d'eau introduit du côté où il est introduit dans le réservoir
4. Remonter le tuyau



ATTENTION: Ne pas laver le tuyau allant de l'aspiration au bouchon d'aspiration.

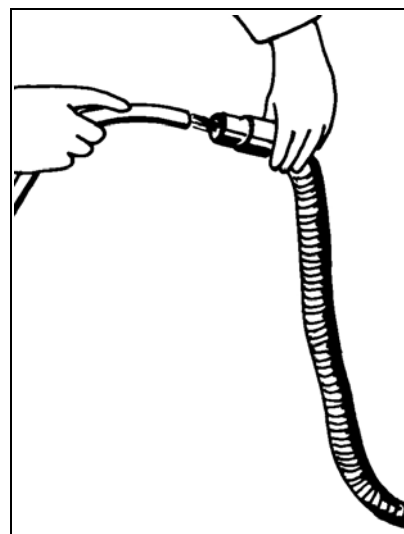

2. NETTOYAGE DU FULTRE ET DU RESERVOIR EAU PROPRE

1. Dévisser le bouchon sur le réservoir eau propre
2. Retirer le filtre et le nettoyer
3. Remonter le filtre et le bouchon



ATTENTION: Porter des gants pour exécuter cette opération, pour se protéger contre le contact avec des solutions dangereuses.

ATTENTION: Débrancher l'embrayage rapide avant d'enlever le réservoir eau propre pour accéder à la vision de la plaque du matricule (voir image page 18).

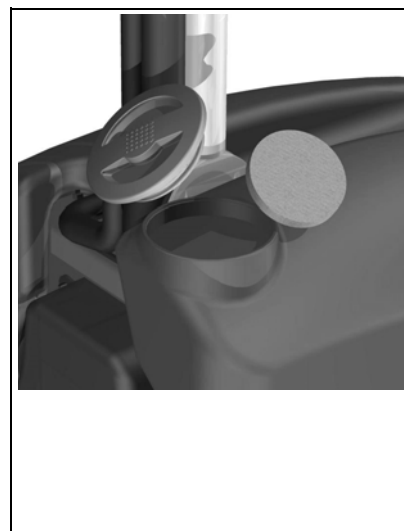

CONTRÔLE DE FONCTIONNEMENT

1. SECURITE DE L'INSTALLATION ELECTRIQUE

La machine est équipée de deux interrupteurs de sécurité ampèremétriques, situés dans l'installation électrique (sous le réservoir eau propre), qui coupent le courant d'alimentation du moteur des brosses et du moteur d'aspiration lorsqu'elle dépasse la charge préétablie.

La restauration des moteurs arrive automatiquement après avoir éteint la machine et attendu 40 secondes environ pour le refroidissement de la protection inséré dans la fiche électronique. Dans le cas dans lequel la machine se bloque plusieurs fois, appeler le service après-vente **BETCO**.

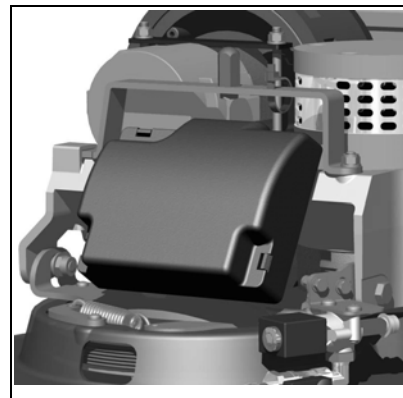

2. EAU INSUFFISANTE SUR LES BROSSES

1. Vérifier si le filtre du réservoir eau propre est propre
2. Vérifier si l'interrupteur de l'électrovalve est allumé
3. Vérifier si l'enclenchement rapide est correctement engagé
4. Contrôler la vis de réglage du robinet pour la sortie d'eau

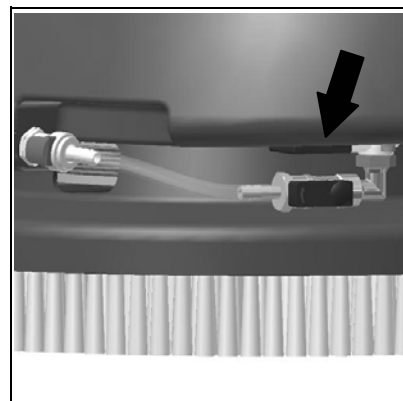

3. LA MACHINE NE NETTOIE PAS A LA PERFECTION

1. Contrôler l'état d'usure des brosses et, s'il le faut, les remplacer; les brosses doivent être remplacées lorsque leurs poils sont haute de 15 mm environ.

4. LE SUCEUR NE SECHE PAS A LA PERFECTION

1. Vérifier si les bavettes du suceur sont nettoyées
2. Vérifier si les tuyaux d'aspiration sont correctement engagés dans leur siège sur le suceur
3. Vérifier si le distributeur est nettoyé
4. Remplacer les bavettes si elles sont usées

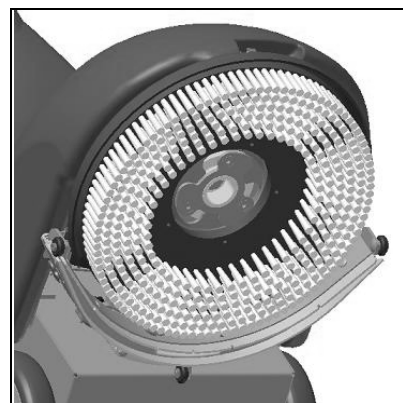

5. FORMATION EXCESSIVE DE MOUSSE

Vérifier si l'on a utilisé le détergent à mousse freinée. Le cas échéant, ajouter une quantité minimale de liquide antimousse dans le réservoir eau sale.

Envisager que l'on a une formation plus élevée de mousse lorsque le sol n'est pas trop sale; pas conséquent, diluer davantage le détergent.

CHOIX ET UTILISATION DES BROSSES

BROSSE EN POLYPROPYLENE (PPL)

Elle est utilisée sur tous les types de sol et résiste bien à l'usure et à l'eau chaude (60 degrés maximum). Le PPL n'est pas hygroscopique et conserve donc ses propriétés bien qu'il travaille dans des milieux mouillés.

DISQUE ENTRAINEUR

Le disque entraîneur est conseillé pour nettoyer les surfaces polis.

Il y a deux types de disque entraîneur de type CENTER LOCK, équipé d'un système de blocage central à déclenchement en plastique, qui permet de centrer parfaitement le disque abrasif et de maintenir accroché sans risque de détachement:

1. doté d'une série de pointes qu'ils permettent de retenir et traîner le disque abrasif pendant le travail.
2. doté d'une série de touffes de soies qu'ils permettent de retenir et traîner le disque abrasif pendant le travail.

TABLEAU POUR LE CHOIX DES BROSSES

Machine	N° Brosses	Code	Type de Poils	Ø Poils	Ø Brosses	Remarques
GENIE	1	421701	PPL	0.6	355	
		422213	Disque Entr – ancrés		355	
		422001	Disque Entr – soies	0.9	355	

Las descripciones contenidas en la presente publicación no son empeñativas. La empresa por lo tanto se reserva el derecho de aportar en cualquier momento, eventuales modificaciones a órganos, detalles, suministros de accesorios, que ella crea conveniente para una mejoría o por cualquier exigencia de carácter constructivo o comercial. La reproducción parcial de los textos y los diseños, contenidos en el presente catálogo, está prohibida por la ley.

La empresa se reserva el derecho a aportar modificaciones de carácter técnico e/o de dotación. Las imágenes son de pura referencia y no vinculantes en términos de diseño y dotación.

Simbología utilizada en el manual



Símbolo del libro abierto con la i
Indica que este documento es un manual de instrucciones

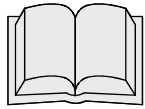

Símbolo del libro abierto
Le indica al operador de leer el manual de empleo antes de utilizar la máquina



Símbolo de advertencia
Leer cuidadosamente las secciones precedidas por este símbolo, para la seguridad del operador y de la máquina

SUMARIO

RECEPCIÓN DE LA MÁQUINA	4
PLACA DE MATRÍCULA	4
PREMISA	4
DESCRIPCION TECNICA	5
SIMBOLOGIA EMPLEADA EN LA MAQUINA	6
NORMAS GENERALES DE SEGURIDAD	7
PREPARACION DE LA MAQUINA	8
1. DESPLAZAMIENTO DE LA MAQUINA EMBALADA.....	8
2. COMO HAY QUE DESEMBALAR LA MAQUINA.....	8
3. INTRODUCCION/CONEXION DE LAS BATERIAS.....	8
4. CONEXION DEL CONECTADOR	9
5. RECARGA DE LAS BATERIAS	9
6. INDICADOR DE LAS BATERIAS	9
7. SUJECION DEL MANILLAR.....	10
8. SOLUCION DETERGENTE.....	10
9. TANQUE DE RECUPERACION.....	10
10. TANQUE SOLUCION.....	11
TRABAJO	12
1.PREPARACION AL TRABAJO	12
2.DISPOSITIVO DE DERRAME.....	12
3.AVANCE.....	13
AL FINAL DEL TRABAJO	14
MANTENIMIENTO DIARIO	15
1.LIMPIEZA TANQUE DE RECUPERACION.....	15
2.LIMPIEZA DE LA BOQUILLA DE ASPIRACION	15
3.SUSTITUCION DE LAS GOMAS DE LA BOQUILLA DE ASPIRACION	16
4.DESMONTAJE CEPILLO	16
MANTENIMIENTO PERIODICO	17
1.LIMPIEZA DEL TUBO BOQUILLA DE ASPIRACION	17
2.LIMPIEZA DEL FILTRO Y DEL TANQUE SOLUCION	17
CONTROL DE FUNCIONAMIENTO	18
1.SEGURIDAD DE LA INSTALACION ELECTRICA.....	18
2.NO HAY BASTANTE AGUA EN LOS CEPILLOS.....	18
3.LA MAQUINA NO LIMPIA BIEN	18
4.LA BOQUILLA DE ASPIRACION NO SECA PERFECTAMENTE.....	18
5.PRODUCCION EXCESIVA DE ESPUMA	18
ELECCION Y EMPLEO DE LOS CEPILLOS	19

Recepción de la máquina

En el momento de la recepción de la máquina, es indispensable comprobar en seguida de haber recibido todo el material indicado en los documentos de expedición, y además que la máquina no haya sufrido daños durante el transporte. En la afirmativa, hágase constatar por el transportista el daño sufrido, avisando al mismo tiempo nuestro departamento de asistencia clientes. Sólo actuando de esta forma y tempestivamente será posible obtener el material que falta y la indemnización de los daños.

Premisa

Esta es una máquina fregadora de pavimentos que, aprovechando la acción mecánica del cepillo giratorio y la acción química de una solución de agua y detergente, es apta para limpiar cualquier tipo de pavimento, recogiendo al mismo tiempo, durante su movimiento de avance, la suciedad quitada del pavimento mismo y la solución detergente no absorbida por dicho pavimento.

La máquina tiene que emplearse sólo para ese fin. También la mejor de las máquinas puede funcionar bien y trabajar con provecho, sólo si es empleada correctamente y mantenida en plena eficiencia. Rogamos por consiguiente de leer cuidadosamente este folleto de instrucciones y de volver a leerlo cada vez que en el empleo de la máquina ocurriesen dificultades. En caso de necesidad, recordamos de toda forma que nuestro servicio de asistencia, que está organizado en colaboración con nuestros concesionarios, queda siempre a disposición para eventuales consejos o intervenciones directas.

Placa de Matrícula



DESCRIPCION TECNICA	UM	Genie APS B
Potencia nominal	W	500
Anchura de trabajo	mm	350
Anchura de la boquilla de aspiración trasera	mm	440
Capacidad de trabajo	m ² /h	1050
Gasto de agua	g/m ²	-
Cepillos (diámetro/longitud)	∅ mm	350
Revoluciones de los cepillos	giri/min.	140
Presión en los cepillos	Kg	20
Motor cepillos	V / W	12 / 250
Tipo de avance		semi-aut.
Declive máximo		2%
Motor aspiración	V / W	12 / 250
Depresión aspirador	mbar	-
Tanque solución PE	l	10
Tanque recuperación PE	l	10
Peso máquina completa	Kg	67
Batería	V / Ah	12 / 65
Cargador baterías	V/A	12/6
Dimensiones del habitáculo baterías (largo / ancho / alto)	mm / mm / mm	277 / 224 / 172
Dimensiones de la máquina (largo / ancho / alto)	mm / mm / mm	682 / 1018 / 440
Longitud máquina doblada (sin depósito)	mm	795
Altura máquina doblada (sin depósito)	mm	440
Nivel de presión acústica (con arreglo a la norma IEC 704/1)	dB (A)	69,28
Nivel de vibración	m/s ²	1,79

SIMBOLOGIA EMPLEADA EN LA MAQUINA

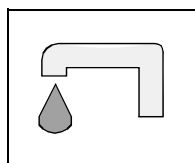

Símbolo de grifo
Se emplea para indicar el interruptor de la electroválvula

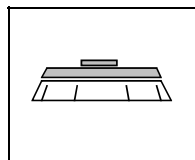

Símbolo de cepillo
Se emplea para indicar el interruptor del motor cepillos

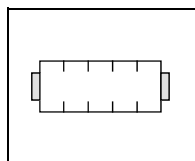

Símbolo de cepillo (VERSION BARREDERA)
Se emplea para indicar el interruptor del motor cepillos

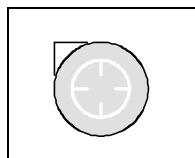

Símbolo del motor aspiración
Se emplea para indicar el interruptor del motor aspiración

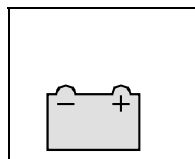

Símbolo de las baterías

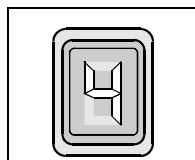

Indicador de nivel de carga de las baterías

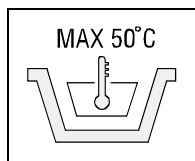

Indica la temperatura máxima de la solución detergente
Está colocado cerca de la boca de carga del tanque solución

NORMAS GENERALES DE SEGURIDAD

Las normas reseñadas a continuación tienen que cumplirse cuidadosamente para evitar daños al operador y a la máquina.

- Leer cuidadosamente las etiquetas en la máquina, no cubrir las por ningún motivo y sustituirlas en seguida en caso de que fuesen dañadas.
- La máquina tiene que utilizarse única y exclusivamente por personal autorizado y adiestrado para su empleo.
- Durante el funcionamiento de la máquina, hay que poner cuidado en las demás personas y especialmente en los niños.
- La máquina no es adecuada para limpiar moquetas.
- La toma del cable de alimentación tiene que ser equipada de puesta a tierra reglamentaria.
- Evitar de dañar el cable de alimentación del cargador de baterías aplastándolo, doblándolo o sometándolo a esfuerzos.
- En caso de daño del cable de alimentación, parar la máquina si esta trabajando, quitar el enchufe de la red de suministro eléctrico y hacer sustituir en seguida el cable por el centro de asistencia **BETCO**.
- No mezclar detergentes de tipo diferente para evitar la producción de gases nocivos.
- No apoyar recipientes de líquidos en la máquina.
- La temperatura de almacenamiento tiene que estar comprendida entre -25°C y +55°C.
- Condiciones de empleo: temperatura ambiente comprendida entre 0°C y 40°C con humedad relativa entre 30 y 95%.
- No emplear la máquina en atmósfera explosiva.
- No emplear la máquina como vehículo de transporte.
- No emplear soluciones ácidas que podrían dañar la máquina.
- Evitar que los cepillos trabajen estando la máquina parada para no causar daños al pavimento.
- No aspirar líquidos inflamables.
- No utilizar el aparato para recoger unos polvos peligrosos.
- En caso de incendio emplear extintores de polvo. No emplear agua.
- No chocar en estanterías o andamios donde hay peligro de caída de objetos.
- No emplear el aparato sobre superficies que tengan un declive mayor de aquéllo que está indicado en la placa.
- La máquina tiene que realizar las operaciones de lavado y secado al mismo tiempo. Operaciones de naturaleza diferente tendrán que ser realizadas en zonas prohibidas para el paso de personas no encargadas del trabajo. Señalar las zonas de pavimento mojado por letreros al efecto.
- Cuando se observasen anomalías en el funcionamiento de la máquina asegurarse de que no sean causadas por la falta de mantenimiento ordinario. De no ser así, requerir la intervención del centro de asistencia **BETCO**.
- En caso de sustitución de piezas, pedir los repuestos ORIGINALES a un concesionario y/o Revendedor Autorizado **BETCO**.
- Para cualquier intervención de mantenimiento, quitar el enchufe de la red de suministro eléctrico a la máquina.
- No quitar las protecciones que requieren el empleo de utensilios para ser removidas.
- No lavar la máquina por chorros de agua directos o a presión o por sustancias corrosivas.
- Cada año, hacer comprobar la máquina por un centro de asistencia **BETCO**.
- Para evitar incrustaciones en el filtro del tanque solución, no cargar la solución detergente muchas horas antes del empleo de la máquina.
- Antes de emplear la máquina, comprobar que todas las portezuelas y las coberturas estén colocadas según se indica en este manual de empleo y mantenimiento.
- Eliminar los materiales de consumo ateniéndose estrictamente a la legislación vigente.
- Una vez que la máquina **BETCO** que Vd. poseen, después de varios años de trabajo útil, tenga que ser retirada del servicio, hay que eliminar oportunamente los materiales contenidos en la misma y en particular los aceites y los componentes electrónicos, teniendo en cuenta que se ha construido la máquina misma utilizando materiales totalmente reciclables.
- La batería tiene que ser despejada del aparato antes de su remoción.
- La batería y el cargador deben que ser eliminados en seguridad atendiéndose escrupulosamente a las normas de leyes vigentes.
- La máquina no es apta a la utilización de los niños y de personas con capacidades física, mental o sensorial reducidas, o personas que no tienen experiencia y conocido, a menos que sean supervisadas u instruidas sobre la utilización de la máquina de una persona responsable de sus seguridad.
- Los niños tienen que ser vigilados para asegurarse que no juegan con la máquina.

PREPARACION DE LA MAQUINA

1. DESPLAZAMIENTO DE LA MAQUINA EMBALADA

La máquina está contenida en un embalaje específico.

Cada paleta se compone de cuatro máquinas colocadas en dos capas.

No se pueden superponer mas de dos embalajes.

El peso total es de 70 kg

Las dimensiones del embalaje son:

- A : 500mm
- B : 500mm
- C : 1150mm

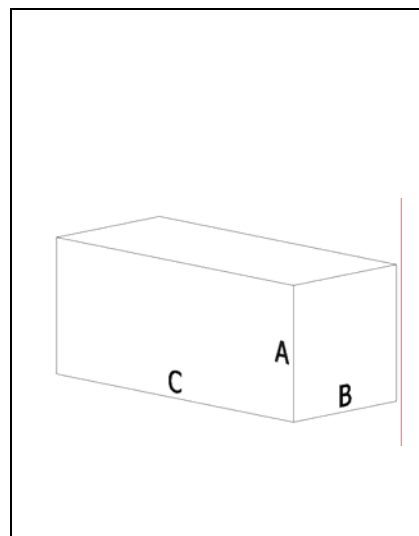

2. COMO HAY QUE DESEMBALAR LA MAQUINA

1. Abrir el embalaje en el lado indicado.
2. Sacar la máquina del embalaje.
3. Sacar el tanque de recuperación.

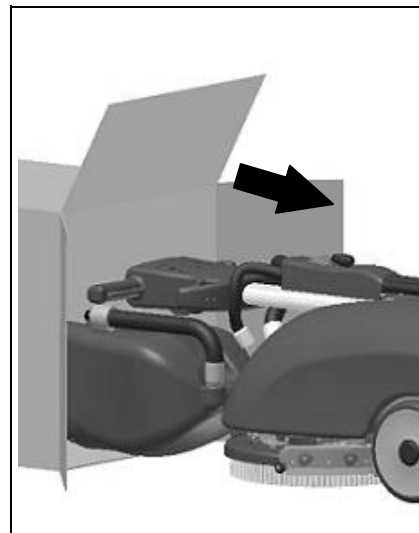

3. INTRODUCCION/CONEXION DE LAS BATERIAS

Se suministra la máquina equipada de baterías herméticas de gel. En caso de que se utilicen unas baterías distintas de aquellas suministradas junto con la máquina, actuar de la siguiente forma: Introducir las baterías en el hueco al efecto, que se encuentra debajo del tanque solución.

Para introducir las baterías hace falta:

1. Quitar el tanque solución
2. Abrir ambas bisagras traseras de cierre del hueco baterías
3. Girar el manillar, levantando la palanca de desplazamiento del manillar (véase el apartado "SUJECIÓN DEL MANILLAR").
4. Colocar la batería al interior del hueco
5. Conectar los cables



CUIDADO: Se aconseja emplear única y exclusivamente baterías herméticas de gel, para evitar que de las baterías se escapen ácidos!

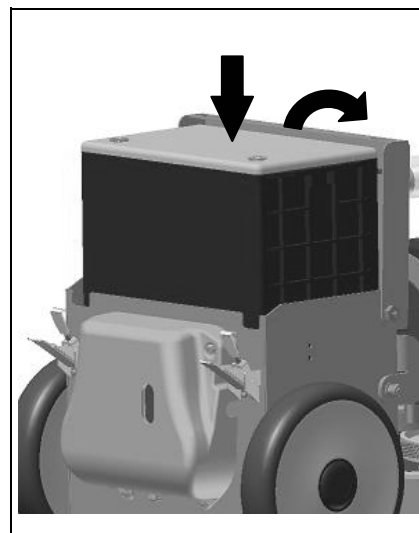

PREPARACION DE LA MAQUINA

4. CONEXION DEL CONECTADOR

6. Conectar el conector baterías con el conector máquina
7. Volver a montar todo



CUIDADO: Hay que encargar la realización de esta operación a personal calificado. En caso de que la conexión de los cables con el conector resulte ser equivocada o imperfecta, esto puede causar graves daños a personas o cosas

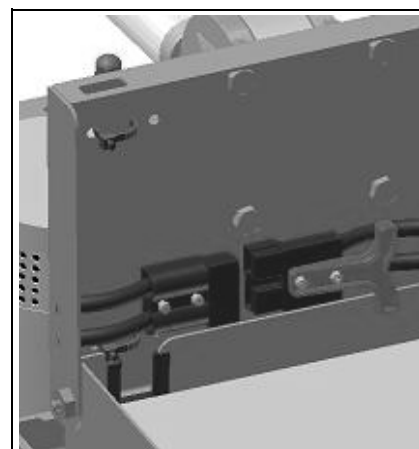

5. RECARGA DE LAS BATERIAS

Realizar un ciclo de recarga de las baterías antes de emplear la máquina.

En caso de sustitución de las baterías asegurarse de que las baterías sean adecuadas para el cargador de baterías (utilizar solo baterías 12V AGM o Gel).

Introducir el enchufe del cargador de baterías en la toma de red después que hay apagado la máquina.

Cumplir las instrucciones contenidas en el folleto adjunto, para emplear correctamente el cargador de baterías.



CUIDADO: La máquina está equipada de un sistema automático de seguridad que corta la tensión a la instalación eléctrica cuando las baterías se encuentran en fase de recarga

CUIDADO: Para no causar daños permanentes a las baterías, es imprescindible evitar la descarga por completo de las mismas, realizando la recarga dentro de pocos minutos desde el encendido de la señal relampagueante de baterías descargadas

CUIDADO: No dejar nunca las baterías descargadas por completo, aunque la máquina no se emplee.

CUIDADO: Para la carga diaria de las baterías hace falta cumplir al pie de la letra las instrucciones suministradas por el constructor o por su revendedor. Hay que encargar la realización de todas las operaciones de instalación y mantenimiento a personal especializado. Peligro de escape de gases y de salida de líquidos corrosivos. Peligro de incendio: no acercarse con llamas libres.

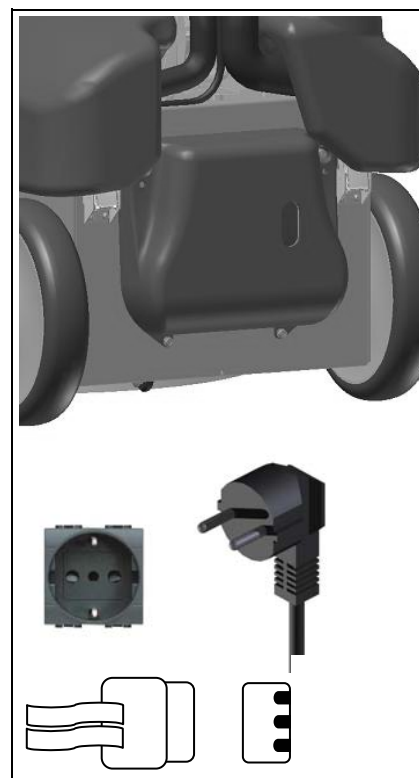

6. INDICADOR DE LAS BATERIAS

El indicador de la batería es digital con 4 posiciones fijas y una relampagueante. Los números que aparecen en el display indican aproximadamente el nivel de carga:

4 = carga máxima, **3** = carga 3/4, **2** = carga 2/4, **1** = carga 1/4, **0** = baterías descargadas (relampague)



CUIDADO: Después de algunos segundos desde el encendido del "0" relampagueante, el motor cepillo se apaga automáticamente. Empleando la carga residual se puede en cualquier caso acabar el trabajo de secado antes de realizar la recarga.



PREPARACION DE LA MAQUINA

7. SUJECION DEL MANILLAR

Por razones de embalaje, se suministra el manillar doblado, por consiguiente hay que colocarlo en posición de trabajo. Para este fin, actuar como sigue:

1. Levantar el manillar, tirando hacia arriba la palanca señalada por la flecha
2. Poner la máquina en posición de trabajo
3. Sujetar el tanque de recuperación en el tubo del manillar, por medio de ambos ganchos
4. Introducir los tubos en los rácores que sobresalen de la virola del tanque de recuperación

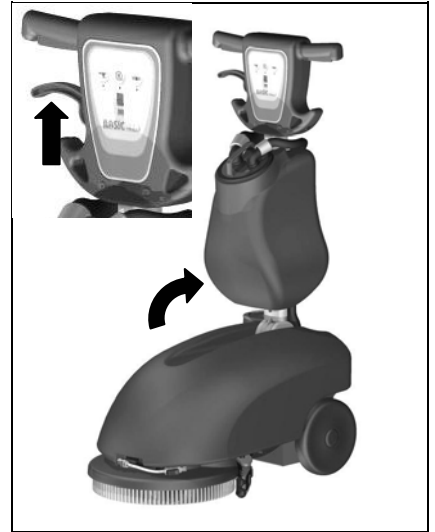

8. SOLUCION DETERGENTE

Llenar con agua limpia, con una temperatura no superior a 50°C, el tanque solución y añadir el detergente líquido en la concentración y según las modalidades establecidas por el fabricante. Para evitar la formación excesiva de espuma, que sería perjudicable por el motor de aspiración, emplear el porcentaje mínimo de detergente. No emplear ácidos en estado puro.



CUIDADO: Emplear siempre detergente de espuma frenada. Para evitar con seguridad la producción de espuma, antes de empezar el trabajo introducir en el tanque de recuperación una cantidad mínima de líquido antiespuma. No emplear ácidos en estado puro.

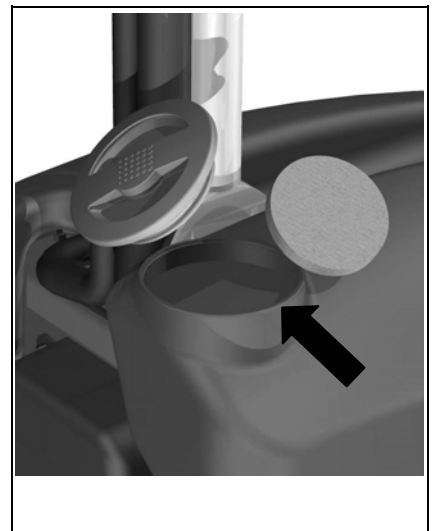

9. TANQUE DE RECUPERACION

Comprobar que el tanque recuperacion esté introducido correctamente en su alojamiento y que los tubos estén introducidos correctamente en los codos del tanque. Averiguar que el tapón esté cerrado correctamente.



PREPARACION DE LA MAQUINA

10. TANQUE SOLUCION

Comprobar que el tapón esté introducido correctamente en su alojamiento (A).
Comprobar que la válvula esté conectada correctamente (B).

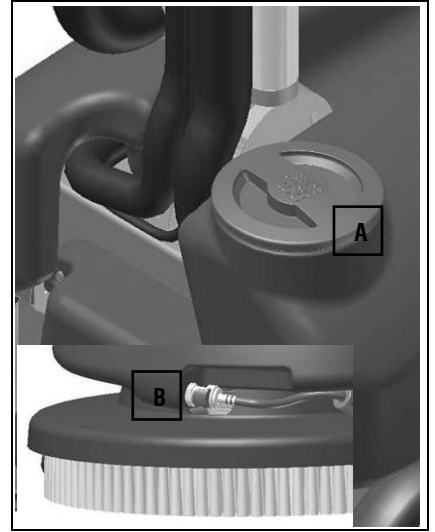

TRABAJO

1. PREPARACION AL TRABAJO

Antes de colocar los tanques en sus alojamientos, hace falta efectuar algunas operaciones:

1. Abrir ambas bisagras traseras del hueco baterías
2. Conectar el conector con las baterías
3. Cerrar el hueco baterías

A continuación, colocar los tanques en sus alojamientos

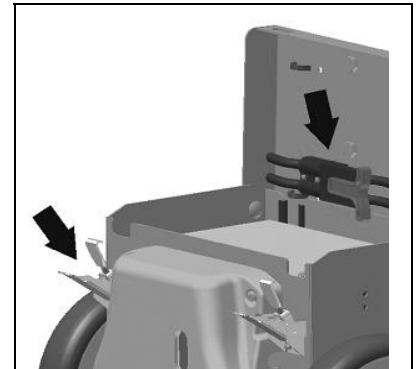

4. Efectuar las operaciones de preparación de la máquina
5. Bajar la palanca de mando de la boquilla de aspiración para empezar a trabajar

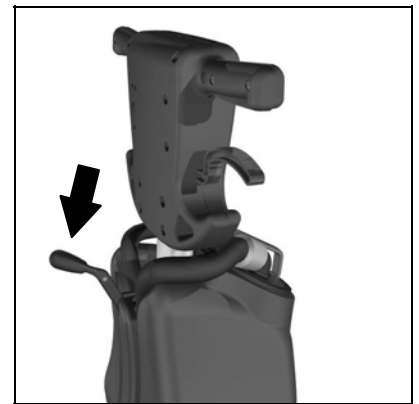

6. Apretar el interruptor general (1) y comprobar que la lámpara testigo verde esté encendida
7. Apretar el interruptor aspiración (2)
8. Apretar el interruptor electroválvula (3)

Ahora la máquina puede funcionar con total eficiencia hasta que se agote la solución detergente, actuando en la palanca de funcionamiento (4).

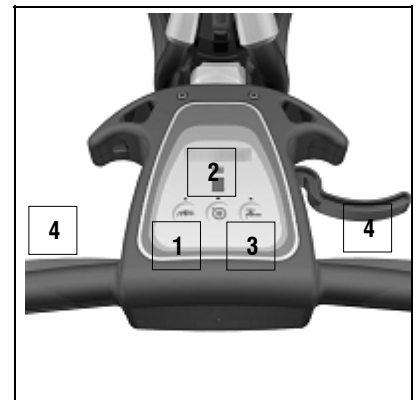

2. DISPOSITIVO DE DERRAME

La máquina está equipada de un filtro de bola, que interviene cuando el tanque de recuperación está lleno, causando el cierre del tubo de aspiración.

En este caso, apagar la máquina y vaciar el tanque de recuperación.



CUIDADO: Esta operación tiene que realizarse llevando guantes, para resguardarse del contacto con unas soluciones peligrosas.



TRABAJO

3. AVANCE

La tracción de estas máquinas se logra por medio del cepillo que, trabajando en posición ligeramente inclinada, consigue arrastrar la máquina hacia adelante.



CUIDADO: Efectuando unos desplazamientos hasta cortos en marcha atrás, asegurarse de que la boquilla de aspiración esté levantada.



AL FINAL DEL TRABAJO

Al final del trabajo y antes de efectuar cualquier tipo de mantenimiento, hay que realizar las operaciones siguientes:

1. Apagar el interruptor de la electroválvula (3)
2. Levantar el limpiapavimento
3. Apagar el interruptor aspiración (2)
4. Apagar el interruptor cepillo / general (1)

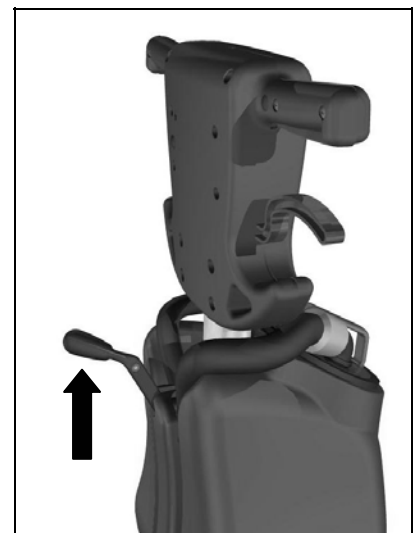
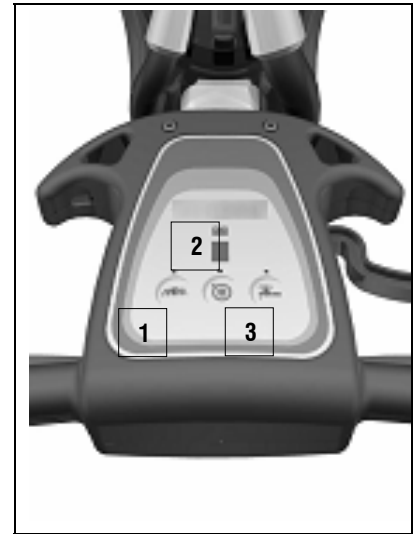

5. Desplazar la máquina hasta el sitio oportuno para descargar el agua.
6. Quitar el tapón de descarga y vaciar el tanque
7. Desmontar el cepillo y limpiarlo con un chorro de agua (para el desmontaje del cepillo véase a continuación "DESMONTAJE CEPILLO")



CUIDADO: Esta operación tiene que realizarse llevando guantes, para resguardarse del contacto con unas soluciones peligrosas.



MANTENIMIENTO DIARIO

1. LIMPIEZA TANQUE DE RECUPERACION

1. Quitar el tapón de descarga y vaciar el tanque
2. Quitar los tubos conectados con los rácores del tapón del tanque de recuperación
3. Limpiar el filtro poniéndolo debajo del agua corriente
4. Enjuagar el tanque y limpiarlo con un chorro de agua



CUIDADO: Esta operación tiene que realizarse llevando guantes para resguardarse del contacto con unas soluciones peligrosas.

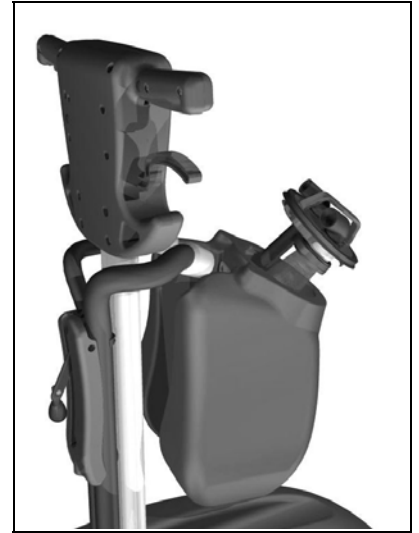

2. LIMPIEZA DE LA BOQUILLA DE ASPIRACION

Comprobar que las gomas de la boquilla de aspiración estén siempre limpias, para conseguir un secado mejor.

Para limpiarlas hace falta:

1. Levantar la máquina
2. Limpiar esmeradamente el interior
3. Limpiar esmeradamente las gomas

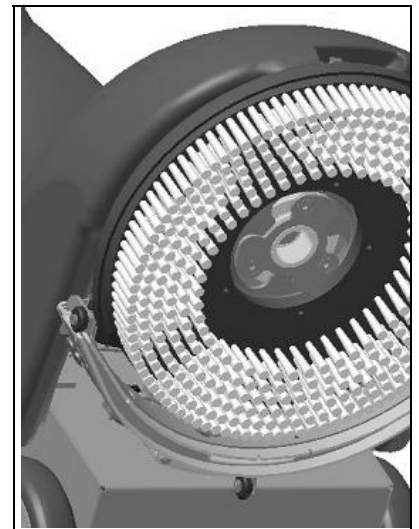

MANTENIMIENTO DIARIO

3. SUSTITUCION DE LAS GOMAS DE LA BOQUILLA DE ASPIRACION

Comprobar el nivel de desgaste de las gomas de la boquilla de aspiración y en caso de que haga falta sustituir las.

Para su sustitución hace falta:

1. Levantar la boquilla de aspiración
2. Quitar ambos pomos
3. Desmontar la boquilla de aspiración de su soporte
4. Quitar el tubo del orificio de la boquilla de aspiración para permitir sacar la boquilla de aspiración misma

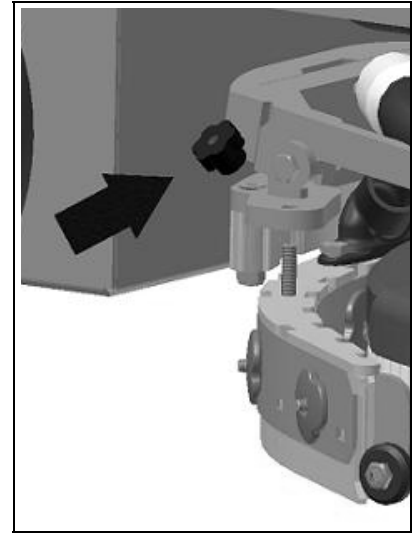

5. Desatornillar los pomos colocados en la boquilla de aspiración que bloquean los listones y sacarlos
6. Quitar las hojas prensa-gomas
7. Sustituir las gomas
8. Volver a montar todo, efectuando en secuencia inversa las operaciones que acabamos de describir

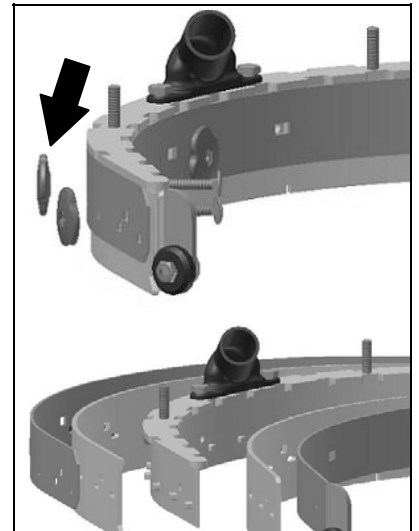

4. DESMONTAJE CEPILLO

1. Levantar la boquilla de aspiración
2. Levantar la máquina apalancando en el manillar
3. Estando la bancada en posición levantada, accionar de impulsos el mando cepillo. El cepillo se desengancha automáticamente.



CUIDADO: Durante esta operación, asegurarse de que no haya objeto ni persona alguna cerca del cepillo.



MANTENIMIENTO PERIODICO

1. LIMPIEZA DEL TUBO BOQUILLA DE ASPIRACION

Periódicamente o en caso de aspiración insuficiente, hay que comprobar que el tubo boquilla de aspiración no esté atascado. Si hace falta, limpiarlo de la siguiente forma:

1. Sacar el tubo del manguito en la boquilla de aspiración
2. Sacar el otro extremo desde el tanque de recuperación
3. Lavar el interior del tubo introduciendo un chorro de agua desde el lado que se introduce en el tanque
4. Volver a montar el tubo



CUIDADO: No lavar el tubo que conecta el aspirador con el tapón de aspiración.

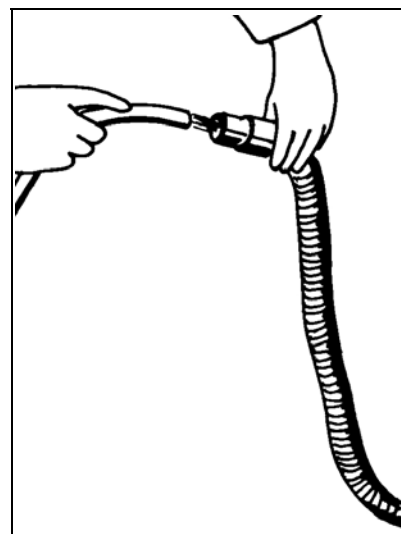

2. LIMPIEZA DEL FILTRO Y DEL TANQUE SOLUCION

1. Desatornillar el tapón en el tanque solución
2. Quitar el filtro y limpiarlo
3. Volver a montar el filtro y el tapón



CUIDADO: Esta operación tiene que realizarse llevando guantes para resguardarse del contacto con unas soluciones peligrosas.

CUIDADO: Desconectar el enganche rápido antes de sacar el depósito solución (ver fig. pág. 18).

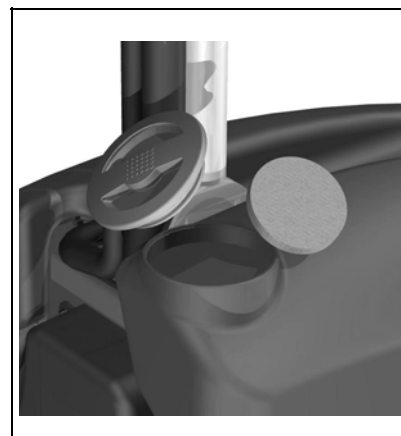

CONTROL DE FUNCIONAMIENTO

1. SEGURIDAD DE LA INSTALACION ELECTRICA

La máquina está equipada de dos interruptores de seguridad amperimétricos, colocados en la instalación eléctrica (debajo del tanque solución), que cortan el suministro de corriente al motor cepillos y al motor de aspiración en cuanto se sobrepase la carga preestablecida.

La recuperación de los motores ocurre en manera automática después de haber apagado la máquina y esperado acerca 40 segundos para el enfriamiento de la protección insertada en la instalación electrónica. Si la máquina se bloquea varias veces seguidas, hace falta ponerse al habla con el centro de asistencia **BETCO**.

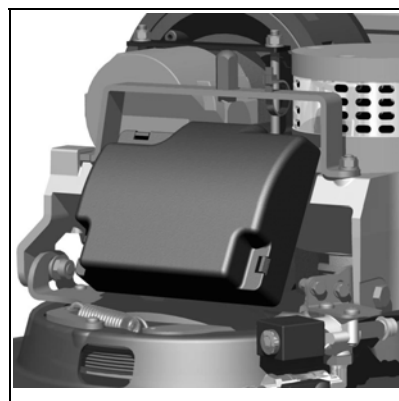

2. NO HAY BASTANTE AGUA EN LOS CEPILLOS

1. Comprobar que el filtro del tanque solución esté limpio
2. Comprobar que el interruptor de la electroválvula esté encendido
3. Comprobar que la conexión rápida esté conectada correctamente
4. Comprobar el tornillo regulador del grifo para la salida del agua

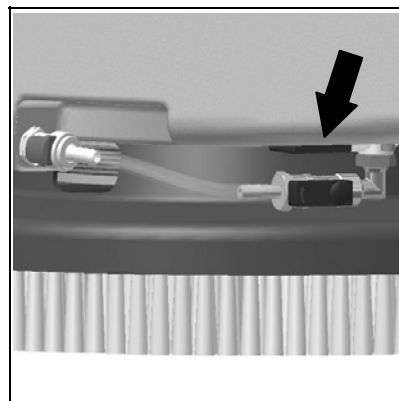

3. LA MAQUINA NO LIMPIA BIEN

1. Comprobar el nivel de desgaste de los cepillos y en su caso sustituirlos. Hay que sustituir los cepillos cuando las cerdas tengan una altura igual a 15 mm aproximadamente.

4. LA BOQUILLA DE ASPIRACION NO SECA PERFECTAMENTE

1. Comprobar que las gomas de la boquilla de aspiración estén limpias
2. Comprobar que los tubos de aspiración estén correctamente introducidos en sus alojamientos en la boquilla de aspiración
3. Comprobar que el distribuidor esté limpio
4. Sustituir las gomas en caso de que estén desgastadas

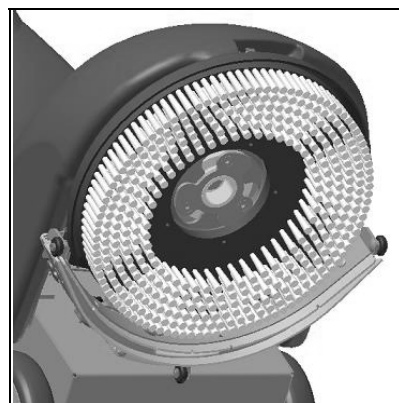

5. PRODUCCION EXCESIVA DE ESPUMA

Comprobar que se haya empleado detergente de espuma frenada. Si hace falta, verter una cantidad muy pequeña de líquido antiespuma en el tanque de recuperación.

Tener en cuenta que hay mayor producción de espuma cuando el pavimento está poco sucio; en este caso, desleír más el líquido detergente.

ELECCION Y EMPLEO DE LOS CEPILLOS

CEPILLO DE POLIPROPILENO (PPL)

Se emplea en todos los tipos de pavimento y tiene buena resistencia al desgaste y al agua caliente (no más 60 grados). El PPL no es higroscópico y, por consiguiente, guarda sus características aún trabajando sobre mojado.

DISCO DE ARRASTRE

El disco de arrastre es aconsejable para limpiar superficies brillantes.

Hay dos tipos de disco de arrastre:

1. el disco de arrastre de tipo tradicional está equipado de una serie de puntas de ancla que permiten retener y arrastrar el disco abrasivo durante el trabajo.
2. El disco de arrastre del tipo CENTER LOCK, además de puntas de ancla, está equipado de un sistema de bloqueo central de disparo de plástico, que permite centrar perfectamente el disco abrasivo y mantenerlo enganchado sin riesgo de que se desprenda. Ese tipo de disco de arrastre es adecuado sobre todo para las máquinas de varios cepillos, donde el centraje de los discos abrasivos es difícil.

TABLA PARA LA ELECCION DE LOS CEPILLOS

Máquina	Nº Cepillo.	Código	Tipo Cerdas	ØCerdas	Ø Cepillo	Notas
GENIE	1	421701	PPL	0.6	355	
		422213	Disco de arrastre–ancla		355	
		422001	Disco arrastre – cerdas	0.9	355	



SOMMARIO

SUMMARY / SOMMAIRE / INHALTSANGABE / ÍNDICE

- TAV. 01** **GRUPPO BASAMENTO SPAZZOLE**
SINGLE BRUSH BASE ASSEMBLY / GROUPE PLATEAU DES BROSSSES / GRUPPE BÜRSTENGESTELL / GRUPO BANCADA CEPILLO
- TAV. 02** **GRUPPO TELAIO**
FRAME ASSEMBLY / GROUPE DE CHASSIS / GRUPPE RAHMEN / GRUPO BASTIDOR
- TAV. 03** **GRUPPO SERBATOI - ACCESSORI**
TANKS ASSEMBLY - ACCESSORIES / GROUPE DE RESERVOIRS - ACCESSOIRES / GRUPPE TANKS - ZUBEHURTEILE / GRUPO TANQUES - ACCESORIOS
- TAV. 04** **GRUPPO TERGIPAVIMENTO**
SQUEEGEE ASSEMBLY / ENSEMBLE DE SUCEUR / SAUGFUSSGRUPPE / GRUPO LIMPIADORES DE SUELO
- TAV. 05** **GRUPPO COMANDO TERGIPAVIMENTO**
SQUEEGEE CONTROL ASSEMBLY / GROUPE COMMANDE DE SUCEUR / SAUGFUSSBETÄTIGUNG / MANDO LIMPIAPAVIMENTOS
- TAV. 06** **GRUPPO MANUBRIO**
HANDLE BAR ASSEMBLY / GROUPE DE TIMON / FUHRUNGSHOLMGRUPPE / GRUPO MANILAR
- TAV. 07** **GRUPPO IMPIANTO ELETTRICO**
ELECTRONICAL CONTROL ASSEMBLY / ENSEMBLE COMMANDE ELECTR. / ELEKRONISCHE ANLAGE / GRUPO CONTROLES ELECTR.
- TAV. 08** **ACCESSORI**
ACCESSORIES / ACCESSOIRES / ZUBEHORTEILE / ACCESORIOS
- TAV. A1** **UNITÀ CARICABATTERIA ESTERNA**
ASSEMBLY BATTERY CHARGER / GROUPE CARGHEUR BATTERIES / GRUPPE BATTERIE LADEGERATE / GRUPO CARGADOR DE BATERIAS
-

I**INTRODUZIONE**

Il presente vuole essere da guida per l'ordinazione delle parti di ricambio ed è stato realizzato in modo da consentire una rapida identificazione della macchina in tutte le sue versioni e quindi una rapida visualizzazione dei pezzi che la compongono.

MODALITA' DI ORDINAZIONE

Per facilitare la ricerca di magazzino e la spedizione dei pezzi di ricambio, si pregano vivamente i Sigg. Clienti di attenersi alle seguenti norme e specificare sempre :

- a) modello e numero di matricola della macchina;
- b) numero di posizione e numero di tavola dove sono rappresentati;
- c) codice di ordinazione e denominazione;
- d) quantità dei pezzi desiderati;
- e) indirizzo esatto e ragione sociale del Committente, completo con l'eventuale recapito per la consegna della merce;
- f) mezzo di spedizione desiderato. (Nel caso questa voce non sia specificata la Ditta Costruttrice si riserva d usare a sua discrezione il mezzo più opportuno).

GB**INTRODUCTION**

This catalogue is intended to serve as a guide for the ordering of spare parts and is designed to facilitate rapid identification of the machine in all its versions and rapid location of its component parts.

HOW TO ORDER

For the purpose of simplifying stock searching and delivery of spare parts, we would ask our customers to observe the following standard procedures, at all times specifying:

- a) the model and part number of the machine;
- b) the position number and the number of the table of chart in which the parts appear;
- c) ordering code and part name;
- d) quantity of parts required;
- e) precise address and company status of the purchaser placing the order, complete with address for delivery of the goods;
- f) shipping means required.

F**INTRODUCTION**

Le présent catalogue a pour but de guider l'utilisateur dans les commandes de pièces détachées. Il a été réalisé pour faciliter une identification rapide de la machine dans toutes ses versions et permet ainsi un repérage rapide de ses composants.

COMMENT PASSER COMMANDE

A fin de simplifier la recherche dans le magasin et l'expédition des pièces de rechange, nous prions notre clientèle de respecter la procédure suivante en indiquant toujours:

- a) le modèle et le numéro de la machine;
- b) le numéro de la position et numéro du tableau sur lequel figure la pièce;
- c) la référence et la dénomination;
- d) la quantité des pièces demandées;
- e) l'adresse exacte et la raison sociale de l'acheteur qui passe la commande, en indiquant l'adresse de livraison;
- f) le moyen de transport désiré (dans le cas où ceci n'est pas précisé l'expéditeur se réserve le droit de choisir le transporteur).

D**EINLEITUNG**

Der vorliegende Katalog versteht sich als Führer für Ersatzteile und soll eine rasche Identifikation der Maschine in all ihren Ausführungen ermöglichen und daher ein sofortiges Erkennen der Teile, aus denen sie besteht.

BESTELLVORSCHLAG

Um ein Auffinden im Lager und den Versand der Ersatzteile zu erleichtern, werden die Kunden ersucht, sich an folgende Normen zu halten und immer folgendes anzugeben:

- a) Modell- und Gerätenummer;
- b) Positions- und Tafelnummer, wo sie dargestellt sind;
- c) Bestellnummer und Handelsbezeichnung;
- d) Menge der gewünschten Teile;
- e) Genaue Adresse und Firmennamen des Auftraggebers, gemeinsam der ev. Anschrift für die Zusendung der Ware;
- f) Die gewünschte Versandart (falls nicht angegeben, behält sich der Lieferant das Recht vor, die günstigste Art zu wählen).

E**INTRODUCCIÓN**

Ese catálogo quiere servir cómo guía para pedir las piezas de repuesto y se ha realizado de manera de consentir una rápida identificación de la máquina en todas sus versiones y por consiguiente una rápida individuación de las piezas que la componen.

MODALIDADES DE LOS PEDIDOS

Para la búsqueda en el almacén y el envío de las piezas de repuesto, se ruega encarecidamente a los Sres. Clientes de seguir las reglas siguientes y de especificar siempre:

- a) el modelo y el número de matrícula de la máquina;
- b) el número de posición y el número de la tabla donde son representadas;
- c) el código de pedido y la denominación;
- d) el número de piezas que se desean;
- e) las señas exactas y la razón social del Comitente, indicando también las señas eventuales para la entrega de la mercancía;
- f) El medio de envío que se desea. (En caso de que ese dato no se haya especificado, la Empresa Constructora se reserva el derecho de utilizar a su elección el medio más adecuado).

GRUPPO BASAMENTO

SINGLE BRUSH BASE ASSEMBLY

GROUPE PLATEUS DES BROSSES

GRUPPE BURSTENGESTELL

GRUPO BANCADA CEPILLO

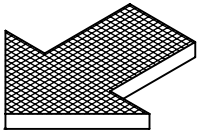
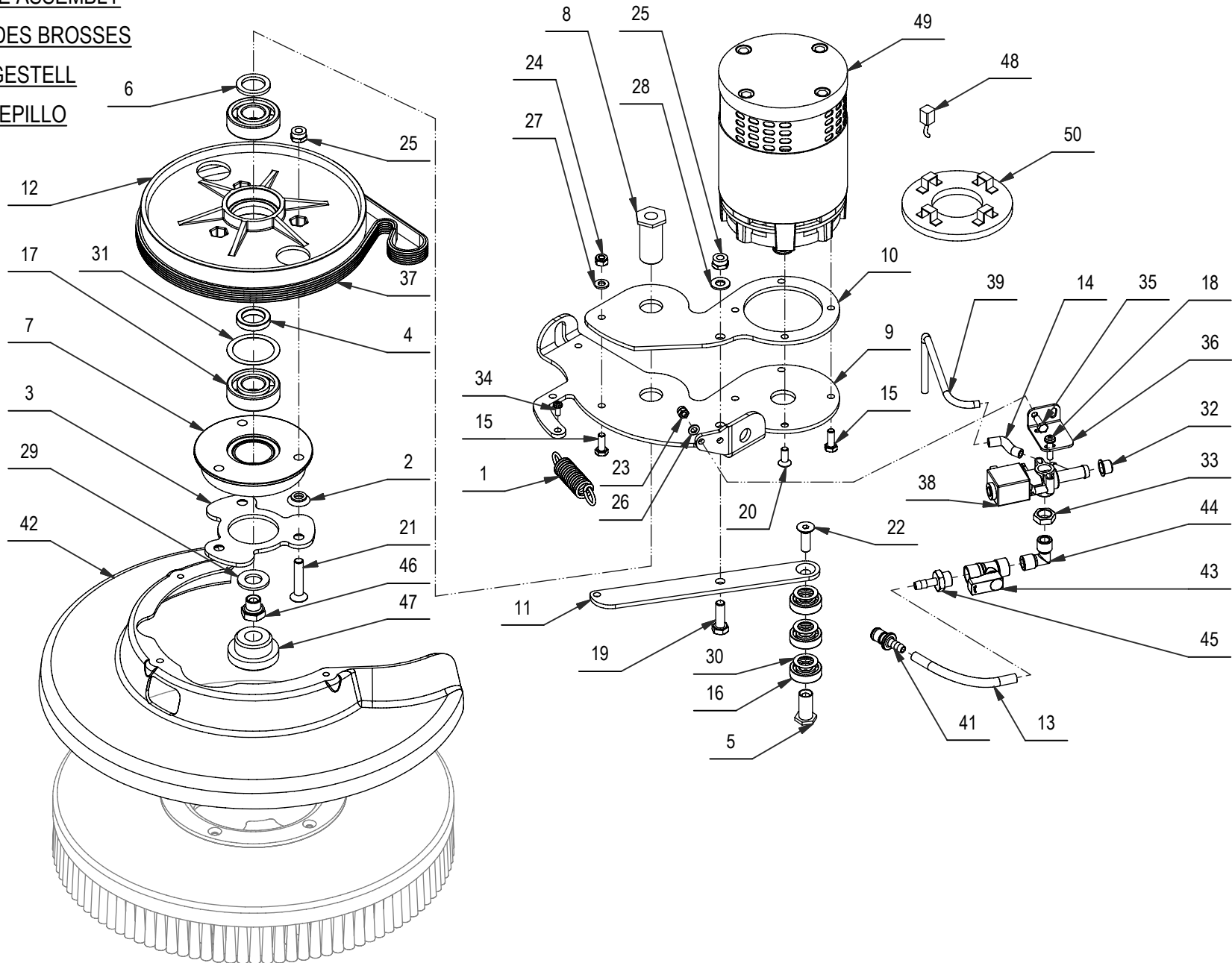

GRUPPO BASAMENTO

01

POS.	CODICE	QTÀ	DESCRIZIONE	DENOMINATION	DESCRIPTION	BENENNUNG	DESCRIPCION
1	202475	1	MOLLA TRAZIONE 17,5X2,5X69	SPRING	RESSORT	FEDER	RESORTE
2	204329	3	DISTANZIALE ATTACCO SPAZZOLA	SPACER	ENTRETOISE	DISTANZHUELSE	DISTANCIADOR
3	206829	1	FLANGIA DI ATTACCO SPAZZOLA	FLANGE	FLASQUE	FLANSCH	BRIDA
4	212363	1	DISTANZIALE D=30 d=20,2 S=6 C40	SPACER	ENTRETOISE	DISTANZHÜLSE	DISTANCIADOR
5	212364	1	BOCCOLA PER TENDICINGHIA	BUSHING	BAGUE	BUCHSE	CASQUILLO
6	212365	1	DISTANZIALE D=30 d=21 S=3 C40	SPACER	ENTRETOISE	DISTANZHÜLSE	DISTANCIADOR
7	212375	1	FLANGIA PULEGGIA	FLANGE	FLASQUE	FLANSCH	BRIDA
8	212413	1	PERNO FLANGIA BAS.	PIN	AXE	BOLZEN	PERNO
9	213120	1	SUPPORTO INF. BASAMENTO SPAZZOLA	SUPPORT	SUPPORT	HALTERUNG	SOPORTE
10	213121	1	SUPPORTO SUP. BASAMENTO	SUPPORT	SUPPORT	HALTERUNG	SOPORTE
11	213122	1	TENDICINGHIA	TIGHTENER	TENDEUR	SPANNER	TENEDOR
12	213170	1	PULEGGIA LISCIA D=200	PULLEY	POULIE	RIEMENSCHLEIBE	PULEA
13	213251	1	TUBO D=8 d=5 L=105 VITREO	PIPE	TUBE	ROHR	TUBO
14	213391	1	TUBO VITREO D=5 L=30	PIPE	TUBE	ROHR	TUBO
15	407663	4	VITE M6x16 TE UNI 5739 ZINC	SCREW	VIS	SCHRAUBE	TORNILLO
16	408420	3	CUSCINETTO A SFERE 6001-2RS1	BEARING	ROULEMENT	LAGER	COJINETE
17	408435	2	CUSCINETTO SF 6204 D=47 d=20 S=14	BEARING	ROULEMENT	LAGER	COJINETE
18	408506	2	VITE D.5X20 AUTOF. POLI LOCK	SCREW	VIS	SCHRAUBE	TORNILLO
19	408674	1	VITE M8x25 TE UNI 5739 ZINC	SCREW	VIS	SCHRAUBE	TORNILLO
20	408966	1	VITE M6x16 TPSEI UNI 5933 ZINC	SCREW	VIS	SCHRAUBE	TORNILLO
21	408983	3	VITE M8x40 TPSEI UNI 5933 ZINC	SCREW	VIS	SCHRAUBE	TORNILLO
22	408986	1	VITE M8x25 TPSEI UNI5933 ZINC	SCREW	VIS	SCHRAUBE	TORNILLO
23	409080	2	DADO M5x7 AUTOBL. UNI 7473 ZINC	LOCK NUT	ECROU AUTOFREINES	SICHERUNGSMUTTER	TUERCA AUTOBLOCANTE
24	409082	1	DADO M6x6 AUTOBL UNI 7474 ZINC	LOCK NUT	ECROU AUTOFREINES	SICHERUNGSMUTTER	TUERCA AUTOBLOCANTE
25	409085	4	DADO M8x8.5 AUTOBL. UNI 7474 ZINC	LOCK NUT	ECROU AUTOFREINES	SICHERUNGSMUTTER	TUERCA AUTOBLOCANTE
26	409150	2	ROSETTA 5X11X1 UNI 6592 ZINC	WASHER	RONDELLE	UNTERLAGSCHEIBE	ARANDELA
27	409156	1	ROSETTA 6x12x1,6 UNI 6592 ZINC	WASHER	RONDELLE	UNTERLAGSCHEIBE	ARANDELA
28	409175	1	ROSETTA 8x17x1.6 UNI 6592 ZINC.	WASHER	RONDELLE	UNTERLAGSCHEIBE	ARANDELA
29	409212	1	RONDELLA D14 UNI 6592 INOX	WASHER	RONDELLE	UNTERLAGSCHEIBE	ARANDELA
30	409236	3	SPESSORE RAM 15x22x0,3 DIN 988 ZINC	SHIM	EPAISSEUR	BEILAGERING	ARANDELA ESPESOR
31	409328	1	SPESSORE RAM 37x47x0,3 DIN 998	SHIM	EPAISSEUR	BEILAGERING	ARANDELA ESPESOR
32	409831	1	TAPPO SALVAFILLETTO D=11.5	COVER	COUVERCLE	DECKEL	TAPA
33	410443	1	DADO 1/4" GAS	NUT	ECROU	MUTTER	TUERCA
34	415783	3	VITE M4X10 TCTC UNI 7687 INOX A2	SCREW	VIS	SCHRAUBE	TORNILLO
35	416431	2	VITE M5x14 TE UNI 5739 ZINC	SCREW	VIS	SCHRAUBE	TORNILLO
36	420647	1	SUPPORTO ELETTROVALVOLA	SUPPORT	SUPPORT	HALTERUNG	SOPORTE
37	421111	1	CINGHIA POLY V J6 - 303	BELT	COURROIE	RIEMEN	CORREA
38	421121	1	ELETTROVALVOLA 12V CC D150PS75/3/300	SOLENOID VALVE	ELECTROVANNE	MAGNETVENTIL	ELETTROVALVULA
39	421576	1	TUBO DISTRIBUTORE	PIPE	TUBE	ROHR	TUBO
41	421743	1	INNESTO RAPIDO MASCHIO 1/4" CPC APC22004	MALE COUPLING	EMBAYAGE MALE	KUPPLUNG MIT ZAPFEN	ACOPLAMIENTO MACHO
42	422091	1	PARASPRUZZI PP RAL 7016	SPLASH GUARD	BAVETTE DE PROTECTION	SPRITZGUMMI	PARASALPICADURAS
43	422183	1	RUBINETTO 1/4 F-F L= 38 CON LEVA	COCK	ROBINET	WASSERHAHN	GRIFO
44	422184	1	RACC. A GOMITO 1/4 M.M. OTT. NICH.	ELBOW	COUDE	WINKELVERSCHRAUBUNG	RACOR CODO

GRUPPO BASAMENTO

SINGLE BRUSH BASE ASSEMBLY

GROUPE PLATEUS DES BROSSES

GRUPPE BURSTENGESTELL

GRUPO BANCADA CEPILLO

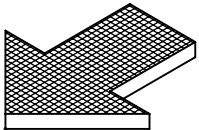
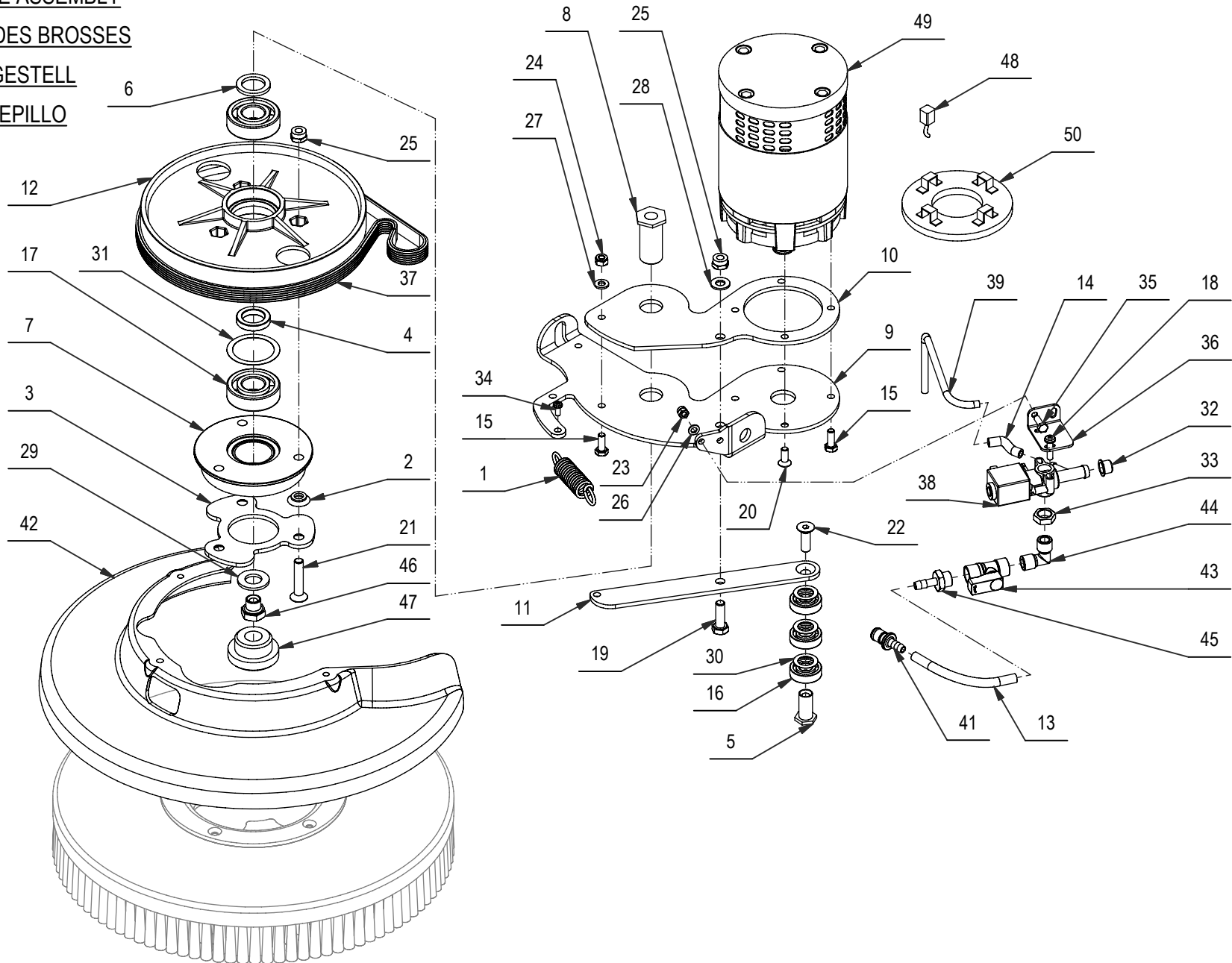

GRUPPO BASAMENTO**01**

POS.	CODICE	QTÀ	DESCRIZIONE	DENOMINATION	DESCRIPTION	BENENNUNG	DESCRIPCION
45	422186	1	RACC. PORTAGOMMA 1/4x7 OTT. NICH.	FITTING	RACCORD	VERSCHRAUBUNG	RACOR
46	422187	1	TAPPO M 1/4 CON FORO D.7,3 ZINCATO	COVER	COUVERCLE	DECKEL	TAPA
47	422206	1	BOCCOLA D=45-33.1 d=15.5 S=23 PVC	BUSHING	BAGUE	BUCHSE	CASQUILLO
48	422462	4	SPAZZ. MOT. BASAM.	CARBON BRUSH	CHARBON	KOHLEBÜRSTE	ESCOBILLA
49	422660	1	MOTORE 12V 360W 2300G 30A IP20	MOTOR	MOTEUR	MOTOR	MOTOR
50	422790	1	PORTASPAZZ. MOT.CM702	CARBON BRUSH HOLDER	PORTE-CHARBON	KOHLEBÜRSTENHALTERUNG	PORTAESCOBILLAS

GRUPPO TELAIO

ASSEMBLY FRAME

GROUPE DE CHASSIS

GRUPPE RAHMEN

GRUPO BASTIDOR

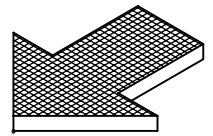
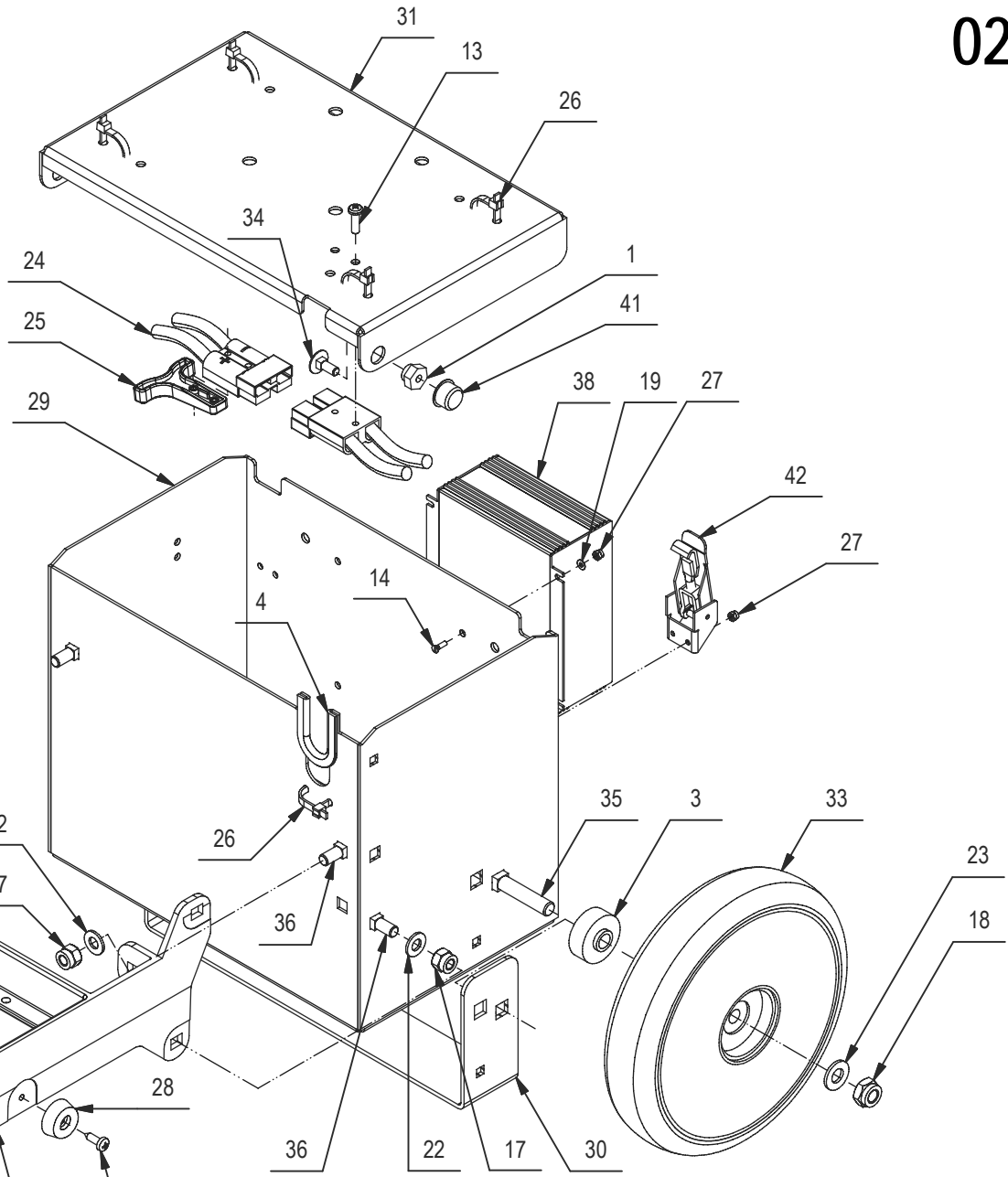
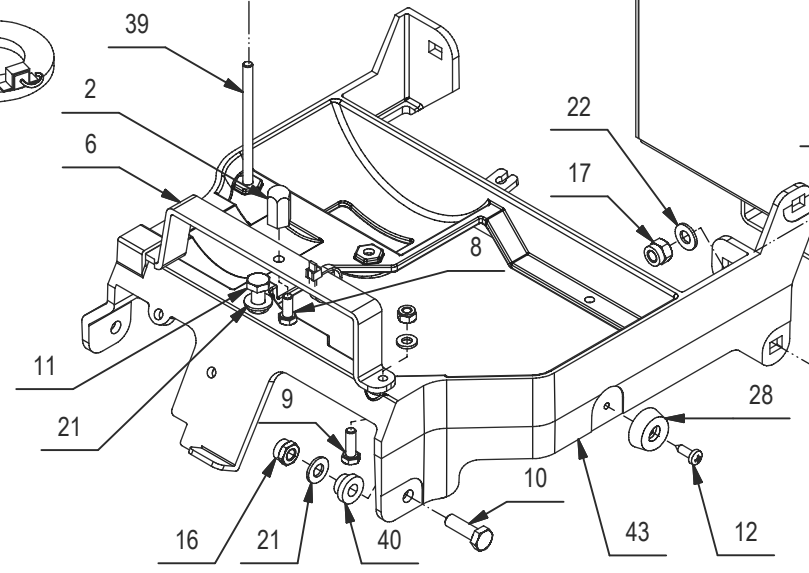
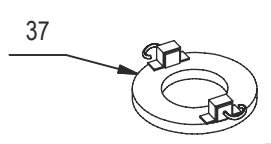
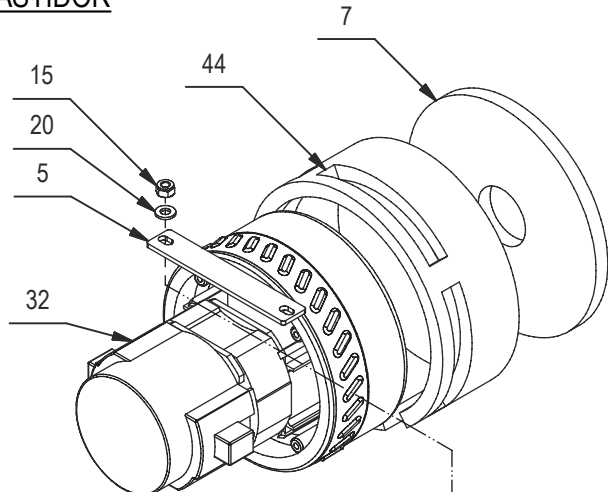

GRUPPO TELAIO

02

POS.	CODICE	QTÀ	DESCRIZIONE	DENOMINATION	DESCRIPTION	BENENNUNG	DESCRIPCION
1	212368	2	BOCCOLA CH15 M6 S=10 OT58	BUSHING	BAGUE	BUCHSE	CASQUILLO
2	212373	1	PERNO CENTRAGGIO SERBATOIO	PIN	AXE	BOLZEN	PERNO
3	212412	2	BOCCOLA D=35 d=10.5 S=15,5 OT58	BUSHING	BAGUE	BUCHSE	CASQUILLO
4	213323	1	PROFILO GOMMA A -U- 8,5X6 L=110	PROFILE	PROFIL	PROFIL	PERFIL
5	214124	1	PIASTRA FISSAGGIO MOTORE	PLAQUE	PLAQUE	BEFESTIGUNGSAUFLAGE	PLACA
6	214125	1	SUPPORTO SERBATOIO	SUPPORT	SUPPORT	HALTERUNG	SOPORTE
7	405832	1	ANTIROMBO SUPERIORE MOTORE ASP	DEADENING	ISOLANT PHONIQUE	SCHALLDICHTUNG	FONOABSORBENTE
8	407661	1	VITE M6x14 TE UNI 5739 ZINC	SCREW	VIS	SCHRAUBE	TORNILLO
9	407665	1	VITE M6x18 TE UNI 5739 ZINC	SCREW	VIS	SCHRAUBE	TORNILLO
10	408674	2	VITE M8x25 TE UNI 5739 ZINC	SCREW	VIS	SCHRAUBE	TORNILLO
11	408690	1	VITE M8x18 TE UNI 5739 ZINC	SCREW	VIS	SCHRAUBE	TORNILLO
12	408884	2	VITE D.4,8x16 AUTOF. NICH UNI 6954	SCREW	VIS	SCHRAUBE	TORNILLO
13	408893	2	VITE D.5x17 AUTOF. POLI LOCK SPUNTATA	SCREW	VIS	SCHRAUBE	TORNILLO
14	408922	8	VITE M3x10 TPS UNI 6109 A2	SCREW	VIS	SCHRAUBE	TORNILLO
15	409082	3	DADO M6x6 AUTOBL UNI 7474 ZINC	LOCK NUT	ECROU AUTOFREINES	SICHERUNGSMUTTER	TUERCA AUTOBLOCANTE
16	409085	2	DADO M8x8.5 AUTOBL. UNI 7474 ZINC	LOCK NUT	ECROU AUTOFREINES	SICHERUNGSMUTTER	TUERCA AUTOBLOCANTE
17	409087	4	DADO M8x10.5 AUTOBL. UNI 7474 A2	LOCK NUT	ECROU AUTOFREINES	SICHERUNGSMUTTER	TUERCA AUTOBLOCANTE
18	409091	2	DADO M10x10 AUTOBL. UNI 7474 A2	LOCK NUT	ECROU AUTOBLOQUANT	STOPMUTTER	TUERCA AUTOBLOCANTE
19	409138	4	ROSETTA 3X7X0,5 INOX UNI 6592 A2	WASHER	RONDELLE	UNTERLAGSCHEIBE	ARANDELA
20	409156	3	ROSETTA 6x12x1,6 UNI 6592 ZINC	WASHER	RONDELLE	UNTERLAGSCHEIBE	ARANDELA
21	409175	3	ROSETTA 8x17x1.6 UNI 6592 ZINC.	WASHER	RONDELLE	UNTERLAGSCHEIBE	ARANDELA
22	409177	4	ROSETTA 8x17x1.6 UNI 6592 A2	WASHER	RONDELLE	SCHEIBE	ARANDELA
23	409192	2	ROSETTA 10x21x2 UNI 6592 A2	WASHER	RONDELLE	UNTERLAGSCHEIBE	ARANDELA
24	409666	2	CONNETTORE 50A 600V	CONNECTOR	CONNECTEUR	STECKER	CONECTOR
25	409683	1	MANIGLIA PER CONNETTORE 50A	HANDLE	MANCHE	HANDGRIFF	MANILLA
26	410277	6	FASCETTA IN PLASTICA 4,8X200	CLAMP	COLLIER	BRIDE	ABRAZADERA
27	415897	8	DADO AUTOBL M3 UNI7474 A2	LOCK NUT	ECROU AUTOBLOCANT	STOPMUTTER	TUERCA AUTOBLOCANTE
28	416319	2	PIEDINO IN GOMMA PER COPERCHIO SERB. G45	RUBBER CAP	BOUCHON DE CAOUTCHOUC	GUMMISTOPFEN	TAPON DE GOMA
29	420585	1	VANO BATTERIA	BATTERY BASE	BAC LOGEMENT BATTERIES	BATTERIEKASTEN	PLACA ASIEN TO BATERIAS
30	420599	1	RINFORZO VANO BATTERIA	PLAQUE	PLAQUE	BEFESTIGUNGSAUFLAGE	PLACA
31	420601	1	COPERCHIO VANO BATTERIA	COVER	COUVERCLE	DECKEL	TAPA
32	420672	1	MOT.ASP. 12V 250W H593 PERIF 2S	SUCTION MOTOR	MOTEUR D'ASPIRATION	SAUGMOTOR	MOTOR DE ASPIRACION
33	420674	2	RUOTA RES 200X42	WHEEL 200X42	ROUE 200X42	RAD 200X42	RUEDA 200X42
34	421080	2	VITE M6X16 TTQST (UNI 5732 DIN 603) INOX	SCREW	VIS	SCHRAUBE	TORNILLO
35	421082	2	VITE M10X50 TTQST (UNI 5732 DIN 603) INOX	SCREW	VIS	SCHRAUBE	TORNILLO
36	421083	4	VITE M8X20 TTQST (UNI 5732 DIN 603) INOX	SCREW	VIS	SCHRAUBE	TORNILLO
37	421106	1	ANELLO PORTASP. COMPLETO TIPO BA227	CARBON BRUSH HOLDER	PORTE-CHARBON	KOHLBÜRSTENHALTERUNG	PORTACEPILLOS
38	421671	1	CARICABATTERIE SPE CBHD1 12V6A IUUO GEL	BATTERY CHARGER	CARGHEUR	BATTERIE LADEGERATE	CARGADOR DE BATERIAS
39	422078	2	VITE M6X90 TE UNI5737 DIN931 ZINC	SCREW	VIS	SCHRAUBE	TORNILLO
40	422120	2	BOCCOLA D=18-13 d=8 S=9,5 OT54	BUSHING	BAGUE	BUCHSE	CASQUILLO
41	422540	2	TAPPO SALVAFILETTO D=16,5	CAP	CAPUCHON	KAPPE	SAPON
42	422541	2	GANCIO A LEVA SENZA RISCONTRO	HOOK	CROCHET	HAKEN	GANCHO
43	423354	1	TELAIO BASE ALLUMINIO	FRAME	CHASSIS	RAHMEN	BASTIDOR
44	423870	1	FONOASSORBENTE ADESIVO H10x460x65	DEADENING	ISOLANT PHONIQUE	SCHALLDICHTUNG	FONOABSORBENTE

GRUPPO SERBATOI - ACCESSORI

ASSEMBLY TANKS - ACCESSORIES

GRUPO TANQUES - ACCESORIOS

GROUPE DE RESERVOIRS - ACCESSOIRES

GRUPPE TANKS - ZUBEHURTEILE

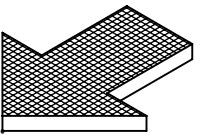
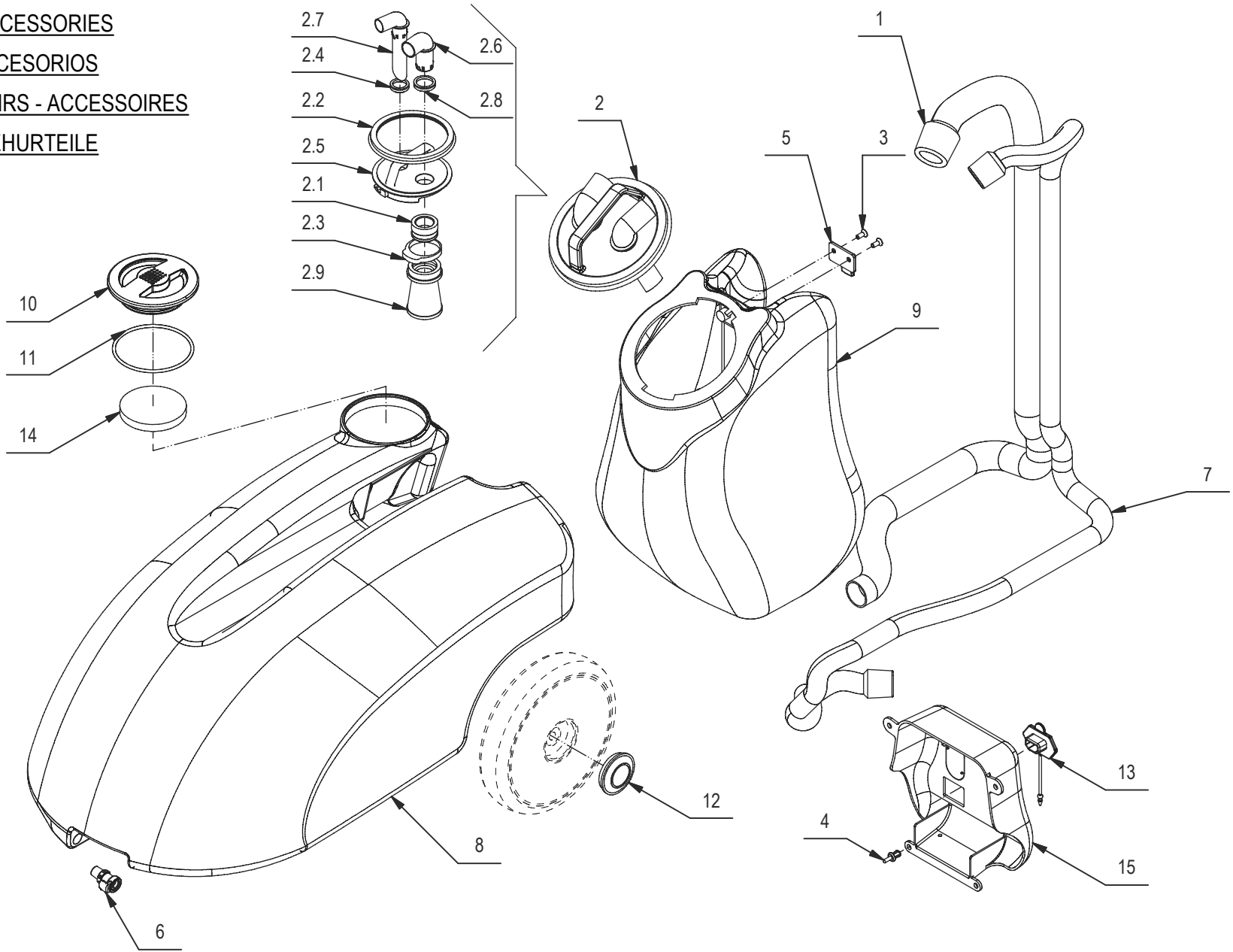

GRUPPO SERBATOI - ACCESSORI

POS.	CODICE	QTÀ	DESCRIZIONE	DENOMINATION	DESCRIPTION	BENENNUNG	DESCRIPCION
1	213041	1	TUBO ASP. D=29 L=1250 CON MANICOTTO	SUCTION HOSE	FLEXIBLE ASPIRATION	SAUGSCHLAUCH	TUBO DE ASPIRACION
2	213190	1	PREMONTAGGIO TAPPO SERB. RECUPERO	CAP	CAPUCHON	KAPPE	TAPON
2.1	212372	1	SUPPORTO FILTRO	SUPPORT	SUPPORT	HALTERUNG	SOPORTE
2.2	405466	1	GUARNIZIONE FILTRO SERBATOIO	GASKET	JOINT	DICHTUNG	JUNTA
2.3	411988	1	FASCETTA A SCATTO	CLAMP	COLLIER	BRIDE	ABRAZADERA
2.4	416771	1	GUARNIZIONE V-RING VA25 H=7,5 NBR	V-RING	JOINT	V-RING	JUNTA ANULAR
2.5	420604	1	TAPPO SERBATOIO RECUPERO	CAP	CAPUCHON	KAPPE	TAPON
2.6	420606	1	RACCORDO TUBO ASPIRAZIONE	FITTING	RACCORD	VERSCHRAUBUNG	RACOR
2.7	420607	1	RACCORDO TUBO RECUPERO	FITTING	RACCORD	VERSCHRAUBUNG	RACOR
2.8	421109	1	GUARNIZIONE V-RING VA30 H=7,5 NBR	V-RING	JOINT	V-RING	JUNTA ANULAR
2.9	421662	1	ASSIEME FILTRO CONICO	FILTER ASSEMBLY	FILTRE COMPLET	FILTER KOMPLETT	FILTRO COMPLETO
3	408963	4	VITE M5x12 TPSEI UNI5933 A2	SCREW	VIS	SCHRAUBE	TORNILLO
4	415952	4	RIVETTO 6.4X10 NYLON	RIVET	RIVET	NIET	CLAVO
5	420609	2	GANCIO SERBATOIO	HOOK	CROCHET	HAKEN	GANCHO
6	421744	1	INNESTO RAPIDO FEM. 1/4"	FEMALE COUPLING	EMBAYAGE FEMELLE	KUPPLUNG OHNE ZAPFEN	ACOPLAMIENTO HEMBRA
7	421746	1	TUBO REC. D=20 L=1600 CON MANICOTTI	PIPE	TUBE	ROHR	TUBO
8	422716	1	SERBATOIO SOLUZIONE	SOLUTION TANK	RESERVOIR EAU PROPRE	FRISCHWASSERTANK	TANQUE SOLUCION
9	422721	1	SERBATOIO RECUPERO	RECOVERY TANK	RESERVOIR EAU SALE	SCHMUTZWASSERTANK	TANQUE AGUA SUCIA
10	422005	1	TAPPO FILETTATO LOGO	CAP	CAPUCHON	KAPPE	TAPON
11	422064	1	GUARNIZIONE OR 4350 d=3,53 D=88,50	O-RING	JOINT	O-RING	JUNTA ANULAR
12	422390	2	TAPPO COPRIMOZZO G48	COVER	COUVERCLE	DECKEL	TAPA
13	422693	1	PROTEZIONE PRESA DI CORRENTE	PROTECTION	PROTECTION	ABDECKUNG	PROTECCION
14	423100	1	FILTRO A DISCO D=78 S=10	FILTER	FILTRE	FILTER	FILTRO
15	423101	1	CARTER CARICABAT. ABS RAL 7016	COVER	CARTER	ABDECKUNG	CARTER

GRUPPO TERGIPAVIMENTO

SQUEEGEE ASSEMBLY

ENSEMBLE DE SUCEUR

SAUGFUSSGRUPPE

GRUPO LIMPIADORES DE SUELO

04

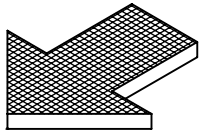
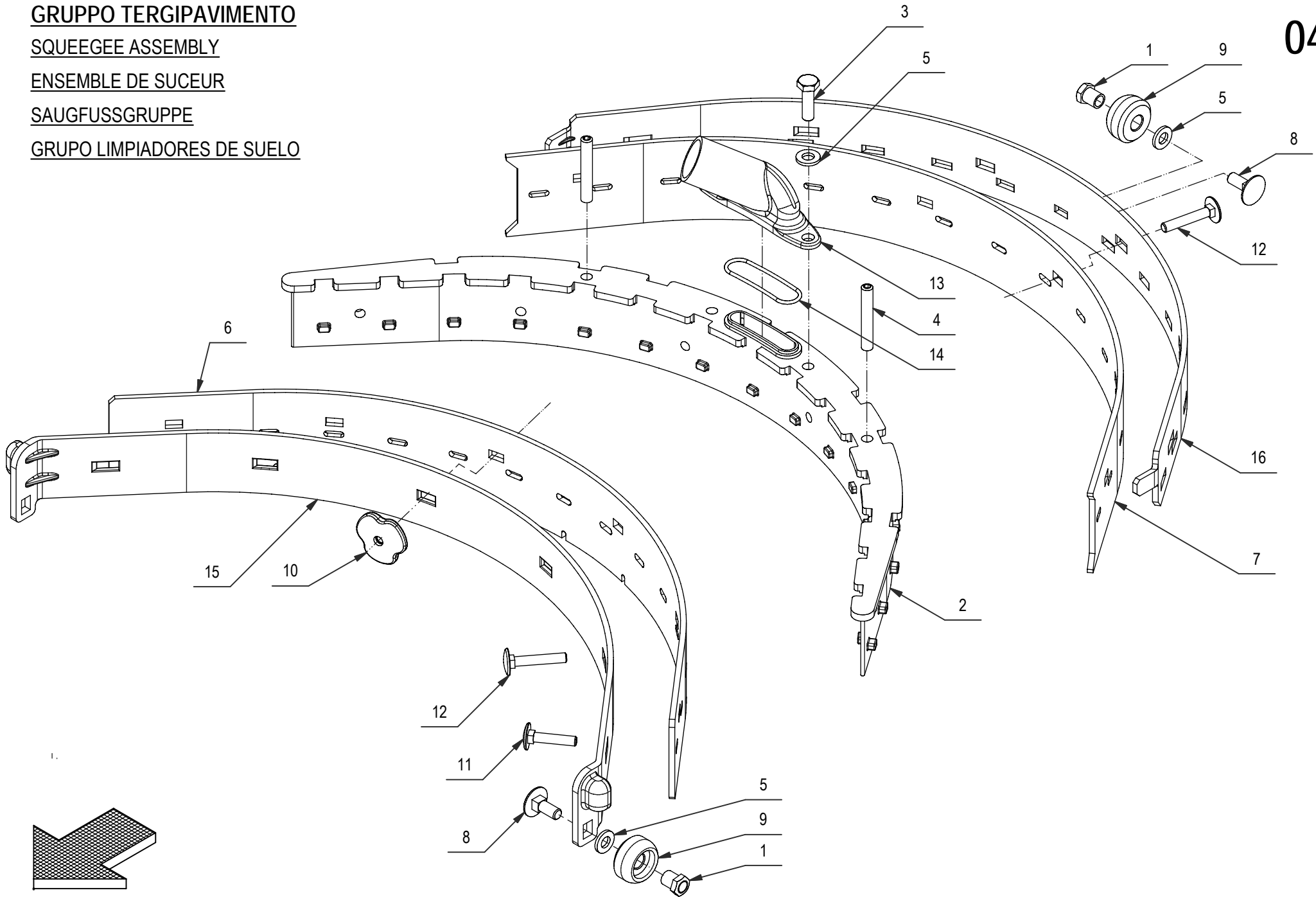

GRUPPO TERGIPAVIMENTO**04**

POS.	CODICE	QTÀ	DESCRIZIONE	DENOMINATION	DESCRIPTION	BENENNUNG	DESCRIPCION
1	212936	3	BOCCOLA CH10 D=8 M6 S=11.9 OT58	BUSHING	BAGUE	BUCHSE	CASQUILLO
2	213231	1	CORPO TERGIPAVIMENTO ZAMA	SQUEEGEE BODY	CORPS DE SUCEUR	SAUGFUSSKÖRPER	CUERPO LIMPIAPAVIMENTOS
3	407667	2	VITE M6X20 TE UNI 5739 A2	SCREW	VIS	SCHRAUBE	TORNILLO
4	408905	2	GRANO M6x40 EI UNI5923 A2	DOWEL	VIS CYLINDRIQUE	MADENSCHRAUBE	TORNILLO
5	409157	5	ROSETTA 6x12x1,6 INOX UNI 6592	WASHER	RONDELLE	UNTERLEGSSCHEIBE	ARANDELA
6	420648	1	GOMMA TERGI ANTERIORE	FRONT RUBBER	BAVETTE AVANT	VORDERER SAUGGUMMI	GOMA DELANTERA
7	420649	1	GOMMA TERGI POSTERIORE	REAR RUBBER	BAVETTE ARRIERE	HINTERER SAUGGUMMI	GOMA TRASERA
8	421080	3	VITE M6X16 TTQST (UNI 5732 DIN 603) INOX	SCREW	VIS	SCHRAUBE	TORNILLO
9	421101	3	RUOTA TERGI D=24 d=8.2 S=12.7 NYLON	WHEEL	ROUE	RAD	RUEDA
10	421733	6	GALLETTO M5 PVC	WING NUT	PAPILLON	FLÜGELSCHRAUBE	POMO
11	421930	2	VITE M5x25 TTQST UNI 5732 INOX	SCREW	VIS	SCHRAUBE	TORNILLO
12	421931	4	VITE M5x30 TTQST UNI 5732 INOX	SCREW	VIS	SCHRAUBE	TORNILLO
13	422112	1	BOCCHETTA TERGI	OPENING	BUSE	ÖFFNUNG	BOQUILLA
14	422113	1	GUARNIZIONE OR 2131 - D.1,78X33,05	O-RING	JOINT	O-RING	JUNTA ANULAR
15	423193	1	LAMA PREMIGOMMA ANTERIORE PVC	BLADE	PLAQUETTE	LEISTE	LISTON
16	423263	1	LAMA PREMIGOMMA POSTERIORE PVC	BLADE	PLAQUETTE	LEISTE	LISTON

GRUPPO COMANDO TERGIPAVIMENTO

SQUEEGEE CONTROL ASSEMBLY

COMMANDE DE SUCEUR

SAUGFUSSBETAETIGUNG

MANDO LIMPIAPAVIMENTOS

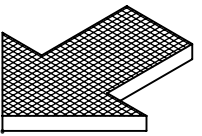
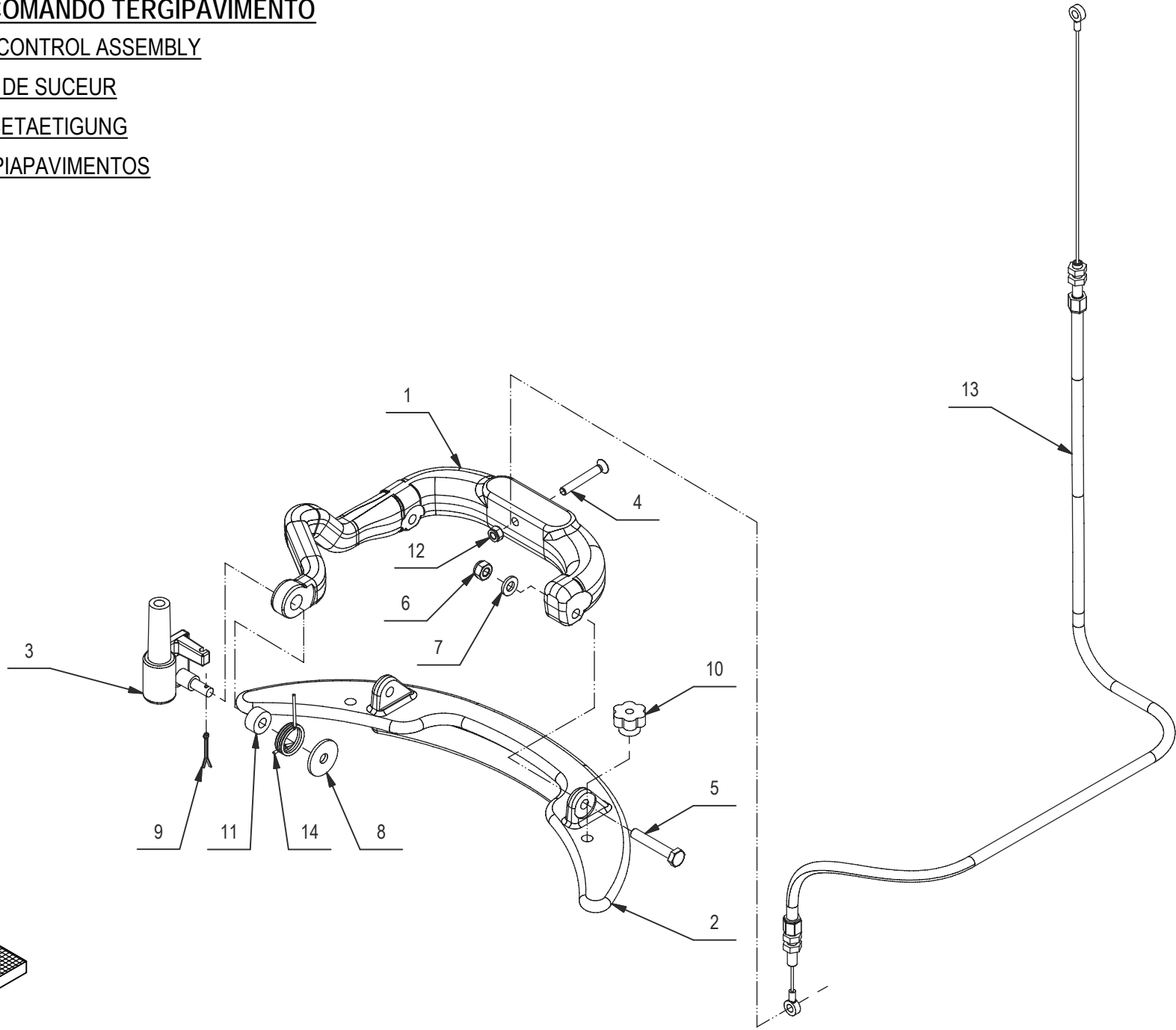

GRUPPO COMANDO TERGIPAVIMENTO**05**

POS.	CODICE	QTÀ	DESCRIZIONE	DENOMINATION	DESCRIPTION	BENENNUNG	DESCRIPCION
1	213690	1	BRACCIO COMANDO TERGI GHISA	ARM	BRAS	ARM	BRAZO
2	213691	1	SUPPORTO TERGI GHISA	SUPPORT	SUPPORT	HALTERUNG	SOPORTE
3	213723	1	SUPPORTO COMANDO TERGI ZAMA	SUPPORT	SUPPORT	HALTERUNG	SOPORTE
4	408517	1	VITE M5X35 TSC TC UNI 7689 A2	SCREW	VIS	SCHRAUBE	TORNILLO
5	408651	2	VITE M6x35 TE UNI 5739 ZINC	SCREW	VIS	SCHRAUBE	TORNILLO
6	409082	2	DADO M6x6 AUTOBL UNI 7474 ZINC	LOCK NUT	ECROU AUTOFREINES	SICHERUNGSMUTTER	TUERCA AUTOBLOCANTE
7	409156	2	ROSETTA 6x12x1,6 UNI 6592 ZINC	WASHER	RONDELLE	UNTERLAGSCHEIBE	ARANDELA
8	409162	1	ROSETTA 6,5x24x2 UNI 6593 ZINC	WASHER	RONDELLE	UNTERLAGSCHEIBE	ARANDELA
9	409382	1	COPIGLIA D2 X20 UNI 1336	SPLIT PIN	GOUPILLE	SPLINT	PASADOR DE ALETAS
10	410225	2	POMELLO VB20 - D.20 M6 F.P.	KNOB	POMMEAU	KUGELGRIF	POMO
11	414689	1	DISTANZIALE D=15 d=6,5 S=7,5 PVC	SPACER	ENTRETOISE	DISTANZHÜLSE	DISTANCIADOR
12	416781	1	DADO M5X5 AUTOBL. UNI 7473 ZINC	LOCK NUT	ECROU AUTOFREINES	SICHERUNGSMUTTER	TUERCA AUTOBLOCANTE
13	420695	1	CAVO SOLLEVAMENTO TERGI	CABLE	CABLE	KABEL	CUERDA
14	421730	1	MOLLA A TORSIONE	SPRING	RESSORT	FEDER	RESORTE

GRUPPO MANUBRIO
HANDLE BAR ASSEMBLY
GRUPO MANILLAR
GROUPE DE TIMON
FUHRUNGSHOLMGRUPPE

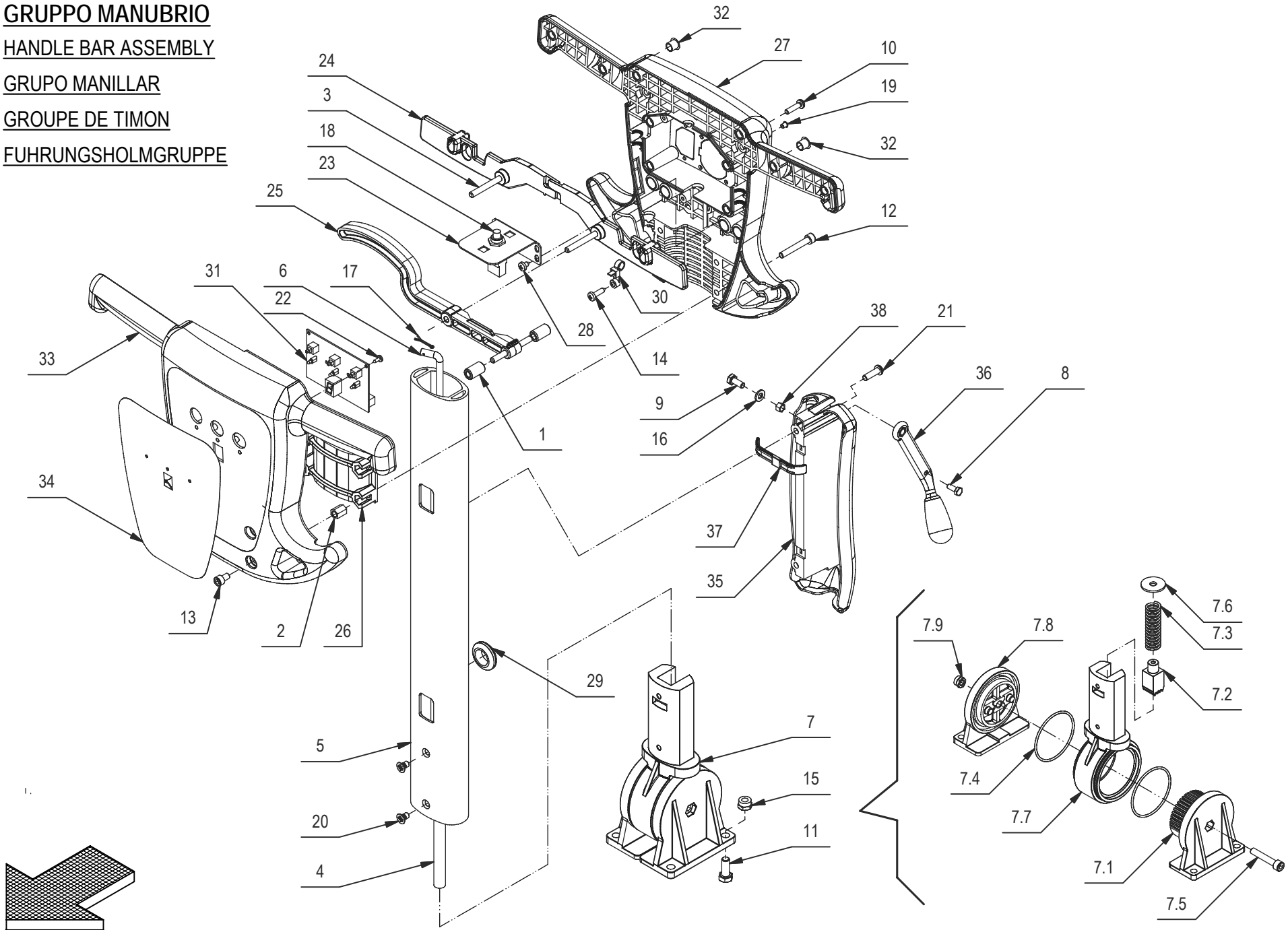

GRUPPO MANUBRIO**06**

POS.	CODICE	QTÀ	DESCRIZIONE	DENOMINATION	DESCRIPTION	BENENNUNG	DESCRIPCION
1	204392	2	BOCCOLA D=12 d=6 S=20 Fe360B	BUSHING	BAGUE	BUCHSE	CASQUILLO
2	204428	4	COLONNETTA CH10 M6 H=13 AVP	STUD BOLT	TIGE	GEWINDEBOLZEN	PRISIONERO
3	204524	3	SPINA D=6 L=57 AVP	SPRING PIN	FOURCHETTE	SPANNSTIFT	PASADOR ELASTICO
4	212371	1	TUBO VITREO 8X2X340	PIPE	TUBE	ROHR	TUBO
5	212901	1	TUBO MANUBRIO	ROD	TIGE	STANGE	VARILLA
6	212902	1	ASTA SGANCIO MANUBRIO	TIE ROD	TIGE	SPANNSTANGE	TIRANTE
7	213171	1	PREM. SNODO MAN. SENZA FINE CORSA	JOINT	JOINT	GELENK	ARTICULACION
7.1	416497	1	SUPPORTO SCANALATO LATERALE SX	LEFT SUPPORT	SUPPORT GAUCHE	HALTERUNG LINKS	SOPORTE IZQUIERDO
7.2	204457	1	PERNO DI BLOCCO SNODO ZAMA	PIN	AXE	BOLZEN	PERNO
7.3	416727	1	MOLLA SNODO DI BLOCCAGGIO	SPRING	RESSORT	FEDER	RESORTE
7.4	416774	2	GUARNIZIONE OR 3262 2,62X66,35	O-RING	JOINT	O-RING	JUNTA ANULAR
7.5	416698	1	VITE M8x45 TCEI UNI 5931 ZINC	SCREW	VIS	SCHRAUBE	TORNILLO
7.6	409180	1	ROSETTA 9x32x2.5 UNI 6593 ZINC	WASHER	RONDELLE	UNTERLAGSCHEIBE	ARANDELA
7.7	212971	1	SNODO MAN. A SCATTI SENZA FINE CORSA	JOINT	JOINT	GELENK	ARTICULACION
7.8	416499	1	SUPPORTO LATERALE DX	RIGHT SUPPORT	SUPPORT DROITE	RECHTE HALTERUNG	SOPORTE DERECHO
7.9	409085	1	DADO M8x8.5 AUTOBL. UNI 7474 ZINC	LOCK NUT	ECROU AUTOFREINES	SICHERUNGSMUTTER	TUERCA AUTOBLOCANTE
8	407644	1	VITE M5x12 TE UNI 5739 ZINC	SCREW	VIS	SCHRAUBE	TORNILLO
9	407661	1	VITE M6x14 TE UNI 5739 ZINC	SCREW	VIS	SCHRAUBE	TORNILLO
10	408506	10	VITE D.5X20 AUTOF. POLI LOCK	SCREW	VIS	SCHRAUBE	TORNILLO
11	408670	4	VITE M8x20 TE UNI 5739 ZINC	SCREW	VIS	SCHRAUBE	TORNILLO
12	408802	4	VITE M6X40 TCEI UNI 5931 FP ZINC	SCREW	VIS	SCHRAUBE	TORNILLO
13	408805	4	VITE M6x10 TCEI UNI 5931 ZINC	SCREW	VIS	SCHRAUBE	TORNILLO
14	408885	1	VITE D.4,8x19 AUTOF. NICH UNI6954	SCREW	VIS	SCHRAUBE	TORNILLO
15	409085	4	DADO M8x8.5 AUTOBL. UNI 7474 ZINC	LOCK NUT	ECROU AUTOFREINES	SICHERUNGSMUTTER	TUERCA AUTOBLOCANTE
16	409156	1	ROSETTA 6x12x1,6 UNI 6592 ZINC	WASHER	RONDELLE	UNTERLAGSCHEIBE	ARANDELA
17	409382	1	COPIGLIA D2 X20 UNI 1336	SPLIT PIN	GOUPILLE	SPLINT	PASADOR DE ALETAS
18	409505	1	INTER. A PULSANTE APEM1213C 6RS	SWITCH	INTERRUPTEUR	SCHALTER	INTERRUPTOR
19	409827	1	TAPPO A SCATTO D 4,5	PLUG	BOUCHON	DECKEL	ASIENTO
20	415805	2	VITE 6X10 UNI 7688 ZINC. TSPTC	SCREW	VIS	SCHRAUBE	TORNILLO
21	415855	2	VITE TBEI M6X20 ISO 7380	SCREW	VIS	SCHRAUBE	TORNILLO
22	415866	4	VITE D.2,9x9,5 AUTOF. TCTC	SCREW	VIS	SCHRAUBE	TORNILLO
23	416489	1	SQUADA SUPP. INTERRUTTORE	SUPPORT	SUPPORT	HALTERUNG	SOPORTE
24	416491	2	LEVA COMANDO INTERRUTTORE	LEVER	LEVIER	HEBEL	PALANCA
25	416493	1	LEVA SGANCIO MANUBRIO UNIVERSALE	LEVER	LEVIER	HEBEL	PALANCA
26	416500	1	STAFFA TUBO MANUBRIO	SUPPORT	ATTAQUE	HALTERUNG	SOPORTE FIJADOR
27	416745	1	CORPO MANUBRIO RAL7016	HANDLE BAR BODY	CORPS DE TIMON	FÜHRUNGSHOLMKÖRPER	CUERPO MANILLAR
28	416788	4	VITE D.4,8x9,5 AUTOF. UNI 7981 DERK	SCREW	VIS	TORNILLO	SCHRAUBE
29	416820	1	PASSACAVO PER FORO D.25 Di=15	FAIRLEAD	PASSE-CABLE	KABELDURCHGANG	GUIACABLE
30	416828	1	FASCETTA PL.4,8X200 - OCC.D.5	CLAMP	COLLIER	BRIDE	ABRAZADERA
31	421244	1	SCHEDA COMANDI 12V	CARD	PLAQUE	KONTROLLELEMENT	FICHA
32	422110	2	TAPPO A SCATTO D=10	CAP	CAPUCHON	KAPPE	TAPON
33	423062	1	COPERCHIO MANUBRIO	HANDLE BAR COVER	COUVERCLE DE TIMON	DECKEL FÜHRUNGSHOLM	TAPA MANILLAR
34	423320	1	ETICHETTA CRUSCOTTO SOFT TOUCH	DECAL	ETIQUETTE	SCHILD	ETIQUETA

GRUPPO MANUBRIO
HANDLE BAR ASSEMBLY
GRUPO MANILLAR
GROUPE DE TIMON
FUHRUNGSHOLMGRUPPE

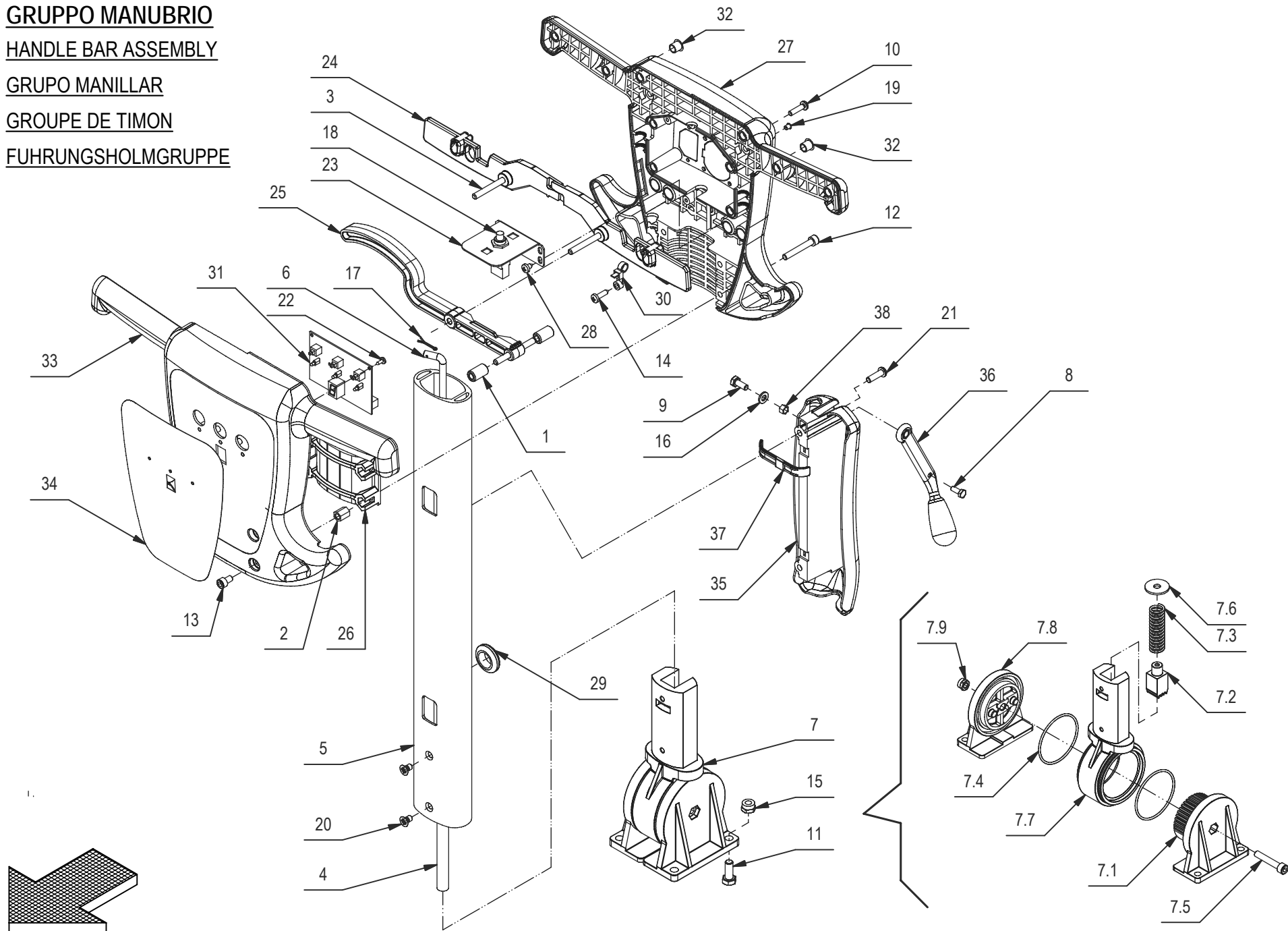

GRUPPO MANUBRIO**06**

POS.	CODICE	QTÀ	DESCRIZIONE	DENOMINATION	DESCRIPTION	BENENNUNG	DESCRIPCION
35	423321	1	CARTER LEVA/COPRITUBI RAL7016	COVER	CARTER	ABDECKUNG	CARTER
36	423323	1	LEVA COMANDO TERGI.	LEVER	LEVIER	HEBEL	PALANCA
37	423840	1	PIASTRINA FISSATUBI PA6 NERO	PLAQUE	PLAQUETTE	BEFESTIGUNGSAUFLAGE	PLAQUETA
38	423847	1	DISTANZIALE CH8 D=6,3 S=5 OT58	SPACER	ENTRETOISE	DISTANZHÜLSE	DISTANCIADOR

GRUPPO IMP. ELETTRICO
ELECTRONICAL CONTROL ASSEMBLY
ENSEMBLE COMMANDE ELECTR.
ELEKTRONISCHE ANLAGE
GRUPO CONTROLES ELECTR.

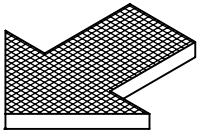
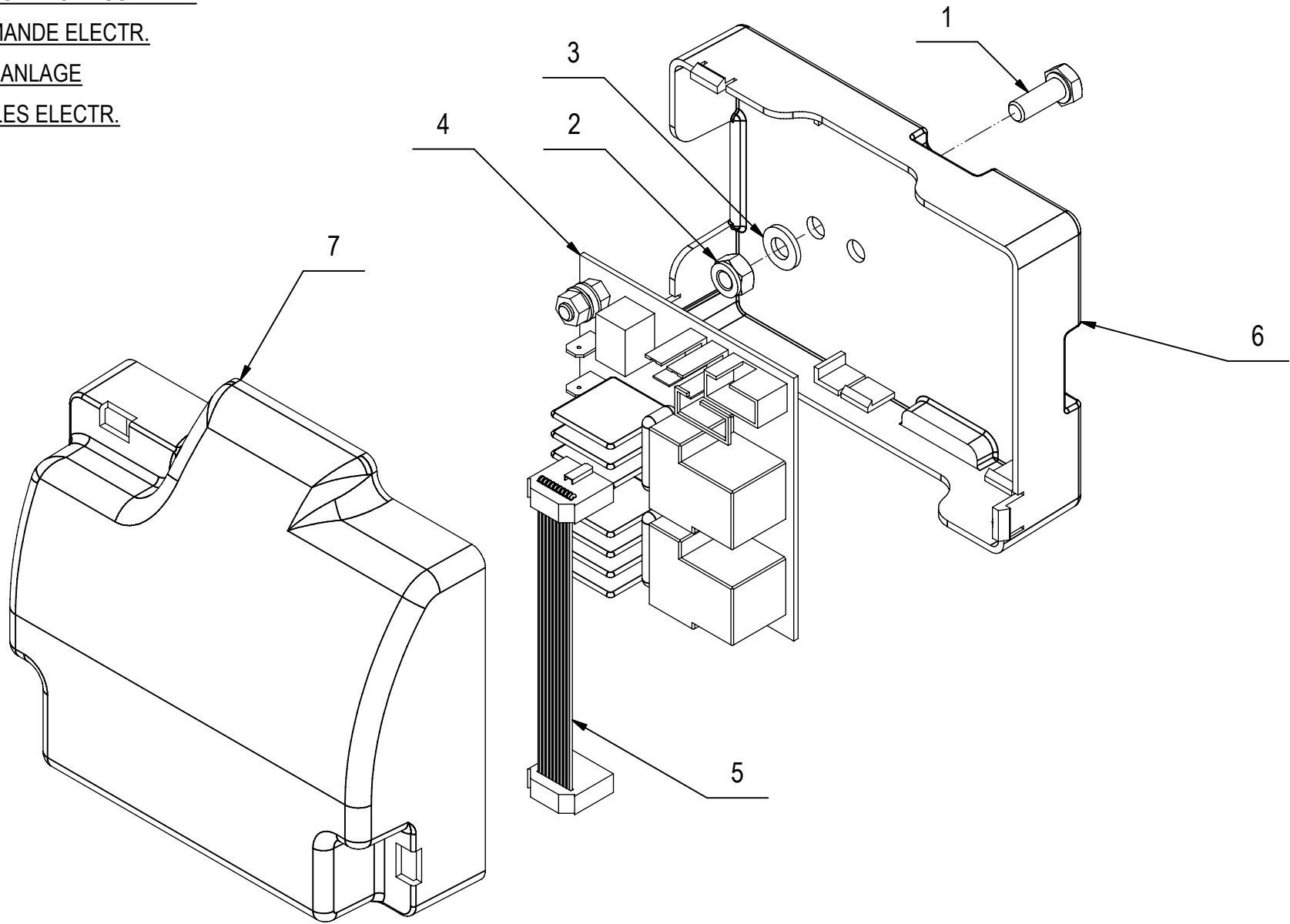

GRUPPO IMP. ELETTRICO**07**

POS.	CODICE	QTÀ	DESCRIZIONE	DENOMINATION	DESCRIPTION	BENENNUNG	DESCRIPCION
1	407663	1	VITE M6x16 TE UNI 5739 ZINC	SCREW	VIS	SCHRAUBE	TORNILLO
2	409082	1	DADO M6x6 AUTOBL UNI 7474 ZINC	LOCK NUT	ECROU AUTOFREINES	SICHERUNGSMUTTER	TUERCA AUTOBLOCANTE
3	409156	1	ROSETTA 6x12x1,6 UNI 6592 ZINC	WASHER	RONDELLE	UNTERLAGSCHEIBE	ARANDELA
4	421243	1	SCHEDA RELE' 12V	CARD	PLAQUE	KONTROLLELEMENT	FICHA
5	423047	1	CAVO FLAT 10X1720 CON GUAINA 10X700	CABLE	CABLE	KABEL	CABLE
6	423067	1	PANNELLO IMPIANTO ELETTRICO	PANEL	PANNEAU	BLECH	PANEL
7	423068	1	COPERCHIO IMPIANTO ELETTRICO	COVER	COUVERCLE	DECKEL	TAPA

ACCESSORI
ACCESSORIES
ACCESORIOS
ZUBEHÖRTEILE
ACCESSOIRES

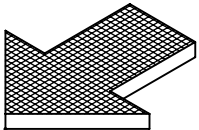
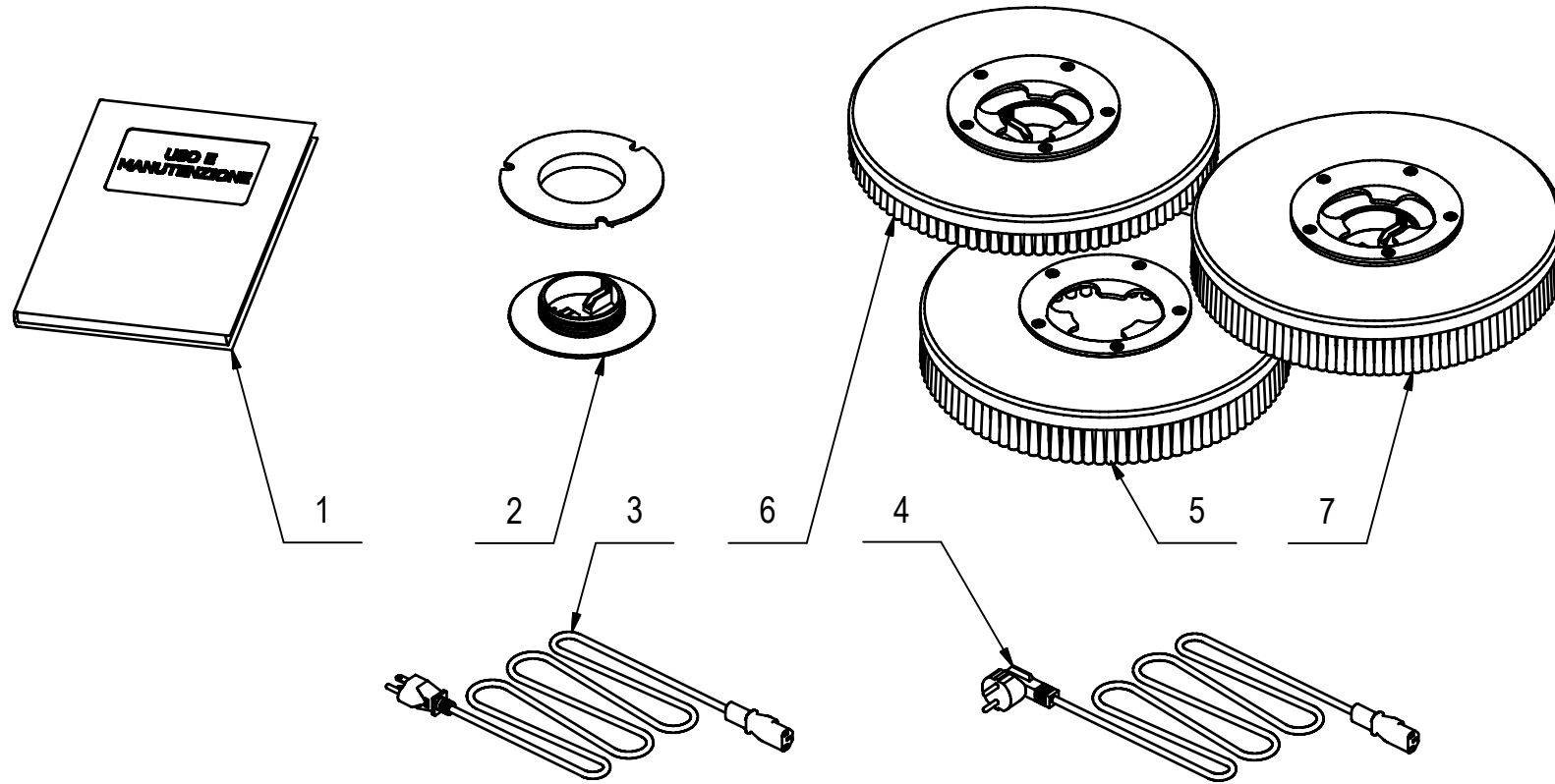

ACCESSORI VISPA/GENIE**08**

POS.	CODICE	QTÀ	DESCRIZIONE	DENOMINATION	DESCRIPTINON	BENENNUNG	DESCRIPCION
1		1	USO E MANUTENZIONE - GENERALE	USE AND MAINTENANCE	EMPLOI ET ENTRETIEN	BEDIENUNG UND WARTUNGSA	USO Y MANTENIMIENTO
2	410575	1	CENTER LOCK H=20 A VITE VERDE	CENTER LOCK	CENTER LOCK	CENTER LOCK	CENTER LOCK
3	421359	1	CAVO SJT 3x18AWG 105° VW-1L=2M.SPINA USA	CABLE	CABLE	KABEL	CUERDA
4	421360	1	CAVO H05VV-F 3Gx0,75 L=2MT SP SCHUKO BIP	CABLE	CABLE	KABEL	CUERDA
5	421701	1	SPAZZOLA PPL D=335 14" ATTACCO WIRBEL	BRUSH	BROSSE	BÜRSTE	CEPILLO
6	422001	1	DISCO TRASC. PUNZ. D=350	PAD HOLDER	PLATEAU	TREIB TELLER	DISCO DE ARRASTRE
7	422213	1	DISCO TRASC. D=355 SET. LATERALI	PAD HOLDER	PLATEAU	TREIB TELLER	DISCO DE ARRASTRE

UNITA' CARICABATTERIA ESTERNA

ASSEMBLY BATTERY CHARGER

GROUPE CARGHEUR BATTERIES

GRUPPE BATTERIE LADEGERATE

GRUPO CARGADOR DE BATERIAS

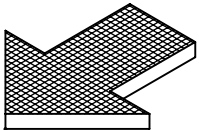
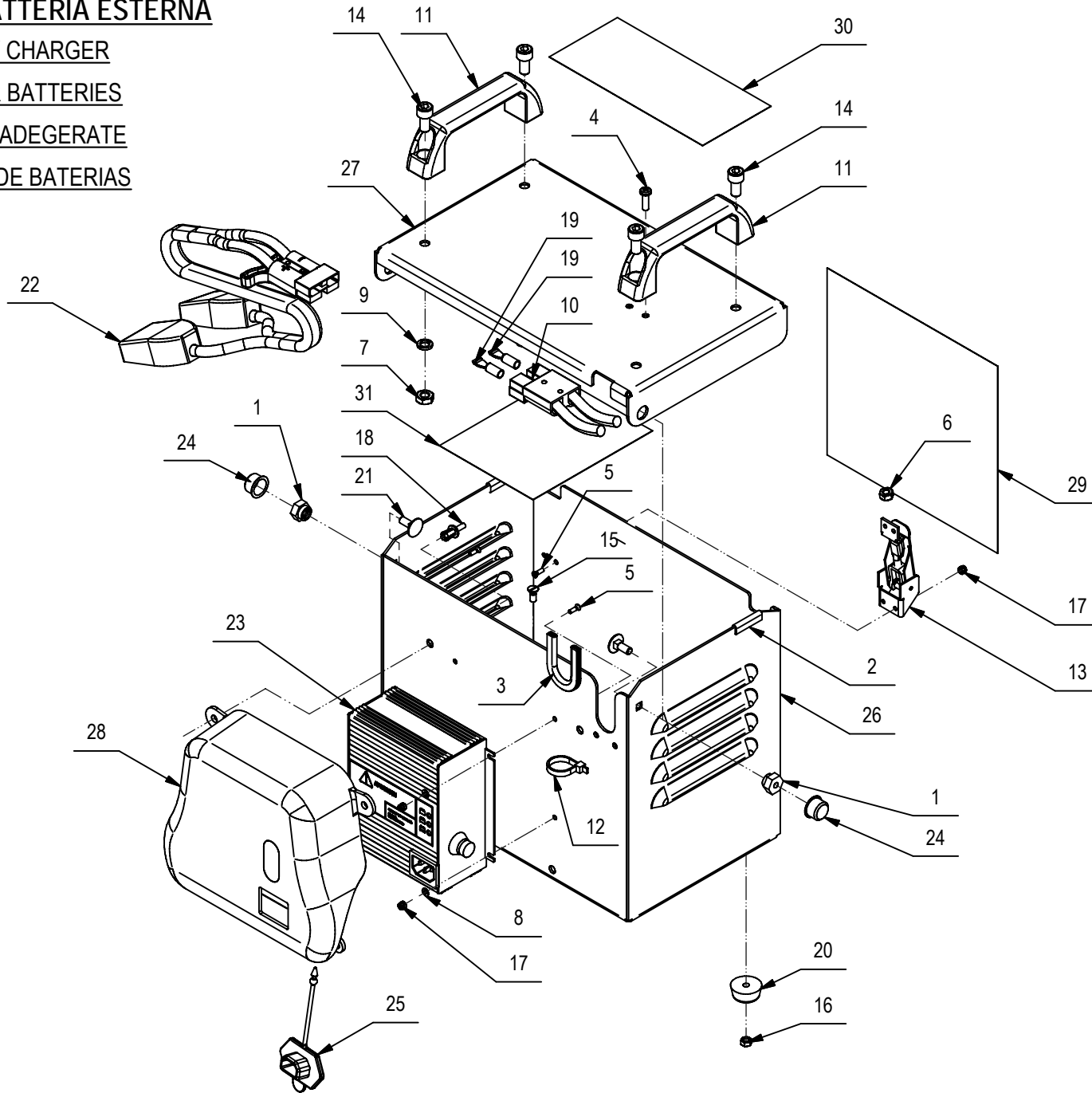

UNITA' CARICA BATTERIA

A1

POS.	CODICE	QTÀ	DENOMINAZIONE	DENOMINATION	DESCRIPTION	BENENNUNG	DESCRIPCION
1	212368	2	BOCCOLA	BUSHING	BAGUE	BUCHSE	CASQUILLO
2	213322	2	PROFILO GOMMA	PROFILE	PROFIL	PROFIL	PERFIL
3	213323	1	PROFILO GOMMA	PROFILE	PROFIL	PROFIL	PERFIL
4	408893	2	VITE D.5x17 AUTOF. POLI LOCK	SCREW	VIS	SCHRAUBE	TORNILLO
5	408922	8	VITE M3x10 TPS UNI 6109 A2	SCREW	VIS	SCHRAUBE	TORNILLO
6	409040	2	DADO M6x5 UNI 5588 ZINC	NUT	ECROU	MUTTER	TUERCA
7	409054	4	DADO M8x5 UNI 5589 ZINC	NUT	ECROU	MUTTER	TUERCA
8	409138	4	ROSETTA 3X7X0,5 INOX UNI 6592 A2	WASHER	RONDELLE	UNTERLAGSCHEIBE	ARANDELA
9	409181	4	ROSETTA GROWER 8x13x2,2 ZINC	LOCK WASHER	RONDELLE FREIN	ZAHNSCHEIBE	ARANDELLA DENTADA
10	409666	1	CONNETTORE 50A 600V	CONNECTOR	CONNECTEUR	STECKER	CONECTOR
11	410272	2	MANIGLIA NERA	HANDLE	MANCHE	HANDGRIFF	MANILLA
12	410277	1	FASCETTA IN PLASTICA	CLAMP	COLLIER	BRIDE	ABRAZADERA
13	410329	2	GANCIO CASSETTO	HOOK	CROCHET	HAKEN	GANCHO
14	415765	4	VITE M8x16 ZINC TCEI UNI 5931	SCREW	VIS	SCHRAUBE	TORNILLO
15	415817	4	VITE M5x12 TSP UNI 6109	SCREW	VIS	SCHRAUBE	TORNILLO
16	415886	4	DADO M5 UNI5588 A2	NUT	ECROU	MUTTER	TUERCA
17	415897	8	DADO AUTOBL M3 UNI7474 A2	LOCK NUT	ECROU AUTOBLOCANT	STOPMUTTER	TUERCA AUTOBLOCANTE
18	415952	4	RIVETTO 6.4X10 NYLON	RIVET	RIVET	NIET	CLAVO
19	416048	2	CONTATTO PER CONNETTORE ANDERSON	CONNECTOR CONTACT	JE CONTACTE CONNECTEUR	KONTAKT-STECKER	CONECTADOR DEL CONTACTO
20	416319	4	PIEDINO IN GOMMA	RUBBER CAP	BOUCHON DE CAOUTCHOUC	GUMMISTOPFEN	TAPON DE GOMA
21	421080	2	VITE M6X16 TTQST (UNI 5732 DIN 603) INOX	SCREW	VIS	SCHRAUBE	TORNILLO
22	421604	1	CAVO BATT. NERO-ROSSO + CONNETTORE	CABLE	CABLE	KABLE	CUERDA
23	421671	1	CARICABATTERIE SPE CBHD1 12V6A IUUO GEL	BATTERY CHARGER	CARGHEUR	BATTERIE LADEGERATE	CARGADOR DE BATERIAS
24	422540	2	TAPPO SALVAFILETTO	CAP	CAPUCHON	KAPPE	TAPON
25	422693	1	PROTEZIONE PRESA DI CORRENTE	PROTECTION	PROTECTION	ABDECKUNG	PROTECCION
26	423660	1	VANO BATTERIA UNITA' RICARICA ESTERNA	BATTERY BASE	BAC LOGEMENT BATTERIES	BATTERIEKASTEN	PLACA ASIENTO BATERIAS
27	423661	1	COPERCHIO VANO BATTERIA UNITA' RICARICA	COVER	COUVRCLE	DECKEL	TAPA
28	423670	1	CARTER CARICABATTERIE ABS	COVER	CARTER	ABDECKUNG	CARTER
29	423787	1	ETICHETTA CARICA BATTERIE COFI 200x190	DECAL	ETIQUETTE	SCHILD	ETIQUETA
30	423788	1	ETICHETTA ATTENZIONE CAR.BAT COFI 180x80	DECAL	ETIQUETTE	SCHILD	ETIQUETA
31	423789	1	ETICHETTA ISTRUZ. CAR.BAT. COFI 110x140	DECAL	ETIQUETTE	SCHILD	ETIQUETA



BETCO CORPORATION
1001 Brown Avenue - 43607 Toledo (Ohio) U.S.A.
Tel. +1 419 725 3767 - Fax +1 416 725 4727 - www.betco.com