



Electronic Service Manuals

This electronic document is provided as a service to our customers. We do not create the contents of the information contained in this document. Should you have detailed questions pertaining to the information contained in this document, you may contact Michco, or the manufacturer which provided the original information in this electronic deliverable. Michco's only part in this electronic deliverable was the electronic assembly process. By providing this manual on line we are not guaranteeing parts availability.

You may contact Michco through the following methods:

Phone (517) 484-9312 or (800) 331-3339

2011 N. High St. -- Lansing, Michigan -- 48906

Fax: (517) 484-9836

Email: CustServe@Michco.com

Web site: www.Michco.Com

Parts Web site: www.FloorMachineParts.Com

Order Parts on Line at:

www.FloorMachineParts.Com

Directly to Parts & Service:

By Email: **Shop@Michco.com**

By Fax: (517) 702-2041

By Voice: Use numbers above.

Serving the Cleaning Industry Since 1922

Notice: All copyrighted material remains property of original owners, all trademarks are property of respective owners. Manuals are subject to Manufacturer's reproduction limitations. Originals or reproductions were provided by manufacturers through a request. We make no warranty as to the correctness of information provided in this document and you assume all risk. By placing these manuals on line we are not declaring our corporation to be an manufacturer authorized dealer or provider, please check our web site for authorized manufacturers we represent.

Clarke®

Division of
ALTO®

Operator's Manual
Manuel d'utilisation
Libro de Instrucciones



CTV
Wet/Dry Vacuum
120V

READ THIS BOOK

This book has important information for the use and safe operation of this machine. Failure to read this book prior to operating or attempting any service or maintenance procedure to your Clarke machine could result in injury to you or to other personnel; damage to the machine or to other property could occur as well. You must have training in the operation of this machine before using it. If your operator(s) cannot read English, have this manual explained fully before attempting to operate this machine.

All directions given in this book are as seen from the operator's position at the rear of the machine.

For new books write to: Clarke®, 2100 Highway 265, Springdale, Arkansas 72764.

Table of Contents

Important Safety Instructions	5
Specifications and Accessories	11
Grounding Instructions	14
How To Assemble the Machine	16
How To Prepare The Machine For Operation	16
Machine Operation	18
Maintenance and Repair	22
Troubleshooting	24
Recommended Spare Parts	25

Section II Parts and Service Manual

CTV 15 & 20 Head Assembly Drawing	30
Parts List	31
CTV 7 Assembly Drawing	32
Parts List	33
CTV 15 & 20 Tank Assembly Drawing and Parts List	34
CTV 15 & 20 Frame Assembly Drawing and Parts List	35
CTV 7, 15 & 20 Squeegee Assembly Drawing	36
Parts List	37
CTV 7, 15 & 20 Accessory Tools	38
CTV 15 & 20 Electrical Schematic	39
CTV 7 Electrical Schematic	40

**CTV
ASPIRADOR DE AGUA Y POLVO**

LIBRO DE INSTRUCCIONES

LEA ESTE LIBRO

Contiene información importante para el uso y funcionamiento seguro de la máquina. Lea y comprenda este libro antes de arrancar la máquina o hacer cualquier operación de mantenimiento. Guarde este libro y diga a todos los operadores que lo lean. Si no siguen las instrucciones, se pueden causar lesiones al personal o daños a la máquina, instalaciones o edificios.

Todas las instrucciones están dadas desde la posición del operador, en la parte de atrás de la máquina.

Puede Ud. conseguir libros suplementarios dirigiéndose a su distribuidor Clarke.

Indice

Instrucciones importantes de seguridad	7
Especificaciones y accesorios	12
Instrucciones para la conexión a tierra	15
Ensamblado de la máquina	17
Preparación de la máquina para el funcionamiento	17
Funcionamiento de la máquina	19
Mantenimiento y reparación	23
Detección de problemas	24
Repuestos recomendados	26
 Sección II Repuestos y manual de servicio	
CTV 15 & 20 Gráfico del ensamblado del cabezal	30
Listado de piezas	31
 CTV 7 Gráfico del ensamblado	32
Listado de piezas	33
 CTV 15 & 20 Gráfico del ensamblado del depósito y listado de piezas	34
 CTV 15 & 20 Gráfico del ensamblado del bastidor y listado de piezas	35
 CTV 7, 15 & 20 Gráfico del ensamblado de la escobilla de goma	36
Listado de piezas	37
 CTV 7, 15 & 20 Herramientas accesorias	38
 CTV 15 & 20 Circuito eléctrico	39
 CTV 7 Electrical Schematic	40

CTV ASPIRATEUR EAU ET POUSSIERE

MANUEL D'UTILISATION

LISEZ CE MANUEL

Il contient des informations importantes pour assurer le bon fonctionnement de cette machine et pour garantir la sécurité pendant l'utilisation. Il faut absolument avoir lu et assimilé ce manuel avant de mettre la machine en marche ou d'effectuer toute opération de maintenance. Conservez soigneusement ce manuel et faites le lire à toute personne qui se servira de la machine. Le non-respect des instructions peut occasionner des blessures ou endommager la machine, les meubles ou les locaux.

Toutes les instructions doivent être visualisées depuis la position du conducteur, à l'arrière de la machine. Des manuels supplémentaires peuvent être obtenus auprès de votre revendeur Clarke

INDEX

Importantes instruction de sécurité	9
Caractéristiques et accessoires	13
Instructions de mise à la terre	15
Comment assembler la machine	17
Comment préparer la machine au fonctionnement	17
Fonctionnement de la machine	19
Entretien et réparation	23
Diagnostic	24
Pièces détachées recommandées	27
 Section II Pièces détachées et Manuel d'entretien	
CTV 15 & 20 Schéma de l'assemblage de la tête	30
Liste des pièces	31
CTV 7 Schéma de l'assemblage	32
Liste des pièces	33
CTV 15 & 20 Schéma de l'assemblage du réservoir et Liste des pièces	34
CTV 15 & 20 Schéma de l'assemblage du bâti et Liste des pièces	35
CTV 7, 15 & 20 Schéma de l'assemblage de la racle	36
Liste des pièces	37
CTV 7, 15 & 20 Outils accessoires	38
CTV 15 & 20 Schématique de l'électrique	39
CTV 7 Schématique de l'électrique	40

IMPORTANT SAFETY INSTRUCTIONS



WARNING



AVERTISSEMENT



ADVERTENCIA



DANGER:

Failure to read and observe all **DANGER** statements could result in severe bodily injury or death. Read and observe all **DANGER** statements found in your Owner's Manual and on your machine.



WARNING:

Failure to read and observe all **WARNING** statements could result in injury to you or to other personnel; property damage could occur as well. Read and observe all **WARNING** statements found in your Owner's Manual and on your machine.



CAUTION:

Failure to read and observe all **CAUTION** statements could result in damage to the machine or to other property. Read and observe all **CAUTION** statements found in your Owner's Manual and on your machine.





WARNING: To reduce the risk of fire, electric shock, or injury:

1. Do not leave machine when plugged in. Unplug from outlet when not in use and before servicing.
2. To reduce the risk of electric shock use indoors only.
3. Do not allow to be used as a toy. Close attention is necessary when used by or near children.
4. Use only as described in the manual. Use only manufacturer's recommended attachments.
5. Do not use with damaged cord or plug. If machine is not working as it should, has been dropped, damaged, left outdoors, or dropped into water, return it to a service center.
6. Do not pull or carry by cord, use cord as a handle, close a door on cord, or pull cord around sharp edges or corners. Do not run machine over cord. Keep cord away from heated surfaces.
7. Do not unplug by pulling on cord. To unplug, grasp the plug, not the cord.
8. Do not handle plug or machine with wet hands.
9. Do not put any object into openings. Do not use with any opening blocked; keep free of dust, lint, hair and anything that may reduce air flow.
10. Keep hair, loose clothing, fingers, and all parts of body away from openings and moving parts.
11. The following materials must not be picked up with the machine: Hot materials (glowing cigarettes, hot ashes, etc.); Inflammable, explosive or aggressive fluids (e.g. gasoline, solvents, acids, alkalines, etc.); Inflammable, explosive dusts (e.g. magnesium or aluminum dust, etc.).
12. Do not use without dust bag and/or filters in place. Use the machine only with an undamaged filter element.
13. Turn off all controls before unplugging.
14. Use extra care when cleaning on stairs.
16. Connect to properly grounded outlet. See "Grounding Instructions".

SAVE THESE INSTRUCTIONS

 **DANGER:** Failure to read the Owner's Manual prior to operating or attempting any service or maintenance procedure to your Clarke machine could result in injury to you or to other personnel; damage to the machine or to other property could occur as well. You must have training in the operation of this machine before using it. If your operator(s) cannot read English, have this manual explained fully before attempting to operate this machine.

 **DANGER:** Operating a machine that is not completely or fully assembled could result in injury or property damage. Do not operate this machine until it is completely assembled. Inspect the machine carefully before operation. Use only as described in this manual. Use only Clarke's recommended attachments and replacement parts.

 **WARNING:** Operating a machine without observing all labels, decals, etc., could result in injury or damage. Read all machine labels before attempting to operate the machine. Make sure all of the labels are attached or fastened to the machine. Get replacement labels and decals from your Clarke distributor.

 **WARNING:** Before connecting any appliance to the appliance plug socket, the machine must always be switched off. If appliances are connected to the appliance plug socket, ensure that these appliances are also switched off when being connected to the appliance plug socket. See "Appliance Plug Socket" in the "Grounding Instructions" section in of this manual.

 **CAUTION:** Making technical modifications to the machine could endanger your safety. Do not make any technical modifications to the machine.

 **CAUTION:** Never spray the top section of the machine with water. Can cause danger to persons or danger of short circuits.

 **CAUTION:** Wrap cord around handle when machine is not in use. Use caution not to run over cord while machine is in use.

 **CAUTION:** This machine is not suitable for picking up health endangering dust.

 **CAUTION:** If foam/liquid comes out, switch off immediately.

INSTRUCCIONES DE SEGURIDAD



WARNING



AVERTISSEMENT



ADVERTENCIA



¡ AVISO !

¡ PELIGRO !:

Si no sigue la indicación **PELIGRO**, se pueden causar lesiones graves, incluso mortales. Lea y siga todas las indicaciones **PELIGRO** que se encuentran en el libro y en la máquina.



¡ AVISO !:

Si no sigue la indicación **AVISO**, se pueden causar lesiones sea al operador sea a otro personal y/o daños materiales. Lea y siga todas las indicaciones **AVISO** que se encuentran en el libro y en la máquina.



¡ CUIDADO !:

Si no sigue la indicación **CUIDADO**, se puede estropear la máquina o causar daños materiales. Lea y siga las indicaciones **CUIDADO** que se encuentran en el libro y en la máquina.











¡ AVISO !: Para evitar el riesgo de incendio, choque eléctrico o lesiones :

1. No deje nunca la máquina operando sin vigilarla. Desconéctela cuando no la usa y antes de efectuar el mantenimiento.
2. Para evitar un choque eléctrico, use la máquina sólo en locales cerrados.
3. Esta máquina no es un juguete. Tenga cuidado si la usa cuando hay niños cerca.
4. Confórmese estrictamente a las instrucciones de utilización descritas en este libro. Use sólo los accesorios recomendados por el fabricante.
5. Nunca opere la máquina si el cable está desgastado o si el enchufe está dañado. Si la máquina no funciona correctamente, si ha caído, si se ha quedado fuera o si se ha quedado inmersa en el agua, mándela a uno de nuestros centros técnicos.
6. Nunca tire de la máquina usando el cable de alimentación. Nunca levante la máquina usando el cable. No bloquee el cable en el hueco de una puerta, no arrastre el cable por encima de aristas. Sírvase alejar al cable de las fuentes de calor.
7. No desconecte la máquina tirando del cable. Desconecte la máquina tirando del enchufe y no del cable.
8. Nunca toque el enchufe o la máquina con manos húmedas.
9. No introduzca objetos en la aberturas. Procure que nada obstruya las aberturas : quite a las aberturas el polvo, las felpas, los cabellos o cualquier obstáculo al paso del aire.
10. Sírvase mantener una distancia de seguridad suficiente con respecto a las aberturas y las partes móviles de la máquina para evitar que agarran sus cabellos, sus ropas o sus dedos.
11. No se deben recoger los siguientes materiales con la máquina: materiales calientes (cigarrillos encendidos, cenizas calientes, etc.); fluidos inflamables, explosivos o agresivos (por ejemplo, gasolina, solventes, ácidos, alcalinos, etc.); polvos inflamables, explosivos (por ejemplo, polvo de magnesio o aluminio, etc.).
12. No use la máquina sin la bolsa de polvo y/o los filtros. Solamente use la máquina si tiene el elemento filtrante en perfectas condiciones.
13. Ponga todos los mandos en la posición **PARADA** antes de desconectar la máquina.
14. Sea muy prudente cuando aspira una escalera.
15. No use la máquina para aspirar los líquidos inflamables o carburantes como la gasolina o en sitios donde este tipo de líquido podría encontrarse.
16. Conecte la máquina sólo con una caja de enchufe con puesta a tierra. Véase las "Instrucciones para la conexión".

GUARDE CUIDADOSAMENTE ESTAS INSTRUCCIONES DE SEGURIDAD

GUARDE CUIDADOSAMENTE ESTAS INSTRUCCIONES DE SEGURIDAD

-  **PELIGRO:** Es preciso que lea este libro de instrucciones antes de arrancar la máquina o hacer un mantenimiento. Si no sigue las instrucciones, el operador corre el peligro de herirse o causar lesiones a otras personas y causar daños materiales a la máquina, a los muebles o a los locales. Sólo operadores conociendo el funcionamiento de la máquina podrán usarla.
-  **PELIGRO:** Si trabaja con una máquina que no está correctamente montada, se pueden causar lesiones o daños materiales. Nunca opere una máquina a menos que esté completamente montada. Compruebe cuidadosamente el estado de la máquina antes de cada utilización. Siga las instrucciones de utilización descritas en este libro. Use sólo accesorios Clarke.
-  **AVISO:** Si no sigue las instrucciones de seguridad indicadas por los adhesivos, se pueden causar lesiones o daños materiales. Lea todas estas indicaciones antes de operar la máquina. Asegúrese de que todos los adhesivos y etiquetas estén colocados en los sitios adecuados en la máquina. Puede hacer un nuevo pedido a su distribuidor Clarke.
-  **AVISO:** Antes de conectar cualquier artefacto al tomacorriente, siempre verifique que la máquina esté apagada. Si los artefactos son conectados al tomacorriente, verifique asimismo que los mismos estén apagados en el momento de la conexión. Consulte las indicaciones sobre "Tomacorriente de artefactos" de las "Instrucciones para la conexión a tierra" de este manual.
-  **PRECAUCION:** La realización de modificaciones técnicas en la máquina puede poner en peligro su seguridad. No realice ninguna modificación técnica en la máquina.
-  **PRECAUCION:** Nunca pulverice la sección superior de la máquina con agua. Puede causar peligro a personas o generar riesgo de cortocircuito.
-  **PRECAUCION:** Cuando no use la máquina, enrolle el cable en torno al mango. Procure que la máquina no pase por encima del cable durante la utilización.
-  **PRECAUCION:** Esta máquina no es adecuada para recoger polvo que pudiere poner en peligro la salud.
-  **PRECAUCION:** En caso de que salga líquido/espuma, apague la máquina inmediatamente.

IMPORTANTES MESURES DE SECURITE











AVERTISSEMENT: Pour réduire les risques d'incendie, de choc électrique ou de blessure:

1. Ne pas laisser l'appareil sans surveillance lorsqu'il est branché. Débrancher lorsque l'appareil n'est pas utilisé et avant l'entretien.
2. Pour réduire les risques de choc électrique, utiliser à l'intérieur seulement.
3. Ne pas permettre aux enfants de jouer avec l'appareil. Une attention particulière est
4. N'utiliser que conformément à cette notice avec les accessoires recommandés par le fabricant.
5. Ne pas utiliser si le cordon ou la fiche est endommagé. Retourner l'appareil à un atelier de réparation s'il ne fonctionne pas bien, s'il est tombé ou s'il a été endommagé, oublié à l'extérieur ou immergé.
6. Ne pas tirer soulever ou traîner l'appareil par le cordon. Ne pas utiliser le cordon comme une poignée, le coincer dans l'embrasure d'une porte ou l'appuyer contre des arêtes vives ou des coins. Ne pas faire rouler l'appareil sur le cordon. Garder le cordon à l'écart des surfaces chaudes.
7. Ne pas débrancher en tirant sur le cordon. Tirer plutôt la fiche.
8. Ne pas toucher la fiche ou l'appareil lorsque vos mains sont humides.
9. N'insérer aucun objet dans les ouvertures. Ne pas utiliser l'appareil lorsqu'une ouverture est bloquée. S'assurer que de la poussière, de la peluche, des cheveux ou d'autres matières ne réduisent pas le débit d'air.
10. Maintenir les cheveux, les vêtements amples, les doigts et toutes les parties du corps à l'écart des ouvertures et des pièces mobiles.
11. Les matériaux suivants ne doivent pas être aspirés par la machine: matériaux chauds (cigarettes incandescentes, cendres chaudes, etc.); fluides inflammables, explosifs ou agressifs (par ex. essence, solvants, acides, alcalins, etc.); poussières inflammables et explosives (par ex. poussière de magnésium ou d'aluminium, etc.).
12. N'utilisez pas la machine sans qu'un sac à déchets et/ou des filtres ne soient en place. N'utilisez la machine qu'avec un élément de filtrage non endommagé.
13. Mettre toutes les commandes à la position ARRET avant de débrancher l'appareil.
14. User de prudence lors du nettoyage des escaliers.
15. Ne pas aspirer des liquides inflammables ou combustibles, comme de l'essence, et ne pas faire fonctionner dans des endroits où peuvent se trouver de tels liquides.
16. "Ne brancher qu'à une prise de courant avec mise à la terre. Voir les instructions visant la mise à la terre."

CONSERVER CES INSTRUCTIONS

CONSERVEZ SOIGNEUSEMENT CES CONSIGNES DE SECURITE

-  **DANGER:** Il faut absolument avoir lu et assimilé ce manuel avant de mettre la machine en marche ou d'effectuer toute opération de maintenance. Le non-respect des instructions risque d'entraîner des blessures graves pour l'opérateur ou pour d'autres membres du personnel et de provoquer des dégâts matériels à la machine, au mobilier ou aux locaux. La machine ne peut être utilisée que par des opérateurs ayant été mis au courant de son fonctionnement.
-  **DANGER:** Faire fonctionner une machine qui n'a pas été correctement montée peut provoquer des blessures ou des dégâts matériels. Ne jamais mettre la machine en service avant de l'avoir complètement montée. Vérifier soigneusement l'état de la machine avant chaque utilisation. Respecter le mode d'utilisation figurant dans ce manuel. N'utiliser que des accessoires Clarke.
-  **AVERTISSEMENT:** Le non-respect des consignes de sécurité signalées par les autocollants peut provoquer des blessures ou des dégâts matériels. Lisez toutes ces indications avant de mettre la machine en marche. Assurez-vous que tous les autocollants et étiquettes sont bien apposés, aux endroits appropriés, sur la machine. Vous pouvez en recommander chez votre revendeur Clarke.
-  **AVERTISSEMENT:** Avant de connecter un appareil à la prise des appareils, la machine doit toujours être éteinte. Si des appareils sont connectés à la prise des appareils, assurez-vous que ces appareils sont également éteints lorsqu'ils sont connectés à la prise. Consultez «Prise des appareils» dans la section de ce manuel intitulée «Instructions de mise à la terre».
-  **ATTENTION:** Apporter des modifications techniques à la machine risque de compromettre votre sécurité. N'apportez pas de modifications techniques à la machine.
-  **ATTENTION:** Ne pulvérisez jamais de l'eau sur la section supérieure de la machine. Ceci peut représenter un danger pour les personnes ainsi qu'entraîner un risque de courts-circuits.
-  **ATTENTION:** Enrouler le cordon autour de la poignée lorsque la machine n'est pas utilisée. Veiller à ne pas faire passer la machine sur le cordon au cours du travail.
-  **ATTENTION:** Cette machine n'est pas adéquate au ramassage de poussières nocives à la santé.
-  **ATTENTION:** Si de la mousse/du liquide sort de la machine, éteignez-la immédiatement.

SPECIFICATIONS & ACCESSORIES

Model Code#	02170A	02172A	02174A	02176A	02178A	02180A	02182A
Model Description	CTV7	CTV7 w/AS/E	CTV15	CTV15	CTV20	CTV15 w/squ.	CTV20 w/squ.
Voltage (V)	120	120	120	120	120	120	120
Frequency (Hz)	50/60	50/60	50/60	50/60	50/60	50/60	50/60
Power (Watts)	1200	1300	1200	1300	1300	1300	1300
Connected load for appliance plug socket	---	600 Watts	---	---	---	---	---
Volume Air Flow(CFM)	120	110	120	110	110	110	110
Vacuum Motor	Single Stage	Dual Stage	Single Stage	Dual Stage	Dual Stage	Dual Stage	Dual Stage
Static Water Lift (inches) (inches H ₂ O)	65	95	65	95	95	95	95
Cord Length (feet)	16	16	50	50	50	50	50
Tank Volume (gal.)	7	7	15	15	20	15	20
Width (inches)	14.5	14.5	24	24	24	24	24
Depth (inches)	14	14	24	24	24	24	24
Height (inches)	21	21	38	38	38	38	38
Weight (lbs) Machine	14	16	44	45	48	45	48
Weight (lbs) Shipping	16	18	48	49	52	61	64
Order # for bag-type filter elements (pack of 5)	60910	60910	70007041	70007041	70007041	70007041	70007041
Order # for permanent filter element (unit)	11754000	11754000	11754000	11754000	11754000	11754000	11754000
Cloth Filter Liner / Washable	61156103	61156103	61156103	61156103	61156103	61156103	61156103
Squeegee Floor Tool	---	---	---	---	---	70007035	70007035
Replacement Squeegee Blades	---	---	---	---	---	30292A	30292A

ESPECIFICACIONES & ACCESORIOS

Código Modelo #	02170A	02172A	02174A	02176A	02178A	02180A	02182A
Descripción Modelo	CTV7	CTV7 c/AS/E	CTV15	CTV15	CTV20	CTV15 c/escur.	CTV20 c/escur.
Voltaje (V)	120	120	120	120	120	120	120
Frecuencia (Hz)	50/60	50/60	50/60	50/60	50/60	50/60	50/60
Potencia (Watts)	1200	1300	1200	1300	1300	1300	1300
Carga conectada para tomacorriente artefacto	---	600 Watts	---	---	---	---	---
Volumen caudal Aire (CFM)	120	110	120	110	110	110	110
Motor de vacío	1 nivel	2 niveles	1 nivel	2 niveles	2 niveles	2 niveles	2 niveles
Carga agua estática (pulgadas H ₂ O)	65	95	65	95	95	95	95
Largo cable (pies)	16	16	50	50	50	50	50
Volumen depósito (gal)	7	7	15	15	20	15	20
Ancho (pulgadas)	14.5	14.5	24	24	24	24	24
Profundidad (pulgadas)	14	14	24	24	24	24	24
Altura (pulgadas)	21	21	38	38	38	38	38
Peso (lbs) Máquina	14	16	44	45	48	45	48
Peso (lbs) entrega	16	18	48	49	52	61	64
#Pedido para elementos de filtro tipo bolsa (paquete de 5)	60910	60910	70007041	70007041	70007041	70007041	70007041
#Pedido para elemento filtrante permanente (unidad)	11754000	11754000	11754000	11754000	11754000	11754000	11754000
Revestimiento interior filtro tela/ Lavable	61156103	61156103	61156103	61156103	61156103	61156103	61156103
Herramienta escobilla de goma de piso	---	---	---	---	---	70007035	70007035
Hojas de la escobilla de goma p/recambio	---	---	---	---	---	30292A	30292A

CARACTÉRISTIQUES & ACCESSOIRES

Code Modèle #	02170A	02172A	02174A	02176A	02178A	02180A	02182A
Description Modèle	CTV7	CTV7 w/AS/E	CTV15	CTV15	CTV20	CTV15 w/squ.	CTV20 w/squ.
Tension (V)	120	120	120	120	120	120	120
Fréquence (Hz)	50/60	50/60	50/60	50/60	50/60	50/60	50/60
Alimentation (Watts)	1200	1300	1200	1300	1300	1300	1300
Charge connectée pour la prise appareils	---	600 Watts	---	---	---	---	---
Flux volume air (CFM)	120	110	120	110	110	110	110
Moteur vide	une phase	2 phases	une phase	2 phases	2 phases	2 phases	2 phases
Portance hydro. statique (pouces H ₂ O)	65	95	65	95	95	95	95
Longueur corde (pieds)	16	16	50	50	50	50	50
Volume réservoir (gal.)	7	7	15	15	20	15	20
Largeur (pouces)	14.5	14.5	24	24	24	24	24
Profondeur (pouces)	14	14	24	24	24	24	24
Hauteur (pouces)	21	21	38	38	38	38	38
Poids (livres) Machine	14	16	44	45	48	45	48
Poids (livres) livraison	16	18	48	49	52	61	64
N° commande pour les éléments de filtrage de type sac (paquet de 5)	60910	60910	70007041	70007041	70007041	70007041	70007041
N° commande pour les éléments permanents de filtrage (unité)	11754000	11754000	11754000	11754000	11754000	11754000	11754000
Sac filtre vêtements/ Lavable	61156103	61156103	61156103	61156103	61156103	61156103	61156103
Outil sol racle	---	---	---	---	---	70007035	70007035
Lames racles de remplacement	---	---	---	---	---	30292A	30292A

GROUNDING INSTRUCTIONS

This appliance must be grounded. If it should malfunction or breakdown, grounding provides a path of least resistance for electric current to reduce the risk of electric shock. This appliance is equipped with a cord having an equipment-grounding conductor and grounding plug. The plug must be plugged into an appropriate outlet that is properly installed and grounded in accordance with all local codes and ordinances.

- ⚠ WARNING:** Improper connection of the equipment-grounding conductor can result in a risk of electric shock. Check with a qualified electrician or service person if you are in doubt as to whether the outlet is properly grounded. Do not modify the plug provided with the product - if it will not fit the outlet, have a proper outlet installed by a qualified electrician.

This appliance is for use on a nominal 120-volt circuit and has a ground plug that looks like the plug illustrated in figure 1. Make sure that the appliance is connected to an outlet having the same configuration as the plug. No adapter should be used with this appliance.

- ⚠ WARNING:** To prevent possible electric shock, protect the machine from rain. Keep the machine in a dry building.

- ⚠ WARNING:** To prevent possible electric shock, always use a 3-wire electrical system connected to the electrical ground. For maximum protection against electrical shock, use a circuit that is protected by a ground fault circuit interrupter. Consult your electrical contractor.

- ⚠ WARNING:** Do not cut, remove or break the ground pin. If the outlet does not fit the plug, consult your electrical contractor.

- ⚠ WARNING:** Have worn, cut or damaged cords replaced by an authorized service person.

EXTENSION CORDS

Use only an approved extension cord with three conductors, a plug with three terminals, and a connector body with three holes. The machine has a power cord with wire size 16 AWG (AWG means American Wire Gauge).

- ⚠ WARNING:** If you use an extension cord, use an extension cord with minimum wire size 14 AWG. Do not use an extension cord longer than 50 feet. Do not join two extension cords.

APPLIANCE PLUG SOCKET

Before connecting any appliance to the appliance plug socket, the machine must always be switched off. If appliances are connected to the appliance plug socket, ensure that these appliances are also switched off when being connected to the appliance plug socket.

- ⚠ CAUTION:** The operating instructions and the safety precautions contained therein must be observed when using appliances connected to the appliance plug socket of the machine.

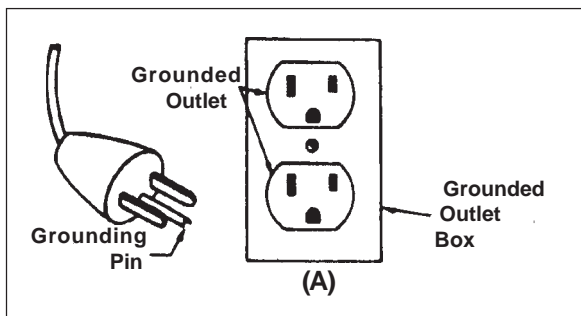

Figure 1

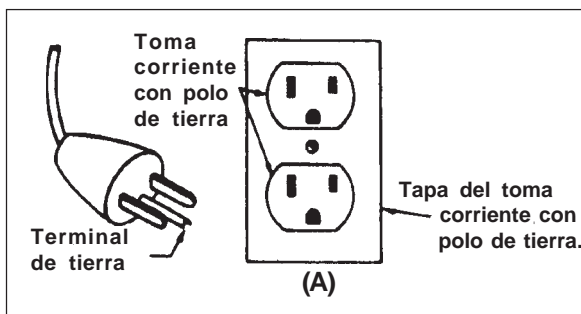

Figure 1a

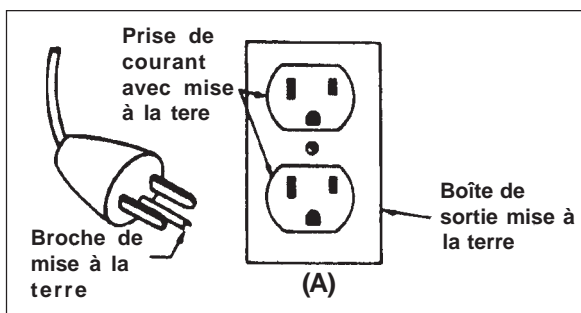

Figure 1b

INSTRUCCIONES PARA LA PUESTA A TIERRA

Esta máquina debe ser puesta a tierra. En caso de mal funcionamiento o avería, el hilo de tierra es un camino de menor resistencia para la corriente eléctrica; por lo cual se reduce el riesgo de choque eléctrico. La máquina tiene un cable de alimentación con un hilo de tierra y un enchufe con puesta a tierra. El enchufe debe ser conectado con una caja de enchufe adecuada, correctamente instalada, puesta a tierra y conforme a todas las instrucciones locales de seguridad.

⚠ ¡AVISO! Si la puesta a tierra no es correcta, hay un peligro de electrocución. Si tiene alguna duda, acuda a un electricista cualificado o a una persona del servicio de mantenimiento para comprobar su instalación. Nunca modifique el enchufe suministrado con el producto. Si no encaja el enchufe en la caja de enchufe conectada con la red, haga instalar una caja de enchufe adecuada por un electricista autorizado.

Esta máquina debe funcionar en un circuito de potencia nominal de 120 V. Tiene un enchufe semejante al enchufe reproducido en la figura 1a. Compruebe que este producto es conectado con una caja de enchufe que tiene una configuración semejante a la configuración del enchufe. No use ningún adaptador con este producto.

⚠ ¡AVISO! Para evitar el peligro de choque eléctrico, proteja la máquina de la lluvia. Guárdela en un local seco.

⚠ ¡AVISO! Para evitar el peligro de electrocución, conecte la máquina con un circuito eléctrico con tres conductores, puesto a tierra. Para una protección óptima, conecte la máquina con un sistema provisto de un diferencial. Consulte su electricista.

⚠ ¡AVISO! Nunca rompa, quite o corte la clavija de puesta a tierra. Si la toma de corriente o la caja no corresponde al enchufe, acuda a su electricista.

⚠ ¡AVISO! Si los cables y los enchufes están desgastados, dañados o cortados, hágalos cambiar por un técnico de mantenimiento cualificado.

AÑADIDOS

Use sólo añadidos conformes con las normas de seguridad, con tres conductores (dos principales y un hilo de puesta a tierra). El cable de alimentación tiene 1,5 mm² de sección.

⚠ ¡AVISO! Use un añadido de cable por lo menos de 1,5 mm² de sección. No use ningún añadido de más de 15 metros de largo. Nunca conecte dos añadidos.

TOMACORRIENTE PARA ARTEFACTOS

Antes de conectar cualquier artefacto al tomacorriente, siempre verifique que la máquina esté apagada. Si los artefactos son conectados al tomacorriente, verifique asimismo que los mismos estén apagados en el momento de la conexión.

⚠ PRECAUCIÓN: Se debe observar las instrucciones de funcionamiento y las precauciones de seguridad de este manual al usar artefactos conectados al tomacorriente de la máquina.

INSTRUCTIONS POUR LA MISE À LA TERRE

La machine doit être reliée à la terre. En cas de dysfonctionnement ou de pannes, la terre constitue une voie de moindre résistance pour le courant électrique, réduisant ainsi le risque d'électro-choc. Ce produit est équipé d'un câble d'alimentation comprenant un fil de terre et une fiche avec mise à la terre. La fiche doit être branchée dans une prise adaptée, installée correctement, reliée à la terre et conforme à toutes les prescriptions de sécurité locales.

⚠ ¡AVERTISSEMENT! Si la mise à la terre n'est pas correcte, risque d'électrocution. En cas de doute, faites vérifier votre installation par un électricien qualifié ou par un membre du personnel d'entretien. Ne jamais modifier la fiche fournie avec le produit - si elle ne rentre pas dans votre prise, faites installer une prise adéquate par un électricien qualifié.

Cette machine est prévue pour fonctionner sur un courant d'une tension nominale de 120 V et est munie d'une fiche semblable à celle représentée sur la figure 1b. Vérifiez que ce produit est connecté à une prise qui présente la même configuration que la fiche. Ne pas utiliser d'adaptateur avec ce produit.

⚠ ¡AVERTISSEMENT! Pour éviter les risques de choc électrique, protéger la machine de la pluie. Entreposer la machine dans un local sec.

⚠ ¡AVERTISSEMENT! Pour éviter les risques de choc électrique, branchez la machine sur un circuit électrique à trois conducteurs, relié à la terre. Pour une protection optimale, branchez la machine sur un système muni d'un différentiel. Demandez conseil à votre technicien en électricité.

⚠ ¡AVERTISSEMENT! Ne pas couper, enlever ou casser la broche de terre. Si la prise ou le boîtier ne correspondent pas à la fiche, consultez votre technicien qualifié en électricité.

⚠ ¡AVERTISSEMENT! Faites remplacer les câbles et les fiches usés, entaillés ou endommagés par un technicien d'entretien qualifié.

ALLONGES

N'utilisez que des rallonges conformes aux normes de sécurité, à trois conducteurs (deux principaux et un fil de terre). La grosseur du câble d'alimentation est de 1,5 mm².

⚠ ¡AVERTISSEMENT! Utilisez un câble de rallonge de 1,5 mm² de section minimum. N'utilisez pas de rallonge d'une longueur supérieure à 15m. Ne raccordez jamais deux rallonges.

PRISE APPAREILS

Avant de connecter un appareil à la prise appareils, la machine doit toujours être éteinte. Si des appareils sont connectés à la prise appareils, assurez-vous que ces appareils sont également éteints lorsqu'ils sont connectés.

⚠ ATTENTION: Les instructions d'opération et précautions de sécurité contenues dans ce document doivent être observées lors de l'utilisation d'appareils connectés à la prise appareils de la machine.

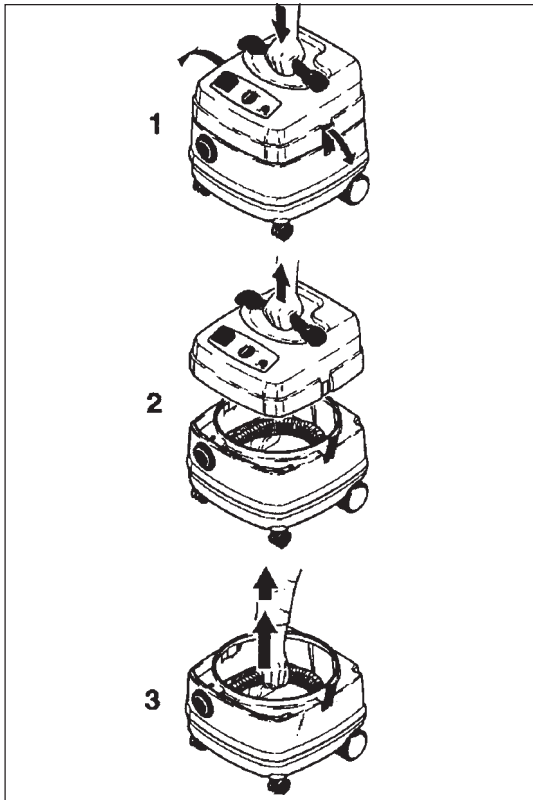

Figure 2

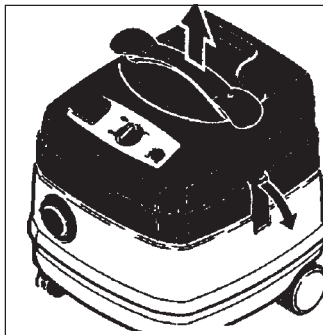

Figure 3

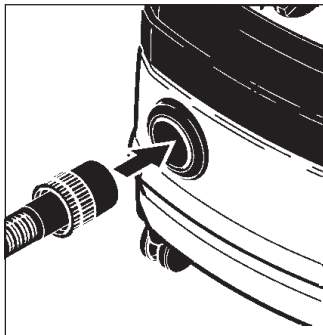

Figure 4

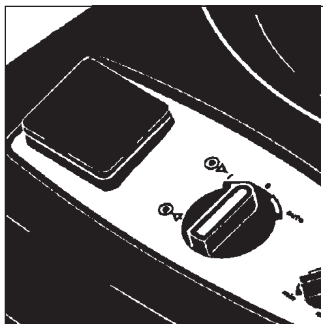

Figure 5

HOW TO ASSEMBLE THE MACHINE

CAUTION!

On delivery, the accessories - are lying in the tank and must be removed before the machine is used for the first time. See figure 2 (figure is for CTV 7, but other units are similar).

To assemble the machine, remove the machine top section:

The power cord must not yet be inserted into a plug socket.

1. Open the retaining clamps and lift off the machine top section (Figure 3).
2. Place a bag-type filter into the tank as described in the instructions printed on the filter.
3. Fit the machine top section back on the tank, and close the retaining clamps.
4. Connect the suction hose. The "Wap Multifit" enables any Clarke suction hoses (27, 32, 36, 50 mm diameter) to be connected to the machine (Figure 4).

HOW TO PREPARE THE MACHINE FOR OPERATION

To prepare the machine for operation, follow this procedure:

1. Remove tool kit from carton.
2. Remove head assembly from tank before removing tank from carton.
3. Remove tank assembly from carton.
4. Attach head assembly to tank.

Ensure that the machine is switched off and insert the plug of the power cord into a properly installed and fused plug socket with ground.

Connecting Electric Tools - (For CTV 7 AS)

Connect the electric tool to the appliance plug socket on the control panel (Figure 5).

Before connecting a tool, ensure that both the machine and the tool are switched off.

For maximum power consumption of the electric tool to be connected, see the Specification Table on page 5.

ENSAMBLADO DE LA MÁQUINA

¡PRECAUCIÓN!

En el momento de la entrega, los accesorios están dentro del depósito y es necesario retirarlos antes de usar la máquina por primera vez. Consulte la figura 2 (la figura se refiere al modelo CTV 7, pero las otras unidades son similares).

Para ensamblar la máquina, saque la parte superior de la misma:

No enchufe el cable de energía al tomacorriente todavía.

1. Abra las abrazaderas de retención y levante la parte superior de la máquina para sacarla (Figura 3).
2. Coloque un filtro tipo bolsa dentro del depósito tal como se describe en las instrucciones impresas en el filtro.
3. Ajuste la parte superior de la máquina nuevamente en su lugar sobre el depósito, y cierre las abrazaderas de retención.
4. Conecte la manguera de aspiración. "Wap Multifit" permite que cualquier manguera de aspiración Clarke (27, 32, 36, 50 mm de diámetro) se pueda conectar a la máquina (Figura 4).

PREPARACIÓN DE LA MÁQUINA PARA EL FUNCIONAMIENTO

1. Saque el juego de accesorios del cartón.
2. Quite el conjunto de aspiración antes de sacar el depósito del cartón.
3. Saque el depósito del cartón.
4. Fije la cabeza en el depósito.

Verifique que la máquina esté apagada e inserte el enchufe del cable de energía en un tomacorriente adecuadamente instalado y con conexión a tierra.

Conexión de herramientas eléctricas - (Para la CTV 7 AS)

Conecte la herramienta eléctrica al tomacorriente del artefacto en el panel de control (Figura 5).

Antes de conectar una herramienta, verifique que tanto la máquina como la herramienta estén apagadas.

Para consultar el consumo de potencia máximo de la herramienta eléctrica, remítase a la Tabla de Especificaciones de la página 5.

COMMENT ASSEMBLER LA MACHINE

ATTENTION!

À la livraison, les accessoires se trouvent dans le réservoir et doivent en être retirés avant que la machine ne soit utilisée pour la première fois. Voir figure 2 (la figure se réfère au modèle CTV 7 mais les autres unités sont similaires).

Pour assembler la machine, retirez la section supérieure de la machine:

Le câble d'alimentation ne doit pas encore être inséré à la prise.

1. Ouvrez les pinces de blocage et soulevez la section supérieure de la machine (Figure 3).
2. Placez un filtre de type sac dans le réservoir, tel que décrit dans les instructions imprimées sur le filtre.
3. Remplacez la section supérieure de la machine sur le réservoir, puis refermez les pince de blocage.
4. Connectez le tuyau d'aspiration. Le «Wap Multifit» permet à n'importe quel tuyau Clarke (de 27, 32, 36 et 50 mm de diamètre) d'être connecté à la machine (Figure 4).

COMMENT PRÉPARER LA MACHINE AU FONCTIONNEMENT

1. Sortir le jeu d'accessoires du carton d'emballage.
2. Déposer l'ensemble d'aspiration avant de sortir le réservoir du carton.
3. Sortir le réservoir du carton.
4. Fixer la tête sur le réservoir.

Assurez-vous que la machine est éteinte et insérez la fiche du cordon d'alimentation dans une prise correctement installée, protégée par un fusible et mise à la terre.

Connexion des outils électriques - (Pour le CTV 7 AS)

Connectez l'outil électrique à la prise appareils sur le panneau de commande (Figure 5).

Avant de connecter un outil, assurez-vous que la machine et l'outil sont tous les deux éteints.

Pour qu'une consommation maximum d'alimentation de l'outil électrique soit connectée, consultez le Tableau des caractéristiques à la page 5.

MACHINE OPERATION

Picking Up Dry Substances

Before picking up dry substances, the bag-type filter should always be installed in the tank. It is then easy to dispose of the material picked up and the service life of the main filter element is significantly increased.

 **WARNING: Inflammable substances must not be picked up with the machine!**

After picking up liquids, the filter element is damp. Damp filter elements can clog more quickly when dry substances are picked up. For this reason, the filter element should be dried or replaced before picking up any dry substances.

Picking Up Liquids

For both wet and dry applications be sure to leave the cartridge filter and the cloth filter in place around the float cage. Also be sure to frequently clean the filters. This is especially true when the vacuum is being used with strippers and wax.

Daily Maintenance

 **CAUTION: Strippers and some detergents produce foam which will damage the vacuum motors. The vacuum float shut-off may not be sensitive to all foams. Be sure to check that the tank is not filling with foam. Use a defoaming agent to avoid pulling foam through the vacuum motor. Should the vacuum motor become wet, remove source of overflow and immediately run vacuum motor open to purge the motor dry. Both the cartridge filter and the cloth filter should be rinsed and dried to remove stripper or wax. Do not allow stripper or wax to dry in the filters, as this will adversely affect performance.**

1. Drain and rinse tank and remove head assembly to allow drying.
2. Remove, rinse, and clean filters and allow to dry.
3. Inspect the power cord and hoses for damage.

 **WARNING: Inflammable liquids must not be picked up with the machine!**

Switching On The Machine (CTV 7, 15, 20)

Turn the switch to position "I" .

Switching On The Machine (CTV 7 AS)

Two operating modes are possible.

1. Switch position "I":
The machine motor starts immediately.
2. Switch position "auto":
The machine motor starts only when the tool connected to the appliance plug socket is switched on.

 **CAUTION: Before turning the switch to position "auto", ensure that the tool connected to the appliance plug socket is switched off.**

The motor speed and thus the suction power can be varied at the suction force regulator. This permits a precise adaptation to different substances to be picked up.

FUNCIONAMIENTO DE LA MÁQUINA

Recogida de sustancias secas

Antes de recoger sustancias secas, el filtro tipo bolsa debe estar siempre instalado en el depósito. De ese modo es fácil disponer de los materiales recogidos y aumentar significativamente la vida útil del elemento filtrante principal.

⚠ AVISO: ¡No se debe recoger sustancias inflamables con la máquina!

Luego de recoger líquidos, el elemento filtrante queda húmede. Los elementos filtrantes húmedos se obstruyen con mayor rapidez cuando se recogen sustancias secas. Por este motivo, se debe dejar secar y cambiar el elemento filtrante antes de recoger cualquier sustancia seca.

Aspiración de líquidos

Para aspiración de líquidos o sólidos asegúrese de dejar colocados el filtro de cartucho y el filtro de tela alrededor del alojamiento del flotador. Asimismo, asegúrese de limpiar los filtros de manera frecuente. Esto es especialmente válido cuando la aspiradora se utiliza con líquido quitaesmaltes y cera.

Mantenimiento diario

⚠ PRECAUCIÓN: Los quitaesmaltes y algunos detergentes producen espuma, que ocasionará daño a los motores de la aspiradora. La válvula de cierre del flotador de la aspiradora puede no ser sensible a todo tipo de espumas. Asegúrese de comprobar que el depósito no se llene con espuma. Utilice un antiespumante para evitar arrastrar espuma a través del motor de la aspiradora. Si el motor de la aspiradora se moja, elimine la fuente del derrame e inmediatamente haga funcionar el motor abierto para purgarlo y secarlo. Tanto el filtro de cartucho como el filtro de tela deben enjuagarse y secarse para quitar el quitaesmaltes o la cera. No permita que el quitaesmaltes o la cera se seque en los filtros, ya que esto afectaría de manera adversa su rendimiento

1. Drene y enjuague el depósito y extraiga el montaje del cabezal para dejar secar.
2. Extraiga, enjuague y limpie los filtros y deje secar.
3. Inspeccione el cable de alimentación y las mangueras para comprobar que no estén dañados.

⚠ AVISO: ¡No se debe recoger líquidos inflamables con la máquina!

Encendido de la máquina (CTV 7, 15, 20)

Coloque el interruptor en la posición "I".

Encendido de la máquina (CTV 7 AS)

Existen dos modos de operación.

1. Posición del interruptor "I":
El motor de la máquina arranca inmediatamente.
2. Posición del interruptor "auto":
El motor de la máquina arranca solamente cuando se enciende la herramienta conectada al tomacorriente del artefacto.

⚠ PRECAUCIÓN: Antes de colocar el interruptor en la posición "auto" verifique que la herramienta conectada al tomacorriente del artefacto se encuentre apagada.

La velocidad del motor y, por ende, la potencia de aspiración, pueden ser modificadas mediante el regulador de fuerza de aspiración. El mismo permite una adaptación precisa a las diferentes sustancias que se deba recoger.

FONCTIONNEMENT DE LA MACHINE

Aspiration de substances sèches

Avant d'aspirer des substances sèches, le filtre de type sac doit toujours être installé dans le réservoir. Il est alors facile d'éliminer les déchets aspirés, et la durée de vie de l'élément de filtrage principal en sera considérablement prolongée.

⚠ AVERTISSEMENT: Les substances inflammables ne doivent pas être aspirées avec la machine!

Après l'aspiration de liquides, l'éléments de filtrage est mouillé. Les éléments de filtrage mouillés peuvent se boucher plus rapidement lorsque des substances sèches sont aspirées. Pour cette raison, l'élément de filtrage doit être séché ou remplacé avant l'aspiration de substances sèches.

Aspiration de liquides

Pour les applications sèches et mouillées, vérifier que la cartouche filtre et le sac filtre sont en place autour du flotteur de type grille. Nettoyer régulièrement les filtres. Ce point est particulièrement important quand l'aspirateur est utilisé avec un décapant ou une cire.

Maintenance journalière

⚠ ATTENTION: Les décapants et certains détergents produisent de la mousse qui endommage les moteurs d'aspiration. Le flotteur qui commande la fermeture peut ne pas réagir à tous les types de mousse. Vérifier que le réservoir ne se remplit pas de mousse. Utiliser un agent de démoussage pour éviter que la mousse ne pénètre dans le moteur d'aspiration. Si le moteur est mouillé, retirer l'eau/la mousse immédiatement et faire fonctionner le moteur d'aspiration en l'ouvrant pour purger l'humidité et faire sécher le moteur. La cartouche filtre et le sac filtre doivent être rincés et séchés pour retirer le décapant ou la cire. Ne pas laisser le décapant ou la cire sécher sur les filtres car ces produits peuvent affecter la performance.

1. Vidanger et rincer le réservoir. Enlever l'assemblage de la tête pour le faire sécher.
2. Enlever, rincer, nettoyer les filtres et les laisser sécher.
3. Vérifier si le cordon d'alimentation et les flexibles ne sont pas endommagés.

⚠ AVERTISSEMENT: Les liquides inflammables ne doivent pas être aspirés avec la machine!

Allumage de la machine (CTV 7, 15, 20)

Tournez le commutateur en position « I ».

Allumage de la machine (CTV 7 AS)

Deux modes d'opération sont possibles.

1. Commutateur position « I »:
Le moteur de la machine démarre immédiatement.
2. Commutateur position « auto »:
Le moteur de la machine ne démarre que lorsque l'outil connecté à la prise appareils est allumé.

⚠ ATTENTION: Avant de tourner le commutateur en position « auto », assurez-vous que l'appareil connecté à la prise appareils est éteint.

La vitesse du moteur et par conséquent la puissance d'aspiration peut être variée au niveau du régulateur de la force d'aspiration. Ceci permet une adaptation précise aux différentes substances devant être aspirées.

Operating The Machine

If using machine for liquid pickup, follow this procedure:

1. Leave filter cartridge and cloth filter in place.

NOTE: This machine has a float shut-off. When the water raises the float, the air stops moving through the machine.

2. Turn machine on and begin vacuuming. The ON/OFF switch is on top of the vacuum head assembly. Put the switch in the "I" position to start the motor. Put the switch in the "O" position to stop the motor.
3. When cleanup is complete, empty the liquid by opening the drain valve on the drain hose. See figure 6.
4. For best performance, clean and rinse cloth and permanent filters.

If using for dry pickup or to remove shampoo from carpet, follow this procedure:

1. Use the filter bag. This will keep debris from entering the vacuum motor.
2. Turn machine on and begin vacuuming. If pickup efficiency decreases, stop the machine.
3. Remove the foam, liquid, dirt and carpet fibers from the tank and from the filter bag.

NOTE: Have an extra clean filter bag available for continuous operation. Use clean filter bag while other filter bag is being laundered and dried.

4. For best performance, clean the mesh screen around the float often.

There are no user serviceable parts. All repairs must be done by authorized personnel only.

After Finishing Work

1. Switch off the machine and pull the plug of the power cord out of the plug socket.
2. Wind up the power cord.

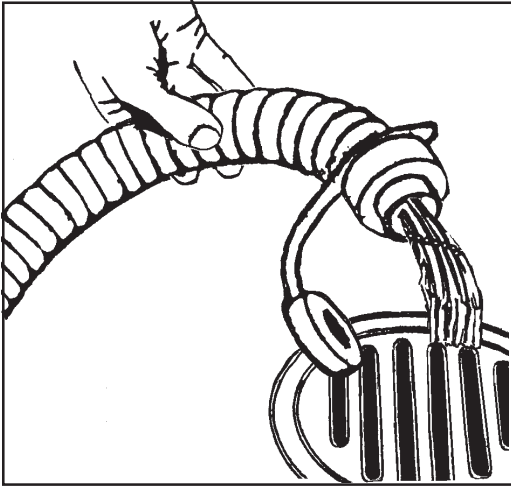

Figure 6

INSTRUCCIONES DE FUNCIONAMIENTO

Instrucciones de funcionamiento

Si usa la máquina para aspirar líquidos, siga las instrucciones siguientes:

1. Deje el filtro de cartucho y el filtro de tela colocados en su lugar.

NOTA: Esta máquina tiene un flotador que opera el cierre automático. Cuando el agua levanta el flotador, la circulación de aire dentro de la máquina se corta.

2. Opere la máquina y empiece la aspiración. El interruptor principal I/O se encuentra en la parte superior de la cabeza de aspiración. Ponga el interruptor en la posición "I" para arrancar el motor. Al parar el motor, ponga el interruptor en la posición "O".
3. Cuando ha terminado con la limpieza, vacíe el agua sucia sacando el tapón del flexible de vaciado. Véase la figura 6.
4. Para un mejor rendimiento, limpie y enjuague el filtro permanente y el de tela.

Si usa la máquina para aspirar en seco o aspirar el champú del alfombra, siga las instrucciones siguientes:

1. Coloque la bolsa-filtro. Impide que los residuos entren en el motor de aspiración.
2. Arranque la máquina y empiece la aspiración. Cuando la aspiración se vuelve menos eficaz, pare la máquina.
3. Vacíe el depósito y quite las felpas, los residuos, las fibras del alfombra a la bolsa-filtro.

NOTA: Tenga otra bolsa-filtro a disposición, evitará así interrumpir el trabajo. La usará cuando se seca la primera bolsa-filtro después de ser lavada.

4. Para un resultado óptimo, limpie regularmente las mallas del tamiz del flotador de aspiración.

No hay ninguna pieza de desgaste o consumibles. El mantenimiento ordinario debe ser efectuado regularmente por el usuario. Todas las reparaciones deben ser efectuadas por técnicos autorizados.

Después de finalizado el trabajo

1. Apague la máquina y desconecte el enchufe del cable de energía del tomacorriente.
2. Enrolle el cable de energía.

MISE EN SERVICE DE LA MACHINE

Mise en service de la machine

Si vous utilisez la machine pour l'aspiration de liquides, suivez les instructions ci-dessous

1. Laisser la cartouche filtre et le sac filtre en place.

REMARQUE: Cette machine est munie d'un flotteur qui commande la fermeture automatique. Lorsque l'eau soulève le flotteur, la circulation d'air à l'intérieur de la machine est interrompue.

2. Mettre la machine en marche et commencer l'aspiration. L'interrupteur principal I/O se trouve sur le dessus de la tête d'aspiration. Mettre l'interrupteur sur "I" pour mettre le moteur en marche. Pour arrêter le moteur, mettre l'interrupteur sur "O".
3. Lorsque le nettoyage est terminé, vidanger l'eau sale en retirant le bouchon du flexible de vidange. Voir figure 6.
4. Pour un fonctionnement optimal, nettoyer et rincer le sac filtre et le filtre permanent.

Si vous utilisez la machine pour l'aspiration à sec ou pour aspirer le shampoing d'un tapis, suivez les instructions ci-dessous:

1. Placer le sac-filtre. Il empêche les débris de pénétrer dans le moteur d'aspiration.
2. Mettre la machine en marche et commencer à aspirer. Lorsque l'aspiration devient moins efficace, arrêtez la machine.
3. Vidanger le réservoir et débarrasser le sac-filtre des peluches, débris, fibres de tapis.

REMARQUE: Pour ne pas interrompre le travail, ayez un second sac-filtre prêt à l'emploi. Vous l'utiliserez pendant que le premier sera en train de sécher après lavage.

4. Pour un résultat optimal, nettoyer régulièrement les mailles du tamis du flotteur d'aspiration.

Il n'y a pas de pièces usables ou de consommation. L'entretien de routine doit être effectué régulièrement par l'utilisateur. Toutes les réparations doivent être effectuées par des techniciens agréés.

Après la fin du travail

1. Éteignez la machine et retirez de la prise la fiche du cordon d'alimentation.
2. Enroulez le cordon d'alimentation.

MACHINE OPERATION

Changing The Bag Type Filter

1. Pull the bag-type filter sleeve off the inlet fitting. See Figure 7.
2. Dispose of the used bag-type filter in accordance with the local waste disposal regulations.
3. Place a new bag-type filter into the tank as described in the instructions printed on the filter.

IMPORTANT!

Push the bag-type filter sleeve completely onto the inlet fitting.

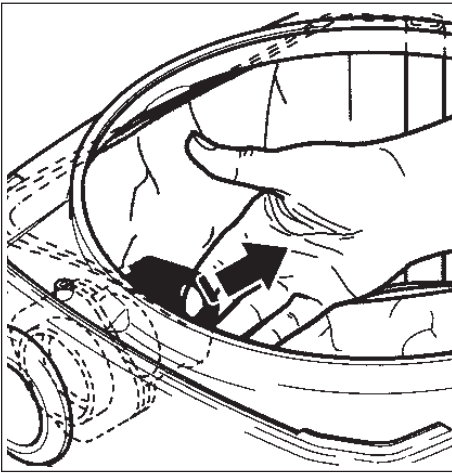

Figure 7

Replacing The Filter Element

1. Switch off the machine and pull the plug of the power cord out of the plug socket.
2. Remove the machine top section from the dirt tank and place to one side with the filter element facing upwards (Figure 8).
3. Remove the outer strainer filter bag.
4. Unscrew the filter retaining nut (1) and remove.
5. Pull off the filter element (2).
6. Push on a new filter element.
7. Fit the filter retaining washer and tighten the retaining nut.
8. Dispose of the used filter element in accordance with the local waste disposal regulations.
9. Reinstall the outer strainer filter bag.

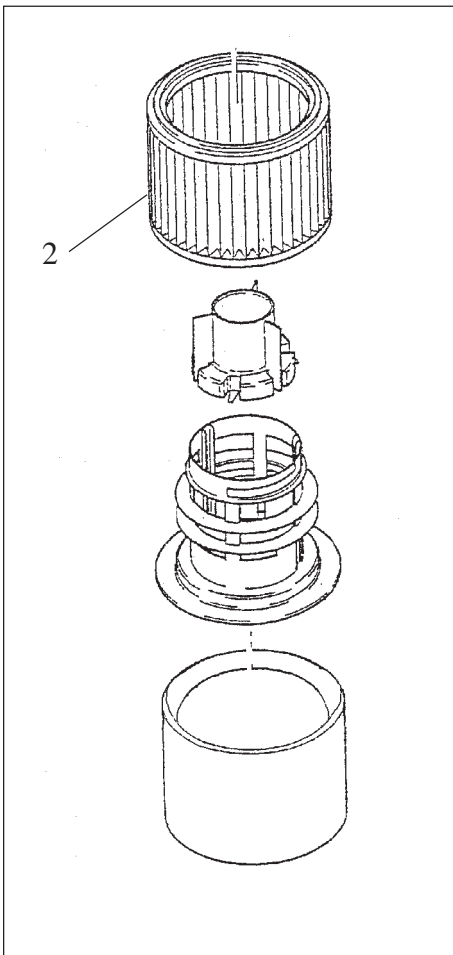

Figure 8

MAINTENANCE AND REPAIR

⚠ CAUTION: Before cleaning and servicing the machine, always remove the power cord.

Carry out only maintenance operations described in these operating instructions. Use only original Clarke spare parts.

⚠ CAUTION: Do not make any technical modifications to the machine. Your safety could be endangered as a result!

For all other maintenance and repair work, please contact an authorized Clarke Service department.

FUNCIONAMIENTO DE LA MÁQUINA

Cambio del filtro tipo bolsa

1. Saque el filtro tipo bolsa de la abertura de inserción. Consulte la Figura 7.
2. Elimine el filtro tipo bolsa usado de acuerdo con las regulaciones locales para la disposición de residuos.
3. Coloque un nuevo filtro tipo bolsa dentro del depósito según lo descrito en las instrucciones impresas en el filtro.

¡IMPORTANTE!

Ajuste completamente el filtro tipo bolsa dentro de la abertura de inserción.

Recambio del elemento filtrante

1. Apague la máquina y descenchufe el cable de energía del tomacorriente.
2. Saque la parte superior de la máquina del depósito sucio y colóquela a un lado con el elemento filtrante mirando hacia arriba. (Figura 8).
3. Saque la bolsa filtrante de tamiz exterior.
4. Afloje la tuerca de retención del filtro (1) y sáquela.
5. Retire el elemento filtrante (2).
6. Coloque un elemento filtrante nuevo.
7. Coloque la arandela de retención del filtro y ajuste la tuerca de retención.
8. Elimine el elemento filtrante usado de acuerdo con las regulaciones locales para la disposición residuos.
9. Reinstale la bolsa filtrante de tamiz exterior.

MANTENIMIENTO Y REPARACIÓN

 **PRECAUCIÓN:** Antes de limpiar y efectuar el servicio de la máquina, siempre retire el cable de energía.

Realice únicamente las operaciones de mantenimiento que se describen en estas instrucciones de operación. Use solamente repuestos originales Clarke.

 **PRECAUCIÓN:** No realice ninguna modificación técnica a la máquina. ¡Puede poner en peligro su seguridad!

Consulte al departamento de servicio Clarke autorizado para cualquier otra tarea de mantenimiento y reparación.

FONCTIONNEMENT DE LA MACHINE

Changement du filtre de type sac

1. Retirez du raccord d'entrée la manchon du filtre de type sac. Voir Figure 7.
2. Détruisez le filtre usagé de type sac conformément aux réglementations locales de destruction des déchets.
3. Placez un nouveau filtre de type sac dans le réservoir, tel que décrit les instructions imprimées sur le filtre.

IMPORTANT!

Poussez le manchon du filtre de type sac complètement dans le raccord d'entrée.

Remplacement de l'élément de filtrage

1. Éteignez la machine et retirez de la prise la fiche du cordon d'alimentation.
2. Retirez la section supérieure de la machine du réservoir des déchets et placez-la de côté avec l'élément de filtrage vers le haut (Figure 8).
3. Retirez le sac de filtrage du tamis extérieur.
4. Dévissez l'écrou de blocage du filtre (1) et retirez-le.
5. Retirez l'élément de filtrage en le tirant (2).
6. Mettez un nouvel élément de filtrage en place en le poussant dans la machine.
7. Placez la rondelle de blocage du filtre et resserrez l'écrou de blocage.
8. Détruisez l'élément de filtrage usagé conformément aux réglementations locales de destruction des déchets.
9. Remplacez le sac de filtrage du tamis extérieur.

ENTRETIEN ET RÉPARATION

 **ATTENTION:** Avant de nettoyer et de réparer la machine, retirez toujours le cordon d'alimentation.

Ne réalisez que les opérations d'entretien décrites dans ces instructions d'opération. N'utilisez que des pièces détachées Clarke originales.

 **ATTENTION:** N'apportez aucune modifications techniques à la machine. Votre sécurité pourrait être compromise!

Pour tout autre travail d'entretien et de réparation, veuillez contacter un service d'entretien Clarke Service agréé.

TROUBLESHOOTING

Problem	Cause	Action
Motor does not start	<ol style="list-style-type: none"> 1. The fuse or plug socket has blown. 2. Overload protection switch has tripped. 	<ol style="list-style-type: none"> 1. Reset the fuse 2. Allow the machine to cool down approximately 5 minutes; if the machine does not start again automatically, contact the Service Dept.
Reduced suction power	<ol style="list-style-type: none"> 1. Bag-type filter full. 2. Suction hose clogged. 3. Filter element clogged. 	<ol style="list-style-type: none"> 1. Replace bag-type filter. 2. Clean suction hose. 3. Clean and replace filter element.
No suction power during wet cleaning.	<ol style="list-style-type: none"> 1. Tank full (float switch closing off the suction opening). 	<ol style="list-style-type: none"> 1. Empty tank.

DETECCIÓN DE PROBLEMAS

Problema	Causa	Acción
El motor no enciende.	<ol style="list-style-type: none"> 1. Saltó el fusible o no funciona el tomacorriente. 2. Se disparó el mecanismo de interrupción por sobrecarga. 	<ol style="list-style-type: none"> 1. Coloque nuevamente el fusible. 2. Deje que la máquina se enfríe por aproximadamente 5 minutos; si la máquina no vuelve a encenderse en forma automática, llame al Departamento de servicio.
Baja potencia de aspiración.	<ol style="list-style-type: none"> 1. Filtro tipo bolsa lleno. 2. Manguera de aspiración obstruida. 3. Elemento filtrante obstruido. 	<ol style="list-style-type: none"> 1. Cambie el filtro tipo bolsa. 2. Limpie la manguera de aspiración. 3. Limpie y cambie el elemento filtrante.
No hay potencia de aspiración durante la limpieza en húmedo.	<ol style="list-style-type: none"> 1. Depósito lleno (el interruptor de flotación cierra la abertura de aspiración.) 	<ol style="list-style-type: none"> 1. Vacíe el depósito.

DIAGNOSTIC

Problème	Cause	Action
Le moteur ne démarre pas.	<ol style="list-style-type: none"> 1. Le fusible ou la prise a sauté. 2. Le commutateur de protection contre les surcharges s'est décienché. 	<ol style="list-style-type: none"> 1. Remplacez un fusible. 2. Laissez la machine refroidir pendant environ 5 minutes; si la machine ne démarre toujours pas automatiquement, contactez le Service des Réparations.
Force d'aspiration réduite.	<ol style="list-style-type: none"> 1. Le filtre de type sac est plein. 2. Le tuyau d'aspiration est bouché 3. L'élément de filtrage est bouché. 	<ol style="list-style-type: none"> 1. Remplacez le filtre de type sac. 2. Nettoyez le tuyau d'aspiration. 3. Nettoyez et remplacez l'élément de filtrage.
Aucune force d'aspiration pendant un nettoyage humide.	<ol style="list-style-type: none"> 1. Le réservoir est plein (le commutateur à flotteur refermant l'ouverture d'aspiration). 	<ol style="list-style-type: none"> 1. Videz le réservoir.

Clarke®
CTV 7, 15 & 20
Recommended Spare Parts

Part No.	Description
60608	Caster
60610	Gasket, Vacuum
60867	Switch, Main Power
11754000	Filter, Permanent
21448070	Knob, Squeegee
26771800	Cord, Power
26771900	Cord, Power
27000410	Frame, Squeegee Weldment
27000411	Retainer, Squeegee Blade
27000414	Wheel, Squeegee
30001200	Foam, 20 x 60
30001504	Hose, Vac (2 meter)
30001505	Hose, Vac (4 meter)
30001506	Hose, Tools Assembly (15/20 Gal.)
30001507	Hose, Drain Assembly
30001508	Hose, Squeegee
60608100	Caster
61156102	Filter Bag, 15/20 Gallon
70002112	Motor, Vacuum Single Stage
70003311	Motor, Vacuum Two Stage
70000316	Brush Carbon Single Stage
70000316	Brush Carbon Two Stage
70007035	Complete Squeegee Assembly Kit
70007039	Adapter, Hose to 1½" Wand
70020032	Wheel
60910	Filter Bag, 7 Gallon (pkg. of 5)
90000502	Hose, Tool Assembly (7 Gal.)
30292A	Blade, Squeegee

Clarke®
CTV 7, 15 & 20
Repuestos recomendados

Pieza N°	Descripción
60608	Rolanda pivotante
60610	Junta, aspiradora
60867	Interruptor, Potencia principal
11754000	Filtro, Permanente
21448070	Perilla, Escobilla de goma
26771800	Cable, Energía
26771900	Cable, Energía
27000410	Bastidor, Soldadura escobilla de goma
27000411	Retenedor, Hoja escobilla de goma
27000414	Rueda, escobilla de goma
30001200	Espuma, 20 x 60
30001504	Manguera, asp (2 metros)
30001505	Manguera, asp (4 metros)
30001506	Manguera, Ensamblado Herramientas (15/20 Gal.)
30001507	Manguera, Ensamblado Drenaje
30001508	Manguera, Escobilla de goma
60608100	Roldana pivotante
61156102	Bolsa-filtro, 15/20 Galones
70002112	Motor, de Vacío, un tiempo
70003311	Motor, de Vacío, dos tiempo
70000316	Escobilla de carbón, un tiempo
70000316	Escobilla de carbón, dos tiempo
70007035	Kit completo ensamblado de la escobilla de goma
70007039	Adaptador, Manguera 1½" Wand
70020032	Rueda
60910	Filtro tipo bolas, 7 Galones (paquete de 5)
90000502	Manguera, Ensamblado Herramientas (7 gal.)
30292A	Hoja, Escobilla de goma

Clarke®
CTV 7, 15 & 20
Pièces détachées recommandées

Pièce n°	Description
60608	Roulette
60610	Joint d'étanchéité, Vide
60867	Commutateur, Alimentation secteur
11754000	Filtre, Permanent
21448070	Bouton, Racle
26771800	Cordon, Alimentation
26771900	Cordon, Alimentation
27000410	Bâti, Assemblage soudé de la racle
27000411	Fixation, Lame de la racle
27000414	Roue, Racle
30001200	Mousse, 20 x 60
30001504	Tuyau flexible, Vide (2 mètres)
30001505	Tuyau flexible, Vide (4 mètres)
30001506	Tuyau flexible, Assemblage outils (15/20 gal.)
30001507	Tuyau flexible, Assemblage drain
30001508	Tuyau flexible, Racle
60608100	Roulette
61156102	Sac de filtrage, 15/20 gallons
70002112	Moteur, Vide simple
70003311	Moteur, Vide double
70000316	Brosse Carbone Simple
70000316	Brosse Carbone Double
70007035	Kit complet d'assemblage de la racle
70007039	Adapter, Tuyau à baguette 1 pouce
70020032	Roue
60910	Sac de filtrage, 7 gallons (Paquet de 5)
90000502	Tuyau flexible, Assemblage outils (7 gal.)
30292A	Lame, Racle

Clarke®

Division of
ALTO™

CTV
Wet/Dry Vacuum
120V
Section II
Parts and Service

(30002305)

Clarke®
 CTV 15 & 20
 Head Assembly Drawing 8/02

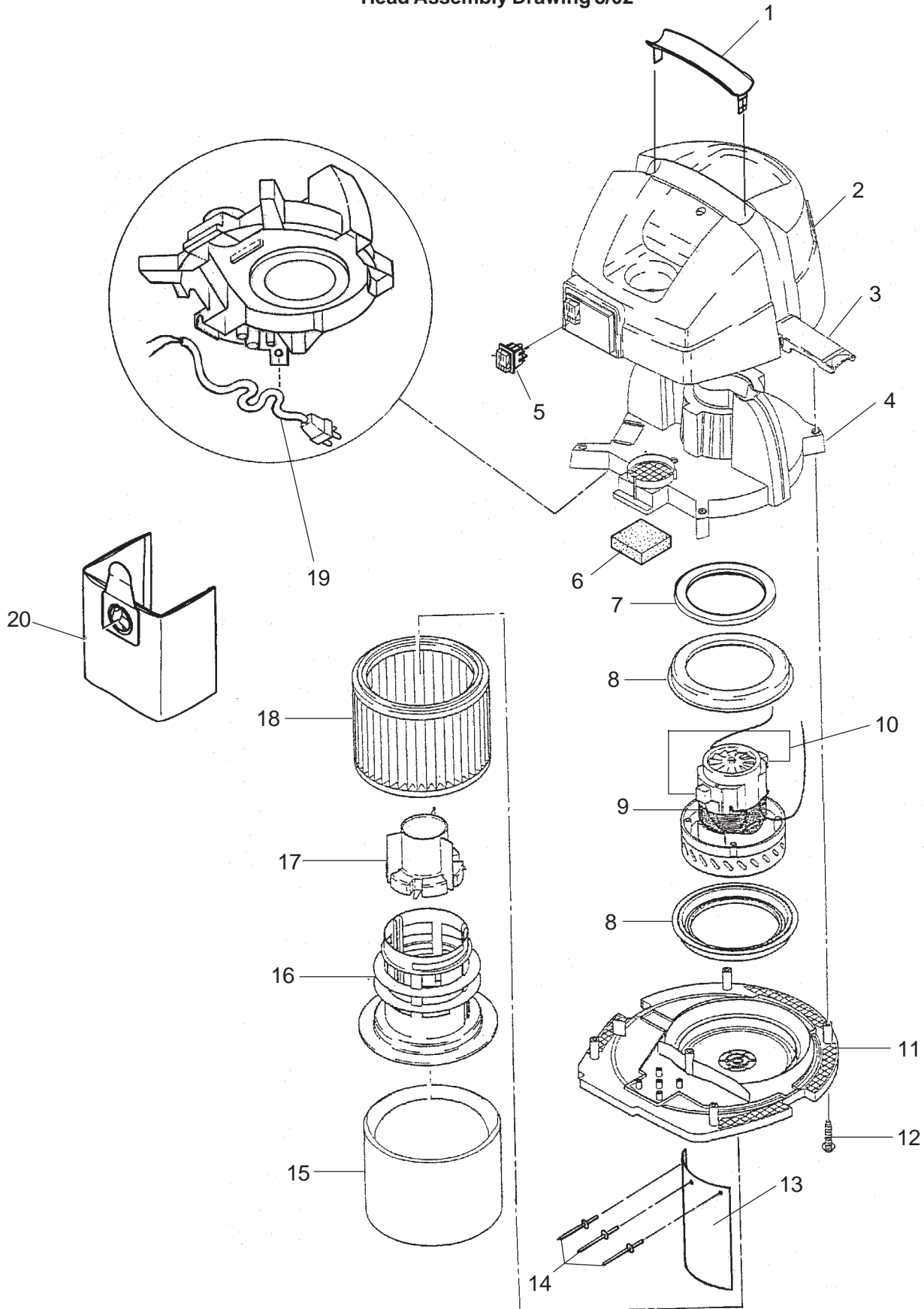

Clarke®
CTV 15 & 20
Head Assembly Parts List 8/02

			02178A	02182A	02180A	02176A	02174A
Ref.	Part No.	Description	Qty	Qty	Qty	Qty	Qty
1	60603000	Handle	1	1	1	1	1
2	60601000	Cover, Top	1	1	1	1	1
3	26797	Clamp	2	2	2	2	2
4	60604000	Housing, Upper	1	1	1	1	1
5	60867	Switch, Main Power	1	1	1	1	1
6	30001200	Foam, 20 x 60	1	1	1	1	1
7	60610200	Ring Distance	1	1	1	1	-
8	60610	Gasket, Vacuum Motor	2	2	2	2	2
9	70002112	Motor, 127V Single Stage	-	-	-	-	1
	70003311	Motor, 127V Two Stage	1	1	1	1	-
10	70000316	Brush Carbon Motor (Single Stage)	-	-	-	-	1
	70000316	Brush Carbon Motor (Two Stage)	1	1	1	1	-
11	60605000	Housing, Bottom (Single Stage)	-	-	-	-	1
	60605010	Housing, Bottom Two Stage	1	1	1	1	-
12	NA	Screw, M5 x 20, Phillips Self Thread	5	5	5	5	5
13	27000436	Deflector, (Perm. Filter)	1	1	1	1	1
14	NA	Rivet, 4mm x 12mm, Alum. Closed	3	3	3	3	3
15	61156103	Filter, Cloth	1	1	1	1	1
16	60607000	Cage, Float	1	1	1	1	1
17	60606000	Float	1	1	1	1	1
18	11754000	Filter, Permanent	1	1	1	1	1
19	26771900	Cord, Power	1	1	1	1	1
20	61156102	Filter Bag, 15/20 Gal.	1	1	1	1	1

NA= Not Available

Clarke®
CTV 7
Assembly Drawing 8/02

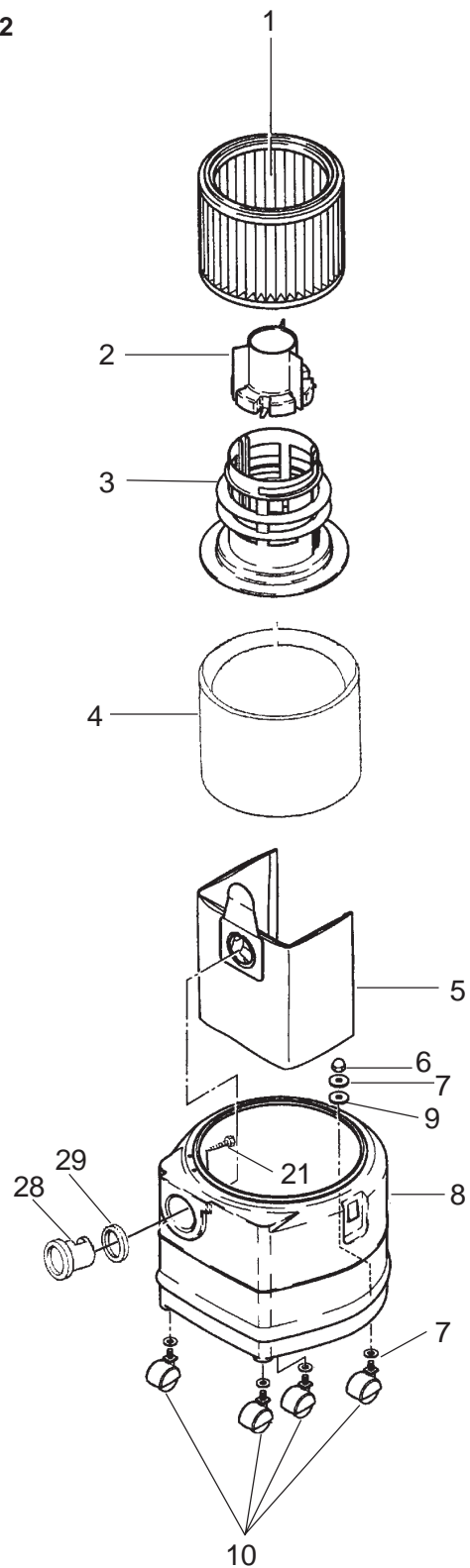
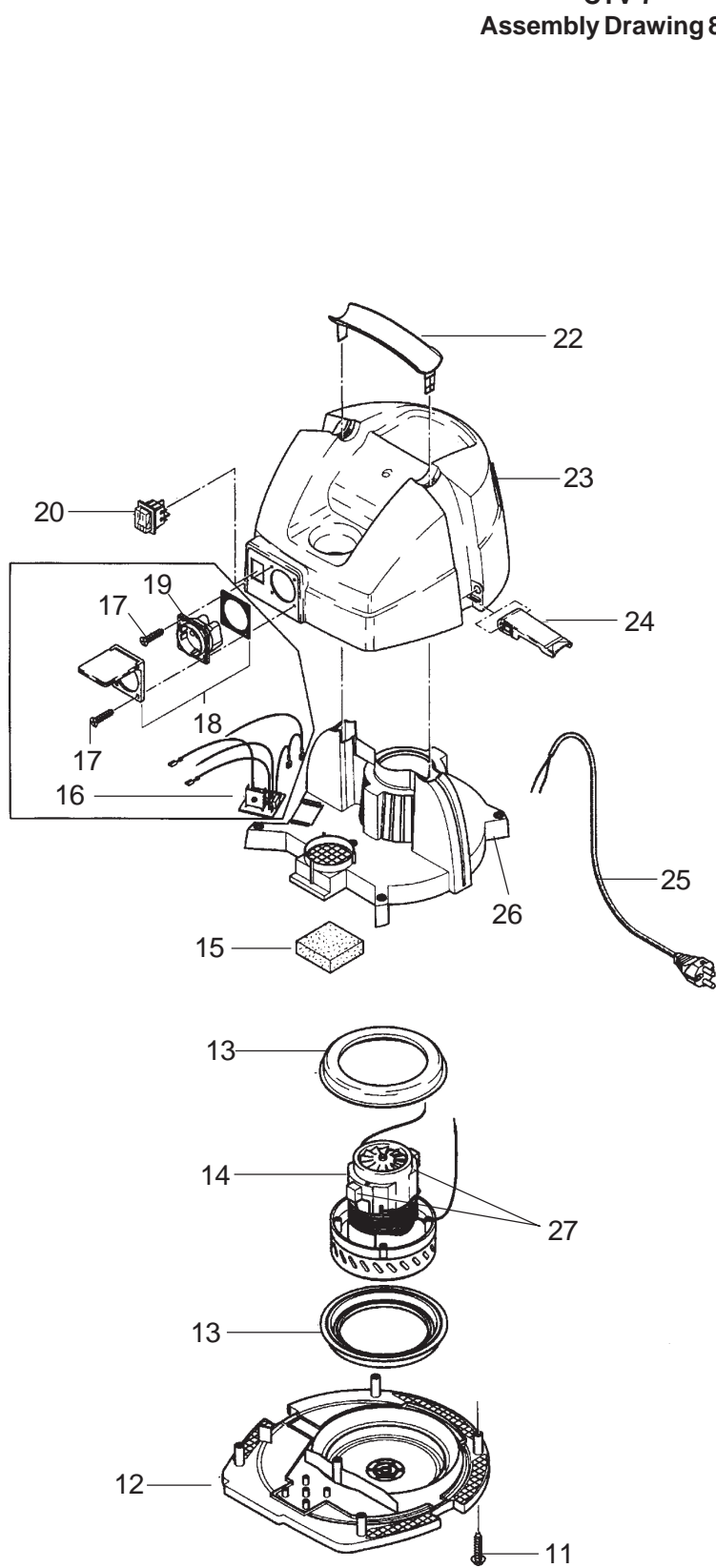

Clarke®
CTV 7
Assembly Parts List 10/03

			02172A	02170A
Ref.	Part No.	Description	QTY	QTY
1	11754000	Filter Element, P.P.	1	1
2	60606000	Float	1	1
3	60607000	Cage, Float`	1	1
4	61156103	Filter, Cloth	1	1
5	60910	Filter Bag, (pkg. of 5)`	1	1
6	2364	Cap Nut	4	4
7	2793	U-Disc 8.4 mm Zinc	4	4
8	90000136	Tank	1	1
9	61276	Washer	4	4
10	60608	Caster, PVC	4	4
11	NA	Screw, M 5 x 20, Phillips Self Threading	5	5
12	60605000	Bottom Housing, Single Stage	-	1
	60605010	Bottom Housing, Two Stage	1	-
13	60610	Motor Ring, Vac	2	2
14	70002112	Vac Motor, 120V Single Stage	-	1
	70003311	Vac Motor, 120V Two Stage	1	-
15	60611	Foam	1	1
16	62171	Automatic Start	1	-
17	46248	Screw, PT 3.5 x 16	4	-
18	46297	Plug Cover	1	-
19	49267	Plug Socket	1	-
20	60867	Switch	-	1
	11992	Switch Complete	1	-
21	NA	Screw, M3.5 x .6 x 14 Shoulder, Hex	3	3
22	60603	Handle	1	1
23	60601000	Top Cover	1	1
24	26797	Clamp	2	2
25	26771800	Power Cord	1	1
26	60604000	Upper Housing	1	1
27	70000316	Brush Carbon (Set)	1	1
28	30000601	Inlet	1	1
29	30000602	Inlet, Seal	1	1

NA = Not Available

Clarke®
CTV 15 & 20
Tank Assembly Drawing and Parts List 8/02

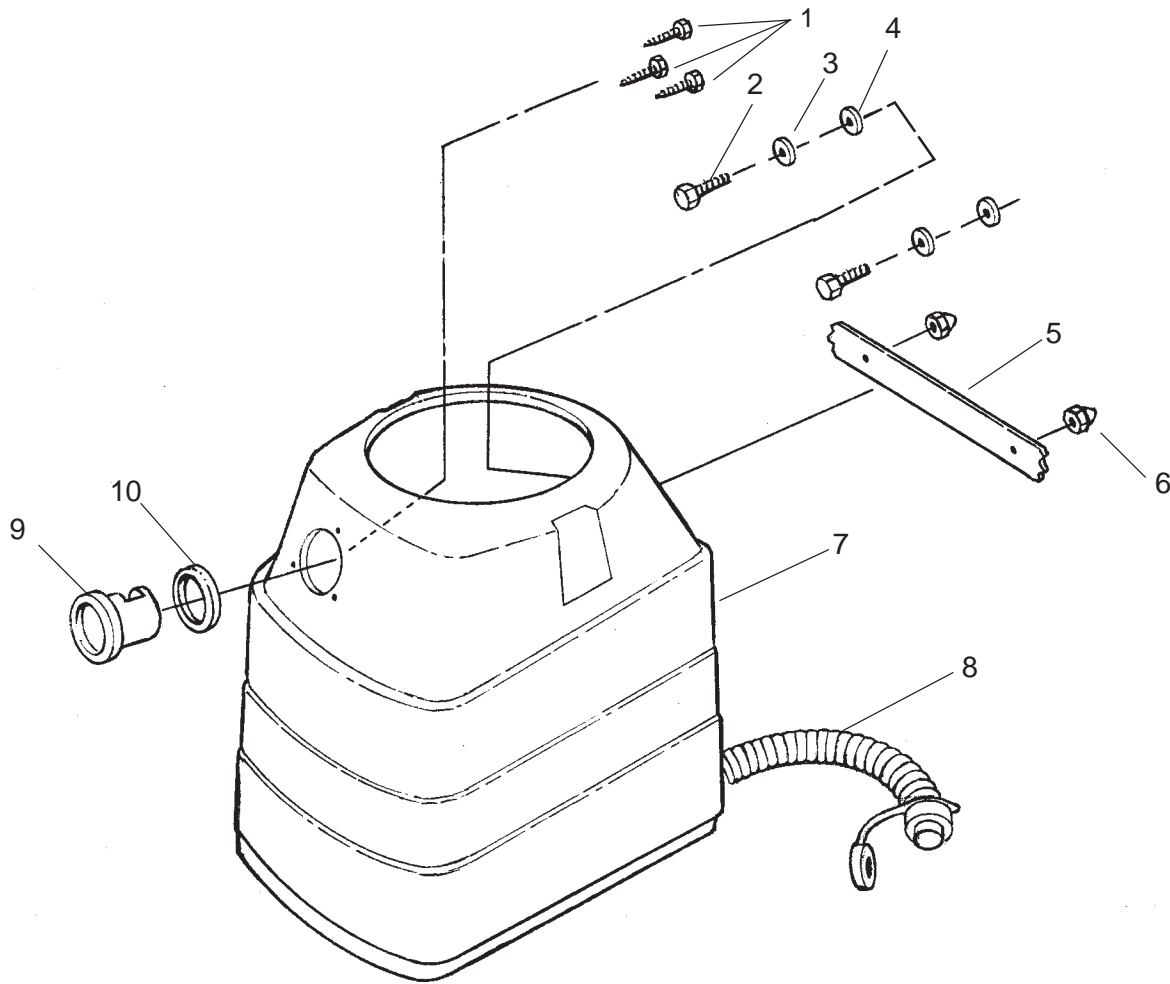

Ref.	Part No.	Description	15 Gallon	20 Gallon
			Qty.	Qty.
1	50170	Screw, 3.5 x 14	3	3
2	NA	Screw, M8 x 1.25 x 16 Shoulder	2	2
3	NA	Washer, M9 x 30 x 2 Stainless	2	2
4	61267000	Washer, Rubber	2	2
5		Frame (reference only)	ref.	ref.
6	NA	Nut, Cap M8 Stainless	2	2
7	60599000	Tank, 20 Gallons	-	1
	60599100	Tank, 15 Gallons	1	-
8	30001507	Hose, Drain Assembly	1	1
9	30000601	Inlet	1	1
10	30000602	Inlet Seal	1	1

NA = Not Available

Clarke®
CTV 15 & 20
Frame Assembly Drawing and Parts List 10/03

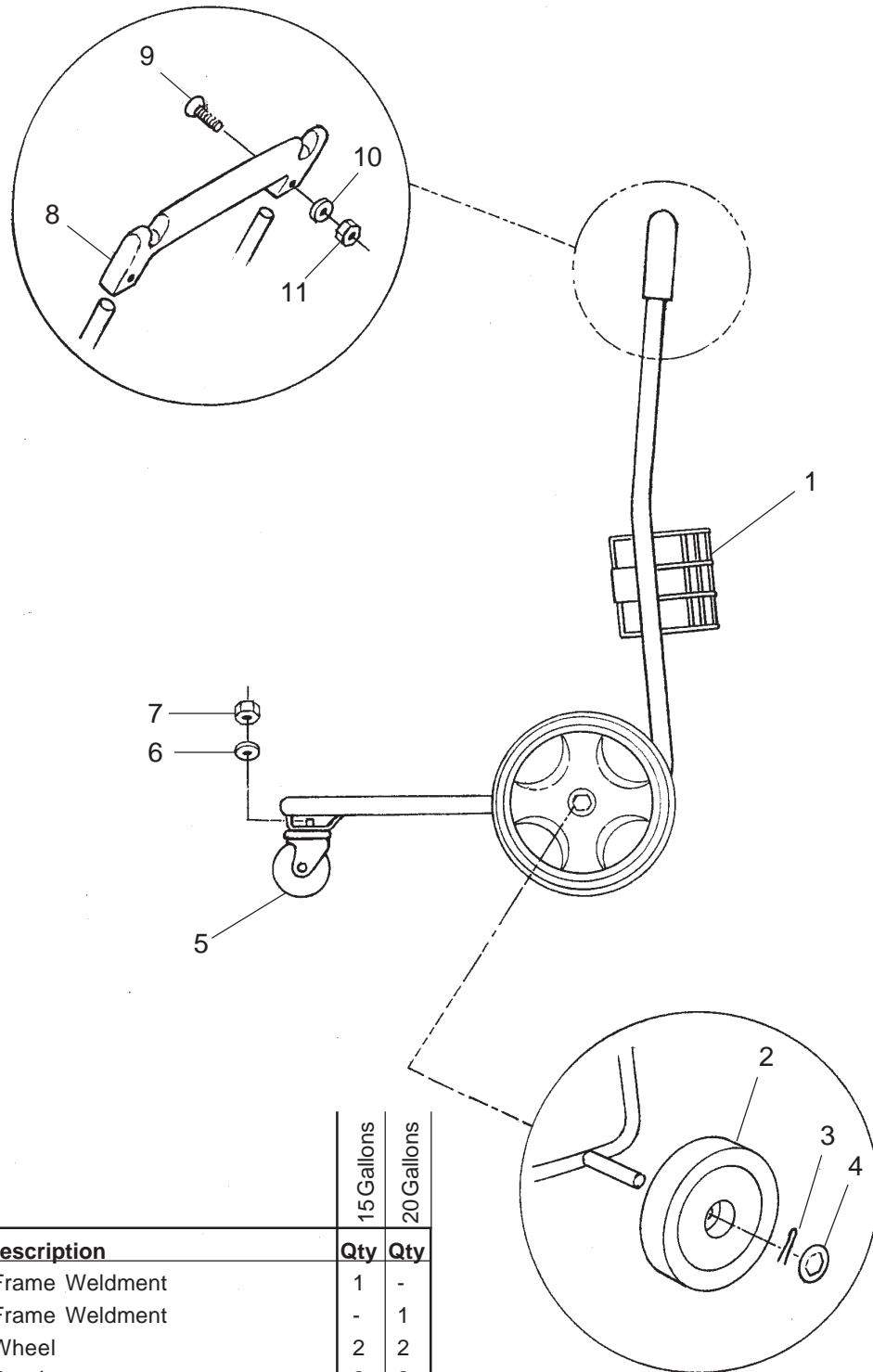

Ref.	Part No.	Description	15 Gallons	20 Gallons
			Qty	Qty
1	70007037	Frame Weldment	1	-
	27000400	Frame Weldment	-	1
2	70020032	Wheel	2	2
3	21532060	Retainer	2	2
4	70000145	Retainer, Cover	2	2
5	60608100	Caster	1	1
6	NA	Washer, M8.4 x 17 x 1.5	1	1
7	NA	Nut, M8 Hex	1	1
8	43625	Handle Bar SQ.	1	1
9	NA	Screw, M6 x 40 Self Threading	2	2
10	NA	Washer, M6.4 x 12.5 x 1.5	2	2
11	NA	Nut, M6 Lock	2	2

NA = Not Available

Clarke®
CTV 7, 15 & 20
Squeegee Assembly Drawing 9/04

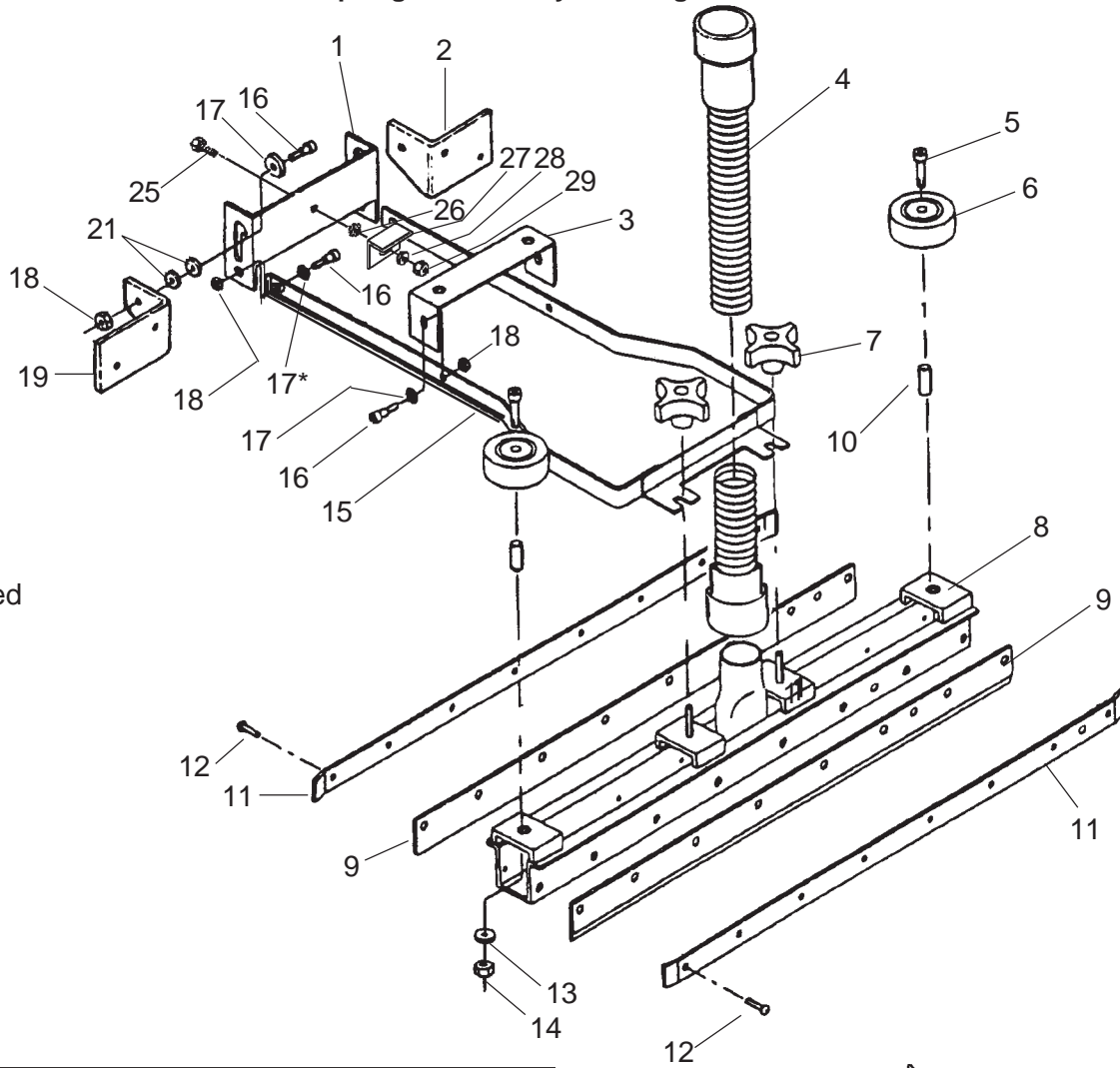

*As needed

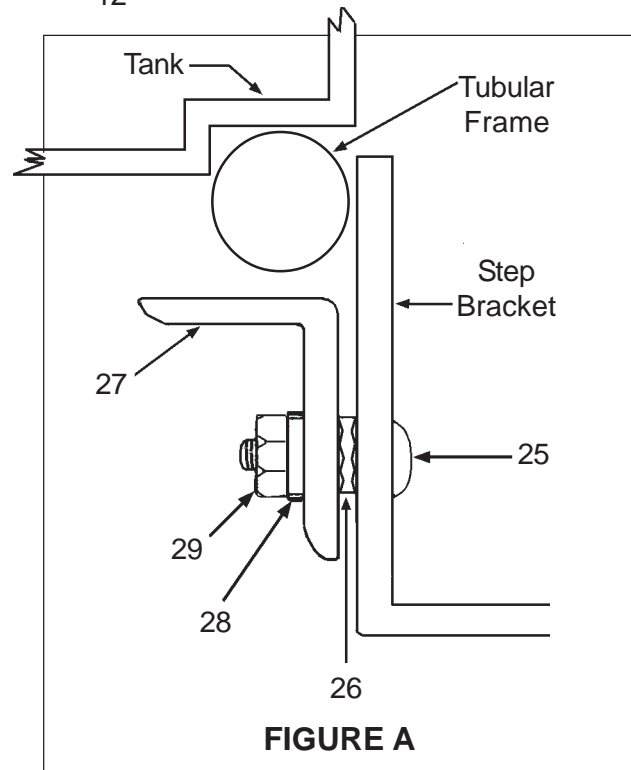
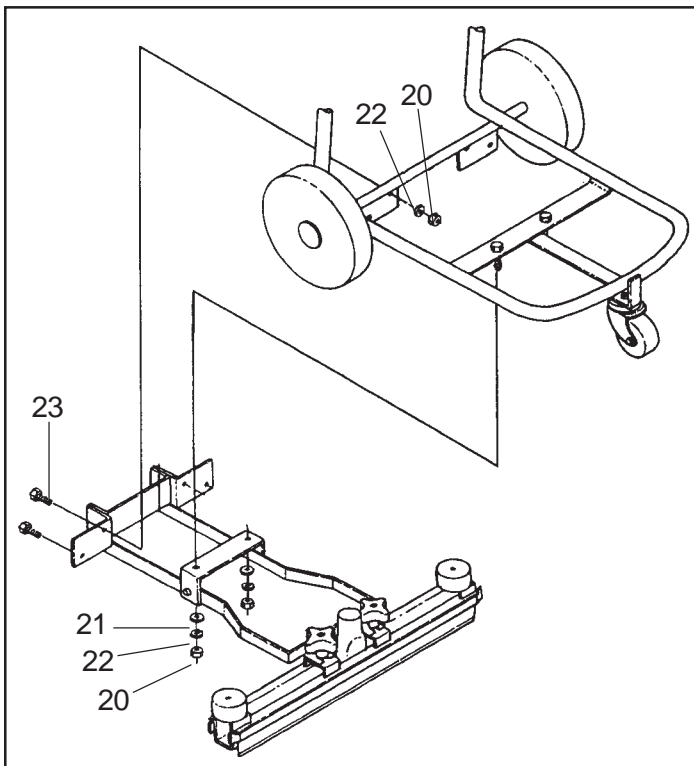

Clarke®
CTV 7, 15 & 20
Squeegee Assembly (70007035) Parts List 9/04

Ref.	Part No.	Description	Qty
1	27000405	Pedal, Squeegee Lift	1
2	27000404	Support, Pedal Left	1
3	27000406	Support, Lift	1
4	30001508	Hose, Squeegee	1
5	NA	Screw, M6 x 1 x 40 Shoulder Hex	2
6	27000414	Wheel	2
7	21448070	Knob	2
8	27000410	Frame, Squeegee Weldment	1
9	30292A	Blade, Squeegee	2
10	27000415	Bushing, Wheel	2
11	27000411	Retainer, Squeegee Blade	2
12	NA	Screw, M5 x 0.8 x 10 Phillips	18
13	NA	Washer, M6.4 x 12.5 x 1.5	2
14	NA	Nut, Lock M6 Lock	2
15	27000407	Lift, Squeegee Weldment	1
16	NA	Bolt, Shoulder 1/2" x 1.25mm x 22mm	6
17	NA	Washer, M10.5 x 21x 1.5	6
18	NA	Nut, Lock M8	6
19	27000403	Support, Pedal Right	1
20	NA	Nut, M8 Hex	6
21	NA	Washer, M8.4 x 17 x 1.5	6
22	NA	Washer, Lock M8	6
23	NA	Screw, Hex M8 x 1.25 x 16	6
24	70007035	Squeegee Assembly (Includes all above)	1
25◆	80197A	Screw, M8 Hex Head	1
26◆	NA	Washer, M8 Star	1
27◆	61694A	Bracket	1
28◆	NA	Washer, M8 Flat	1
29◆	80198A	Nut, M8 Lock	1

NA = Not available.

NOTE: ◆ indicates a change has been made since the last publication of this manual.

For Squeegee Assembly Installation, Follow this Procedure:

1. Remove head assembly from tank.
2. Turn the handle and tank upside down.
3. Assemble the squeegee and lift frame per parts illustration (see page 36).
4. Install the squeegee lift frame to the tank frame.
5. Turn the handle and tank over to the upright position with the wheels on the floor.
6. Attach the squeegee to the lift frame and tighten the clamping knobs.
7. Attach the straight hose cuff to the squeegee.
8. Replace the head assembly on the tank.
9. Attach other end of the hose to the tank inlet.
10. Adjust the squeegee.
 - a.) Place the squeegee in the down position.
 - b.) Place the wrench on the nut (#28) and the screwdriver on the head of the screw (#25).
 - c.) While rolling the machine slightly forward, so the squeegee blade lays over slightly (flares), tighten the nut (#28).

NOTE: The "L" bracket (#27) is in proper position when the squeegee assembly no longer "plows" into the floor on the forward push, but still picks up properly on the rear ward pull. Additional adjustments may be required to obtain the optimum "L" bracket position.

For Squeegee Operation, Follow this Procedure:

1. To raise squeegee, push down on pedal.
2. To lower squeegee, push forward on pedal. The squeegee will operate both forward and backwards.

Clarke®
CTV 7, 15 & 20
Accessory Tools Drawing and Parts List 4/03

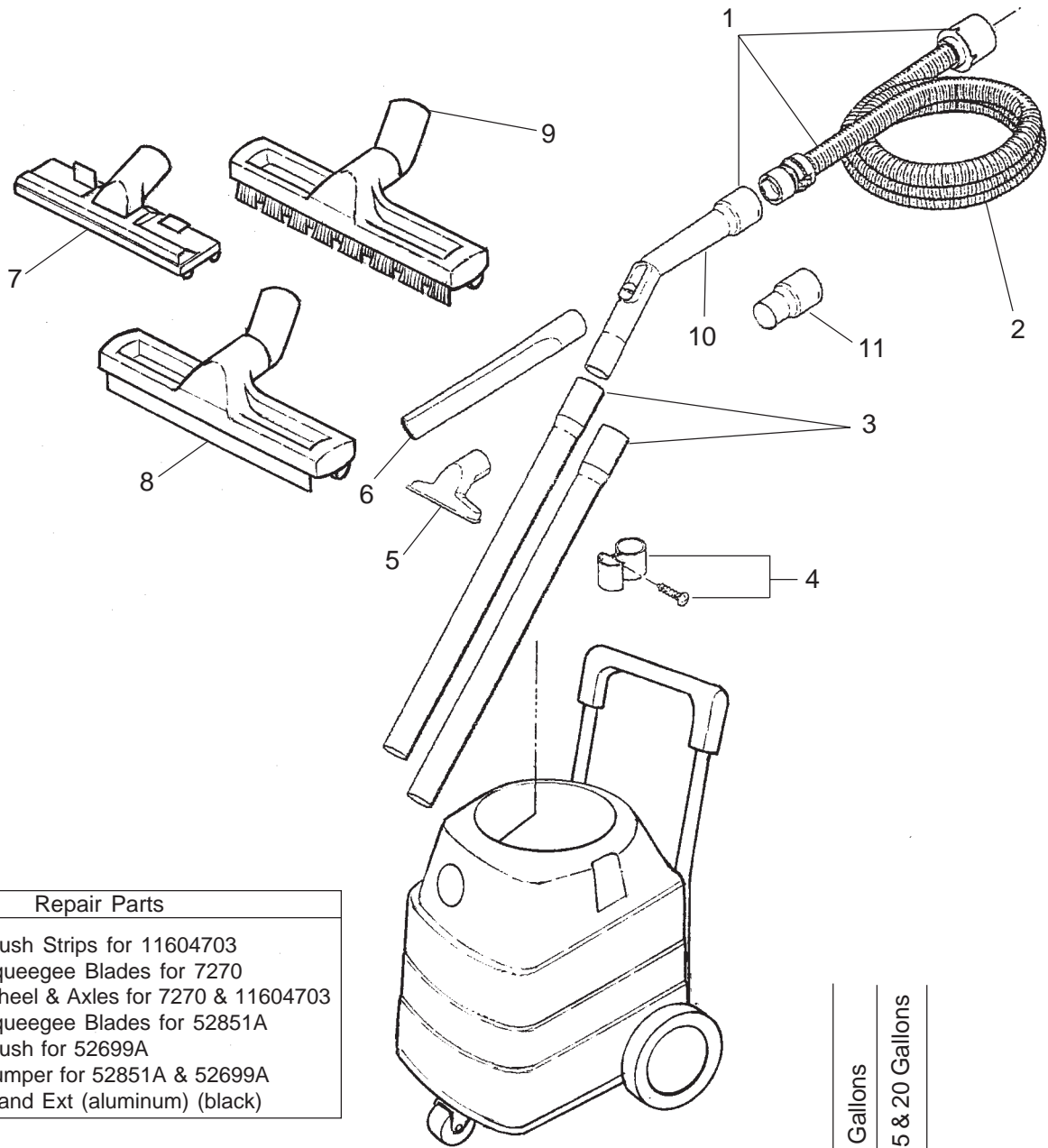

Repair Parts	
70000219	Brush Strips for 11604703
70000220	Squeegee Blades for 7270
70000221	Wheel & Axles for 7270 & 11604703
30340A	Squeegee Blades for 52851A
30341A	Brush for 52699A
30342A	Bumper for 52851A & 52699A
54490	Wand Ext (aluminum) (black)

Optional Deluxe 20" Tool Kit - 10484A		
52699A	Tool, Floor	1
52851A	Tool, Squeegee	1
52852A	Wand-2 Pc., Button Lock	1

Ref.	Part No.	Description	Qty	Qty.
1	30001506	Hose Assembly	-	1
	90000502	Hose Assembly	1	-
2	30001505	Hose, Vac (4 meter)	-	1
	30001504	Hose, Vac (2 meter)	1	-
3	40696	Wand Extension (1 piece)	2	-
	27000437	Wand Ext (aluminum) (clear)	-	2
4	60609	Wand Holder	1	1
5	14295	Universal Nozzle	1	1
6	6084	Crevice Tool	1	1
7	30000003	Multi-Purpose Nozzle	1	1
8	7270	Floor Nozzle (water)	1	1
9	11604703	Floor Nozzle (dry)	1	1
10	60911	Curved Wand	1	1
11	70007039	Adapter, Hose to 1 1/2" Wand	1	1

Clarke®
CTV 7, 15 & 20
Accessory Tools Drawing and Parts List 8/02

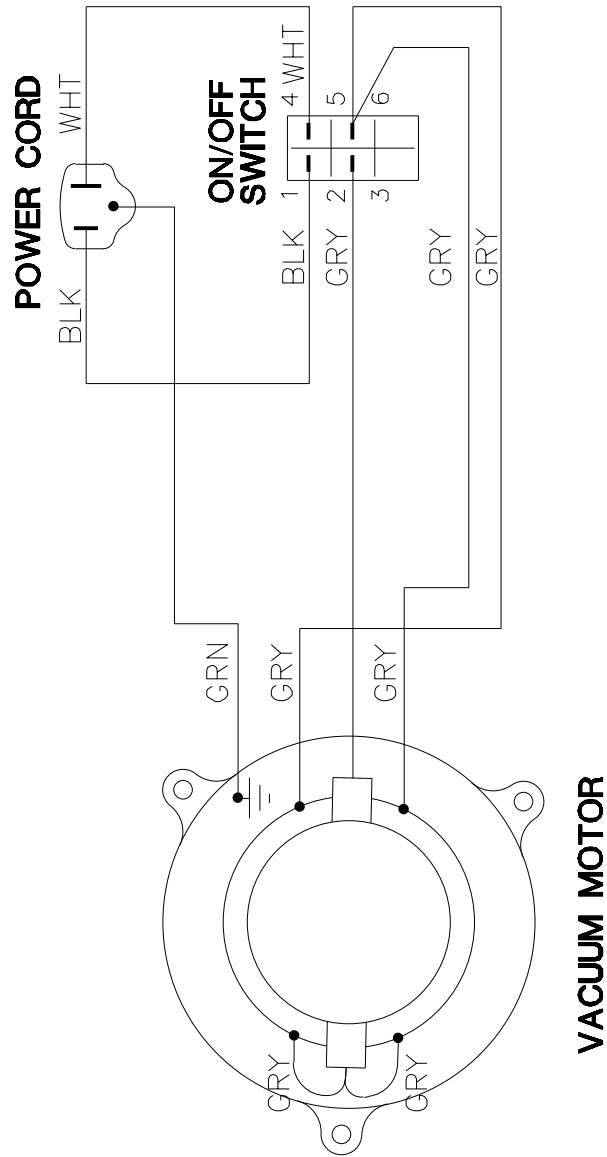

Clarke®
CTV 7-AS
Electrical Schematic 8/02

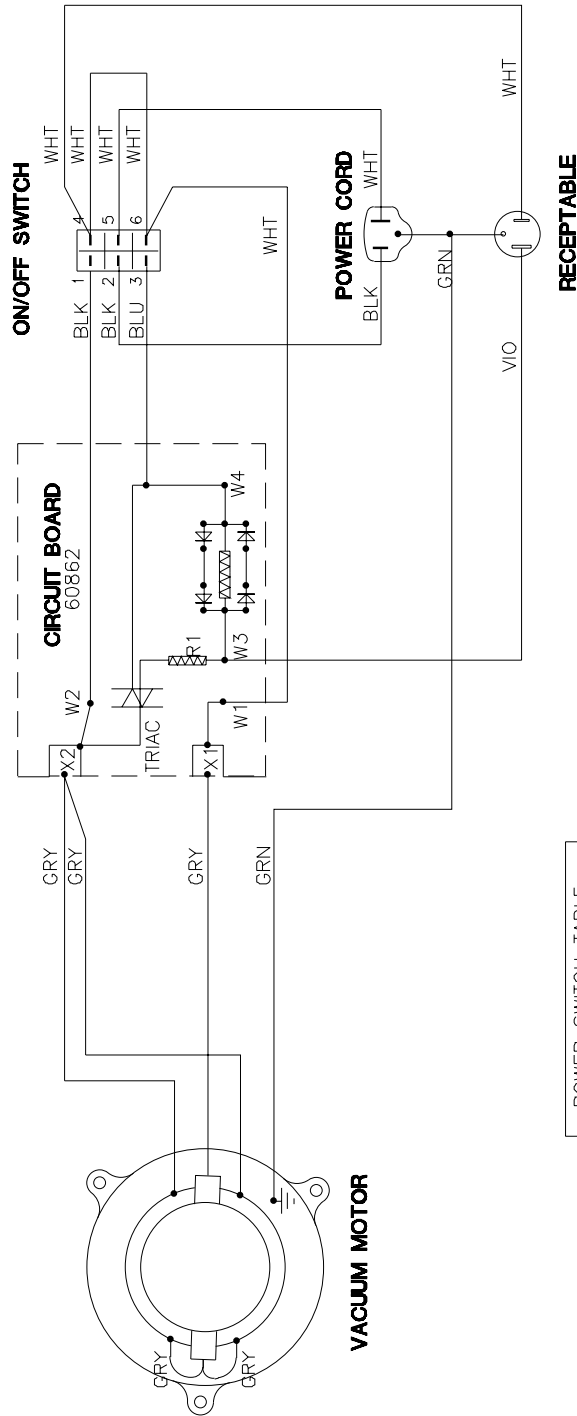

POWER SWITCH TABLE	
POS.	CONT.
II	2-3 5-6
O	NONE
I	2-1 5-4

ALTO[®] PRODUCT SUPPORT BRANCHES

U. S. A. Locations

CORPORATE OFFICE

ALTO U.S. Inc., St. Louis, Missouri
16253 Swingley Ridge Road, Suite 200
Chesterfield, Missouri 63017-1725

PRODUCTION FACILITIES

Clarke[®], Springdale, Arkansas
2100 Highway 265
Springdale, Arkansas 72764
(479) 750-1000
Customer Service - 1-800-253-0367
Technical Service - 1-800-356-7274

American Lincoln[®], Bowling Green, Ohio 43402
1100 Haskins Road

SERVICE FACILITIES

Clarke[®], Elk Grove, Illinois 60007
2280 Elmhurst Road
(847) 956-7900

Clarke[®], Denver, Colorado 80204
1955 West 13th Ave.
(303) 623-4367

Clarke[®], Houston, Texas 77040
7215 North Gessner Road
713-937-7717

SERVICE AND SALES FACILITY

American Lincoln[®] / Clarke[®], Madison Heights,
Michigan 48071-0158
29815 John R.
(810) 544-6300

American Lincoln[®] / Clarke[®], Marietta, Georgia 30066
1455 Canton Road
(770) 973-5225

SALES AND DISTRIBUTION CENTER

Clarke[®], Secaucus, NJ 07094
74 Henry Street
(201) 864-5503

Clarke[®]
Clarke American Sanders
A.L. Cook
Customer Service Headquarters and Factory
2100 Highway 265
Springdale, Arkansas 72764
(479) 750-1000
Technical Service
1-800-356-7274

European Locations

PRODUCTION FACILITIES

ALTO Danmark A/S, Aalborg
Blytaekkervej 2
DK-9000 Aalborg
+45 72 18 21 00

ALTO Danmark A/S, Hadsund
Industrikvarteret
DK-9560 Hadsund
+45 72 18 21 00

SALES SUBSIDIARIES

Clarke[®] Canada Ltd., Rexdale Ontario
24 Constellation Ct.
(416) 675-5830

ALTO Overseas Inc., Sydney (Australia)
1B/8 Resolution Drive
Caringbah NSW 2229
+61 2 9524 6122

ALTO Cleaning Systems Asia Pte Ltd., Singapore
No. 17 Link Road
Singapore 619034
+65 268 1006

ALTO Deutschland GmbH, Bellenberg (Germany)
Guido-Oberdorfer-Straße 2-8
89287 Bellenberg
+49 0180 5 37 37 37

ALTO Cleaning Systems (UK) Ltd., Penrith
Gilwilly Industrial Estate
Penrith
Cumbria CA11 9BN
+44 1768 868 995

ALTO France S.A. Strasbourg
B.P. 44, 4 Place d'Ostwald
F-67036 Strasbourg
Cedex 2
+33 3 8828 8400

ALTO Nederland B.V.
Postbus 65
3370 AB Hardinxveld-Giessendam
The Netherlands
+31 184 677 200

ALTO Sverige AB, Molndal (Sweden)
Aminogatan 18
Box 4029
S-431 04 Molndal
+46 31 706 73 00

ALTO Norge A/S, Oslo (Norway)
Bjornerudveien 24
N-1266
+47 2275 1770

Clarke® US WARRANTY

This Clarke Industrial/Commercial Product is warranted to be free from defects in materials and workmanship under normal use and service for a period of two years (tank warranted for 5 years) from the date of purchase, when operated and maintained in accordance with Clarke's Maintenance and Operations instructions.

This warranty is extended only to the original purchaser for use of the product. It does not cover normal wear parts such as electrical cable, rubber parts, hoses and motor brushes.

If difficulty develops with the product, you should:

- (a). Contact the nearest authorized Clarke repair location or contact the Clarke Service Operations Department, 2100 Highway 265, Springdale, Arkansas 72764, for the nearest authorized Clarke repair location. Only these locations are authorized to make repairs to the product under this warranty.
- (b). Return the product to the nearest Clarke repair location. Transportation charges to and from the repair location must be prepaid by the purchaser.
- (c). Clarke will repair the product and or replace any defective parts without charge within a reasonable time after receipt of the product.

Clarke's liability under this warranty is limited to repair of the product and/or replacement of parts and is given to purchaser in lieu of all other remedies, including INCIDENTAL AND CONSEQUENTIAL DAMAGES.

THERE ARE NO EXPRESS WARRANTIES OTHER THAN THOSE SPECIFIED HEREIN. THERE ARE NO WARRANTIES WHICH EXTEND BEYOND THE DESCRIPTION OF THE FACE HEREOF. NO WARRANTIES, INCLUDING BUT NOT LIMITED TO WARRANTY OF MERCHANTABILITY, SHALL BE IMPLIED. A warranty registration card is provided with your Clarke product. Return the card to assist Clarke in providing the performance you expect from your new floor machine.

**Clarke reserves the right to make changes or improvements to its machine without notice.
Always use genuine Clarke Parts for repair.**



**2100 Highway 265
Springdale, Arkansas, 72764**